

pompe di calore

Unical



POMPE DI CALORE







LINEA DOMESTICA E PROFESSIONALE









LA GAMMA

GAMMA DOMESTICA



MODELLI	DESCRIZIONE		POT. TERMICA kW (min.-max.)	POT. FRIGORIF. kW (min.-max.)	C.O.P.	E.E.R.
HP_OWER P65÷190	Pompe di calore monoblocco a propano		6,24 - 18,71	5,62 - 13,94	4,62 - 4,94	4,44 - 5,37
HP_QOR 70-90	Pompe di calore monoblocco		6,50 - 8,40	6,50 - 8,30	5,05 - 5,30	4,85 - 5,10
HP_OWER ONE 90RD1÷180RD1	Pompe di calore monoblocco		7,81 - 17,90	7,72 - 17,10	4,32 - 4,85	4,16 - 5,40

MODELLI	DESCRIZIONE		POT. TERMICA kW	CAP. BOLLITORE l	C.O.P.	RES. ELETT. kW
HP 100P	Scaldacqua a pompa di calore pensile a propano		1,1	100	2,62 (profilo M)	1,6
HP 200P - 300P	Scaldacqua a pompa di calore a propano		1,6	200 - 300	3,32 - 3,29 (profilo L - XL)	1,6
HP 300PSDX	Scaldacqua a pompa di calore a propano		1,5	300	3,24 (profilo XL)	1,5
HP 110	Scaldacqua a pompa di calore pensile		0,85	110	3,01 (profilo M)	1,5
HP 230	Scaldacqua a pompa di calore		2,06	228	2,64 (profilo L)	1,2
HP 300S	Scaldacqua a pompa di calore		2,06	278	2,85 (profilo XL)	1,2

GAMMA PROFESSIONALE

MODELLI	DESCRIZIONE		POT. TERMICA kW (min.-max.)	POT. FRIGORIF. kW (min.-max.)	C.O.P.	E.E.R.
HP_OWER 260-320RK	Pompe di calore di potenza		26,0 - 32,1	26,2 - 31,4	4,04 - 4,09	4,44 - 4,71
HP_OWER 500-700RK	Pompe di calore di potenza		50,2 - 66,8	55,3 - 66,0	4,10 - 4,11	3,98 - 4,25
HP_OWER 500-700RK A400	Pompe di calore di potenza (accumulo integrato)		50,1	37,0	4,21	4,34
HP_OWER P500	Pompe di calore di potenza a propano		50,1	37,0	4,21	4,34
HP_OWER P500 A400	Pompe di calore di potenza a propano (accumulo integrato)		50,1	37,0	4,21	4,34
HP_OWER 1150N	Pompe di calore di potenza (doppio circuito frigorifero)		111,47	139,3	3,90	3,65

TERMINALI IDRONICI

MODELLI	DESCRIZIONE		POT. TERMICA kW (min.-max.)	POT. FRIGORIF. kW (min.-max.)
F-COIL AGW 1000÷14003V	Ventilconvettore a parete		2,62 - 4,30	1,90 - 3,20
F-COIL AGR 200÷800	Ventilconvettore a pavimento, parete e soffitto		0,84 - 3,10	0,77 - 2,74

INDICE

■ Pompe di calore monoblocco	HP_OWER P65÷190 _____ pag. 4
	HP_QOR 70-90 _____ pag. 6
	HP_OWER ONE 90RD1÷180RD1 ____ pag. 8
■ Scaldacqua a pompa di calore a propano	HP 100P - 200P - 300P _____ pag. 10
	HP 300PSDX _____ pag. 12
■ Scaldacqua a pompa di calore	HP 110 _____ pag. 14
	HP 230 _____ pag. 16
	HP 300S _____ pag. 18

■ Pompe di calore di potenza	HP_OWER 260-320RK _____ pag. 20
	HP_OWER 500-700RK _____ pag. 22
■ Pompe di calore di potenza (con accumulo integrato)	HP_OWER 500-700RK A400 _____ pag. 24
■ Pompe di calore di potenza a propano	HP_OWER P500 _____ pag. 26
■ Pompe di calore di potenza a propano (con accumulo integrato)	HP_OWER P500 A400 _____ pag. 28
■ Pompe di calore di potenza (con doppio circuito frigorifero)	HP_OWER 1150N _____ pag. 30
■ Terminali idronici	F-COIL AGW _____ pag. 32
	F-COIL AGR _____ pag. 34

Pompe di calore full inverter monoblocco a propano

3 ANNI
DI GARANZIA
COMPRESSORE

DETRAZIONI
FISCALI %



Pompa di calore ad alta efficienza a propano **Full Inverter** per riscaldamento, raffrescamento e produzione A.C.S., disponibile in 5 modelli

- **Gamma di potenza: da 6,5 a 19 kW**
- **Classe energetica A+++**
C.O.P. fino a 4,94 - E.E.R. fino a 5,37
- Possibilità di configurazione **in cascata fino a 133 kW**
- **Elegante "case"** con frontale in ABS antirumore, dalle linee moderne e colore Reseda Green, facilmente ambientabile in esterno
- **COMPRESSORE DC INVERTER TWIN ROTARY** doppia camera di compressione, alto bilanciamento masse rotanti, ridottissime emissioni sonore
- **MOTORE VENTILATORE DC INVERTER BRUSHLESS** alto range di modulazione, basse missioni sonore
- **Temperature di mandata fino a 75°C**
- **Funzionamento fino a -20°C**
- **Kit Idronico INTEGRATO** con circolatore inverter ad alta efficienza, flussimetro e disaeratore
- **Scambiatore acqua-gas a piastre** in acciaio inox ad alta efficienza, brevettato per R290
- **Scambiatore aria-gas** costituito da tubi in rame lamellati in alluminio con trattamento anticorrosione
- **Controllo remoto Touch Screen** e configuratore di sistema
- **Produzione A.C.S.** con accumulo esterno dedicato (vedi gamma Unical)
- **Gestione fonte di integrazione** con climatica integrata
- **Termoregolazione di serie** con gestione temperatura di mandata modulate
- **Gestione automatica resistenza elettrica** integrativa per bollitore A.C.S.
- **Sbrinamento automatico**
- **Preriscaldamento carter compressore** per basse temperature
- **Autorestart e autodiagnosi**
- **Interfacciamento seriale standard RS 485** per supervisione remota tramite protocollo di comunicazione Modbus RTU
- **Interfacciamento diretto a impianto fotovoltaico**
- **Gestione con cronotermostato ON/OFF** esterno (optional)
- **Gateway wireless HP Connect** (optional):
 - App Utente
 - App Service
 - Telegestione remota

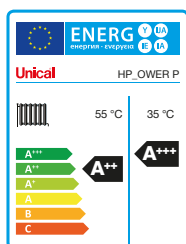

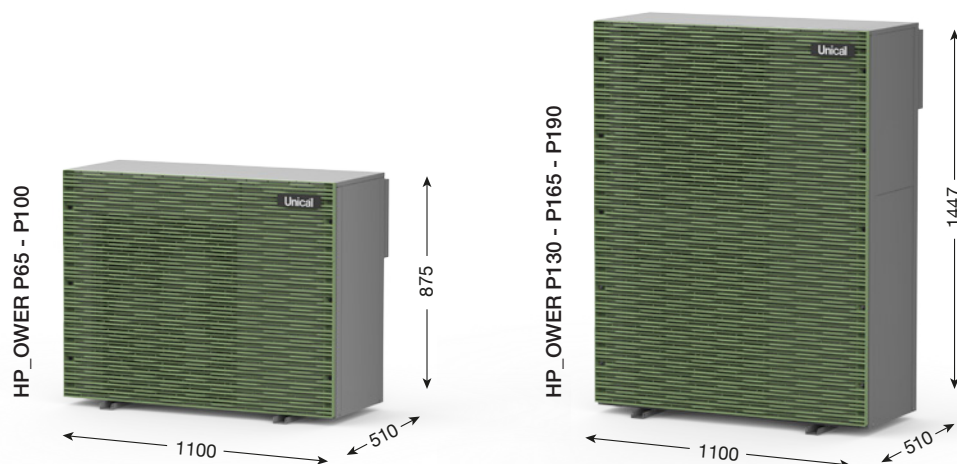

HP_OWER		P65	P100	P130	P165	P190	
EFFICIENZA ENERGETICA stagionale per riscaldamento ($T_{out} = 35/55^{\circ}C$)		A+++ / A++	A+++ / A+++	A+++ / A++	A+++ / A++	A+++ / A++	
Raffreddamento	Potenza frigorifera ⁽¹⁾ min-nom-max	kW	3,29-5,62-6,19*	4,88-9,15-9,89*	6,30-12,57-13,25*	7,86-12,90-14,40*	7,90-13,94-14,79*
	Potenza assorbita ⁽¹⁾	kW	1,25	1,93	2,83	2,40	2,69
	E.E.R. ⁽¹⁾	W/W	4,48	4,75	4,44	5,37	5,18
	Potenza frigorifera ⁽²⁾ min-nom-max	kW	2,10-5,43-5,78*	3,27-8,57-9,20*	4,20-10,67-11,21*	5,11-12,41-13,47*	5,11-13,75-14,33*
	Potenza assorbita ⁽²⁾	kW	1,95	2,77	3,75	3,71	4,34
	E.E.R. ⁽²⁾ / S.E.E.R. ⁽⁵⁾	W/W	2,79 / 4,77	3,09 / 5,41	2,85 / 4,72	3,35 / 5,02	3,16 / 5,04
Riscaldamento	Potenza termica ⁽³⁾ min-nom-max	kW	2,97-6,24-6,86*	4,12-9,69-10,42*	5,99-12,6-13,7*	7,17-16,33-17,69*	7,21-18,72-19,84*
	Potenza assorbita ⁽³⁾	kW	1,31	2,05	2,61	3,30	4,05
	C.O.P. ⁽³⁾	W/W	4,76	4,72	4,83	4,94	4,62
	Potenza termica ⁽⁴⁾ min-nom-max	kW	2,74-5,97-6,42*	3,63-9,10-9,75*	5,26-11,61-12,77*	6,58-15,23-16,64*	6,60-17,38-18,65*
	Potenza assorbita ⁽⁴⁾	kW	1,91	2,85	3,60	4,52	5,32
	C.O.P. ⁽⁴⁾	W/W	3,12	3,20	3,22	3,37	3,27
	Potenza termica ⁽¹¹⁾ min-nom-max	kW	2,62-5,87-6,41*	3,36-9,05-9,81*	4,93-12,04-13,08*	6,20-14,65-15,94*	6,15-16,65-17,73*
	Potenza assorbita ⁽¹¹⁾	kW	2,29	3,40	4,60	5,17	6,04
	C.O.P. ⁽¹¹⁾	W/W	2,57	2,66	2,62	2,83	2,76
	S.C.O.P. ⁽⁶⁾	W/W	4,74	5,19	4,88	4,85	4,76
Dati elettrici	Alimentazione	V/Ph/Hz	230/1/50	230/1/50	230/1/50	400/3/50	400/3/50
	Potenza massima assorbita	kW	2,9	4,4	5,1	7,7	8,2
	Corrente massima assorbita	A	14,4	21,4	25,8	15,8	16,5
Quantità refrigerante R290 ⁽⁷⁾	kg	0,43	0,75	1,00	1,27	1,27	
Circuito idraulico	Portata acqua ⁽²⁾	l/s	0,26	0,40	0,49	0,57	0,66
	Prevalenza utile nominale ⁽²⁾	kPa	65,7	57,3	81,2	79,7	73,5
	Minimo volume acqua	l	65	95	125	155	155
Emissioni sonore	Potenza sonora L_w ⁽⁹⁾	dB(A)	57	58	59	62	62
	Pressione sonora a 1m di distanza L_{p1} ⁽¹⁰⁾	dB(A)	42	43	44	47	47
	Pressione sonora a 10m di distanza L_{p10} ⁽¹⁰⁾	dB(A)	26	27	28	31	31
Peso in esercizio / di spedizione	kg	103 / 117	105 / 119	156 / 170	174 / 188	174 / 188	

Prestazioni riferite alle seguenti condizioni:

- (1) Raffreddamento: temperatura aria esterna 35°C; temperatura acqua ing./usc. 23/18°C.
- (2) Raffreddamento: temperatura aria esterna 35°C; temperatura acqua ing./usc. 12/7°C.
- (3) Riscaldamento: temperatura aria esterna 7°C b.s. 6°C b.u.; temp.acqua ing./usc. 30/35°C.
- (4) Riscaldamento: temperatura aria esterna 7°C b.s. 6°C b.u.; temp.acqua ing./usc. 47/55°C.
- (5) Raffreddamento: bassa temperatura, uscita variabile, portata fissa.
- (6) Riscaldamento: condizioni climatiche medie; $T_{in} = -7^{\circ}C$; bassa temperatura, uscita variabile, portata fissa.
- (7) Dati indicativi e soggetti a variazione. Per il dato corretto, riferirsi sempre all'etichetta tecnica riportata sull'unità.

- (9) Potenza sonora: modo riscaldamento secondo EN 12102:2022 Annex A; valore determinato sulla base di misure effettuate in accordo con la normativa UNI EN ISO 9614-1.
- (10) Pressione sonora: valore calcolato dal livello di potenza sonora nella condizione (9) utilizzando la normativa UNI EN ISO 3744:2010.
- (11) Riscaldamento: temperatura aria esterna 7°C b.s. 6°C b.u.; temp.acqua ing./usc. 55/65°C.
- (*) Attivando la funzione "Hz Massimi"

N.B. Le rese dichiarate ai punti (1), (2), (3) e (4) sono da intendersi riferite alla potenza istantanea secondo UNI EN 14511. Il dato dichiarato ai punti (5) e (6) è determinato secondo la UNI EN 14825.

Pompe di calore full inverter monoblocco

3 ANNI
DI GARANZIA
COMPRESSORE

DETRAZIONI
FISCALI %



Pompa di calore aria-acqua ad Alta Efficienza, full inverter.

- **Classe di efficienza A+++**
COP fino a 5,30 - EER fino a 5,10
- **Temperatura di mandata fino a 65°C**
- **Temperatura di mandata di 60°C garantita** stabilmente alle basse temperature fino ad una temperatura esterna di -15°C
- **Compressore DC INVERTER Twin Rotary** a doppia camera di compressione con rotori bilanciati: miglior modulazione, maggiore stabilità, basse vibrazioni e maggiore silenziosità
- **Riduzione del 40% dei tempi di reazione e accensione**
- **Circolatore DC INVERTER:** alta prevalenza
- Funzionamento fino a **-25°C esterni**
- **Dimensioni compatte** per l'intera gamma di potenza garanzia di flessibilità di installazione
- **Ventilatore BRUSHLESS DC INVERTER** ad alta modulazione e bassa rumorosità
- **Kit idronico PREASSEMBLATO**
composto da: valvola di sicurezza 3 bar, valvola di sfogo aria, circolatore INVERTER, flussostato di circolazione, vaso di espansione 5 litri, filtro ingresso acqua
- **Scambiatore acqua-gas a piastre** in acciaio inox ad alta efficienza, brevettato per R32

- **Scambiatore aria-gas** costituito da tubi in rame lamellati in alluminio con trattamento anticorrosione
- **Refrigerante R32**
a basso impatto ambientale
- **Comando remoto digitale di serie**
per la gestione della pompa di calore e delle funzioni impianto
- Possibile configurazione **fino a 6 macchine in cascata con la regolazione di serie**
- **Porta seriale Modbus** per la telegestione
- **Produzione A.C.S.** con accumulo esterno dedicato
- **Gestione fonte di integrazione**
- **Gestione doppia zona**
- **Regolazione climatica integrata**
personalizzabile per zona
- Funzione VACANZE, PROTEZIONE PAVIMENTO e ANTILEGIONELLA
- **Doppio livello di silenziamento** impostabile
- **Limitazione di potenza assorbita in ingresso**
- **Ingresso dedicato per OTTIMIZZAZIONE ENERGIA FOTOVOLTAICA PER PRODUZIONE A.C.S.**
- **Kit antigelo** per scambiatore a piastre integrato

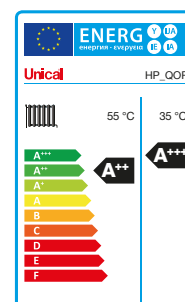
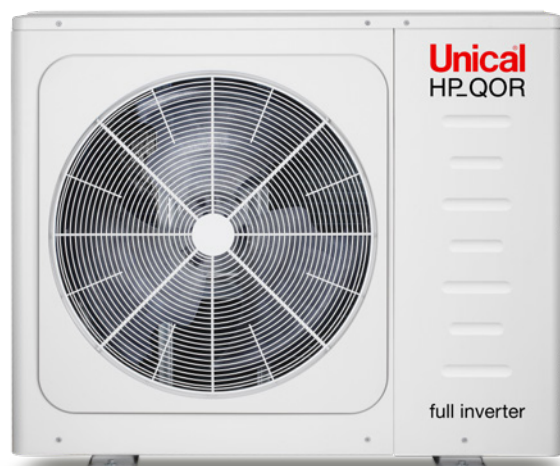

vista laterale

vista frontale

vista retro

vista superiore

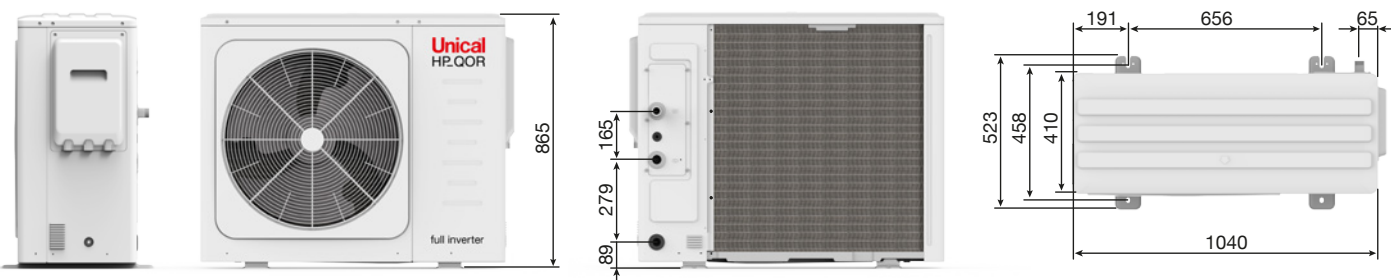

HP_QOR		70	90	
EFFICIENZA ENERGETICA stagionale per riscaldamento ($T_{out} = 35/55^{\circ}\text{C}$)		A+++ / A++	A+++ / A++	
Raffreddamento	Potenza frigorifera ⁽¹⁾	kW	6,50	8,30
	Potenza assorbita ⁽¹⁾	kW	1,27	1,71
	E.E.R. ⁽¹⁾	W/W	5,10	4,85
	Potenza frigorifera ⁽²⁾	kW	5,50	7,40
	Potenza assorbita ⁽²⁾	kW	1,69	2,35
	E.E.R. ⁽²⁾ / S.E.E.R. ⁽⁵⁾	W/W	3,25 / 5,09	3,15 / 5,19
	Portata acqua ⁽²⁾	l/s	0,31	0,40
Riscaldamento	Potenza termica ⁽³⁾	kW	6,50	8,40
	Potenza assorbita ⁽³⁾	kW	1,23	1,66
	C.O.P. ⁽³⁾	W/W	5,30	5,05
	Potenza termica ⁽⁴⁾	kW	6,60	8,50
	Potenza assorbita ⁽⁴⁾	kW	1,65	2,24
	C.O.P. ⁽⁴⁾ / S.C.O.P. ⁽⁶⁾	W/W	4,00 / 5,12	3,80 / 5,17
	Portata acqua ⁽³⁾	l/s	0,31	0,40
Dati elettrici	Alimentazione	V/Ph/Hz	220-240/1/50	220-240/1/50
	Potenza max assorbita	kW	3,2	3,5
	Corrente max assorbita	A	18	18
Quantità refrigerante R32 ⁽⁷⁾	kg	1,25	1,25	
Circuito idraulico	Prevalenza utile ⁽²⁾	kPa	82	77
	Attacchi idraulici		G1" BSP	G1" BSP
	Minimo volume acqua	l	40	40
Pressione sonora L_w ⁽⁸⁾	dB(A)	48	51	
Peso in esercizio / di spedizione	kg	87 / 103	87 / 103	

Prestazioni riferite alle seguenti condizioni, in accordo con la norma 14511:

- (1) Raffreddamento: temperatura aria esterna 35°C; temperatura acqua ing./usc. 23/18°C.
- (2) Raffreddamento: temperatura aria esterna 35°C; temperatura acqua ing./usc. 12/7°C.
- (3) Riscaldamento: temperatura aria esterna 7°C b.s. 6°C b.u.; temp.acqua ing./usc. 30/35°C.
- (4) Riscaldamento: temperatura aria esterna 7°C b.s. 6°C b.u.; temp.acqua ing./usc. 40/45°C.
- (5) Raffreddamento: temperatura acqua ing./usc. 12/7°C.
- (6) Riscaldamento: condizioni climatiche medie; $T_{in} = -7^{\circ}\text{C}$; bassa temperatura.

(7) Dati indicativi e soggetti a variazione. Per il dato corretto, riferirsi sempre all'etichetta tecnica riportata sull'unità.

(8) Pressione sonora misurata ad 1 m di distanza, di fronte all'unità ad una altezza pari a (1+H)/2 m in una camera semianecoica (temperatura esterna 7°C b.s.).

N.B. i dati prestazionali riportati sono indicativi e possono essere soggetti a variazione. Inoltre le rese dichiarate ai punti (1), (2), (3) e (4) sono da intendersi riferite alla potenza istantanea secondo UNI EN 14511. Il dato dichiarato al punto (5) e (6) è determinato secondo la UNI EN 14825.

Pompe di calore full inverter monoblocco

3 ANNI
DI GARANZIA
COMPRESSORE

DETRAZIONI
FISCALI %



Pompa di calore aria-acqua ultracompatta ad Alta Efficienza Full Inverter.

- **Classe energetica A+++**
C.O.P. fino a 4,85
E.E.R. fino a 5,40
- Possibilità di configurare **in cascata fino a 7 macchine**
- **Compressore DC INVERTER** twin rotary a basso assorbimento e rumorosità
- **Motori ventilatori DC INVERTER BRUSHLESS**
- **Circolatori INVERTER a MOTORE BRUSHLESS ad alta efficienza**
- **Temperature di mandata** fino a 60°C
- **Funzionamento** fino a -20°C
- **Kit Idronico PREASSEMBLATO** composto da: valvola di sicurezza 6 bar, valvola di sfogo aria, circolatore INVERTER, flussostato di circolazione
- **Scambiatore acqua-gas** a piastre in acciaio inox ad alta efficienza, brevettato per R32
- **Scambiatore aria-gas** costituito da tubi in rame lamellati in alluminio con trattamento anticorrosione

- **Produzione A.C.S.** con accumulo esterno dedicato
- **Refrigerante R32**
- **Regolatore digitale integrato**
- **Controllo remoto Touch Screen (optional)**
- **Gestione fonte di integrazione** con climatica integrata
- **Termoregolazione di serie** con gestione temperatura di mandata modulate
- **Gestione con centralina esterna** 0-10 Volt (optional)
- **Gestione con cronotermostato ON/OFF** esterno (optional)
- **Gestione automatica resistenza elettrica** integrativa per bollitore A.C.S.
- **Funzione sbrinamento automatico**
- **Preriscaldamento carter compressore** per basse temperature
- **Autorestart**
- **Autodiagnosi**

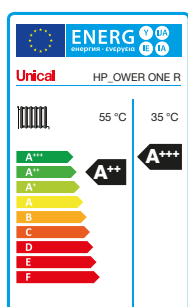

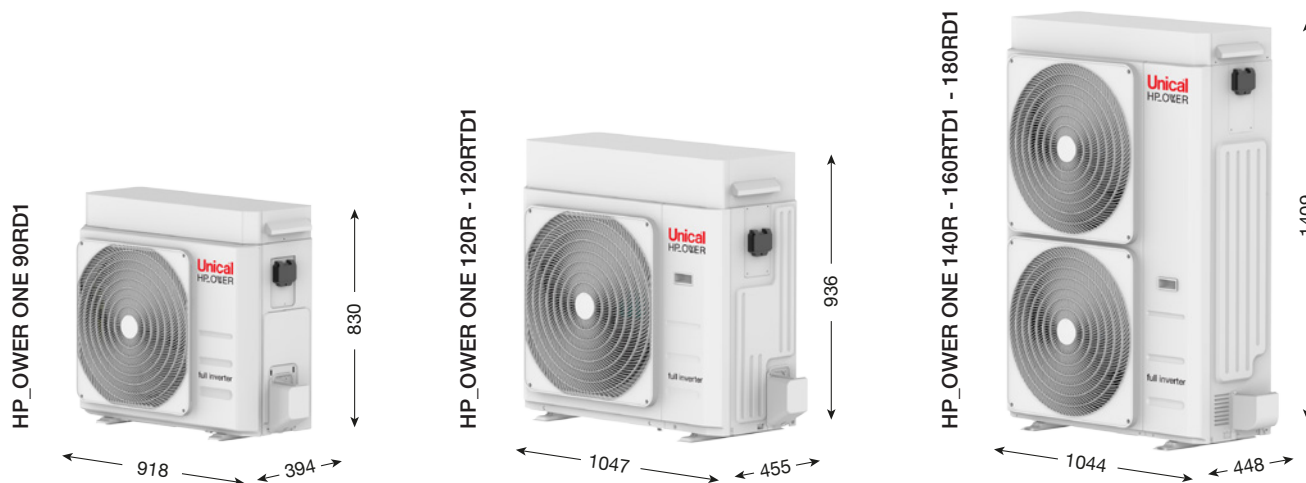

HP_OWER ONE		90RD1	120R	120RTD1	140R	160RTD1	180RD1	
EFFICIENZA ENERGETICA stagionale per riscaldamento ($T_{out} = 35/55^{\circ}C$)		A+++ / A++	A+++ / A++	A+++ / A++	A+++ / A++	A+++ / A++	A+++ / A++	
Raffreddamento	Potenza frigorifera ⁽¹⁾ min-nom-max	kW	4,91-7,72-8,49*	6,41-11,60-12,76*	6,41-11,60-12,76*	9,17-14,00-14,70*	9,20-15,80-16,59*	9,09-17,10-17,96*
	Potenza assorbita ⁽¹⁾	kW	1,76	2,79	2,79	2,59	3,15	3,59
	E.E.R. ⁽¹⁾	W/W	4,38	4,16	4,16	5,40	5,02	4,76
	Potenza frigorifera ⁽²⁾ min-nom-max	kW	3,80-6,08-6,69*	4,55-8,51-9,36*	4,55-8,51-9,36*	6,87-11,48-12,05*	5,99-13,80-14,49*	6,86-15,04-15,79*
	Potenza assorbita ⁽²⁾	kW	1,99	2,79	2,79	3,53	4,38	4,88
Riscaldamento	E.E.R. ⁽²⁾ / S.E.E.R. ⁽⁶⁾	W/W	3,05 / 4,51	3,05 / 4,43	3,05 / 4,43	3,25 / 4,77	3,15 / 4,94	3,08 / 5,05
	Potenza termica ⁽³⁾ min-nom-max	kW	3,95-7,81-8,98*	5,33-11,30-13,57*	5,33-11,30-13,57*	7,54-14,10-15,23*	7,36-16,30-17,60*	7,30-17,90-19,33*
	Potenza assorbita ⁽³⁾	kW	1,78	2,61	2,61	2,91	3,49	4,07
	C.O.P. ⁽³⁾	W/W	4,38	4,32	4,32	4,85	4,67	4,40
	Potenza termica ⁽⁴⁾ min-nom-max	kW	3,80-7,58-8,72*	5,13-11,47-13,19*	5,13-11,47-13,19*	7,23-13,56-14,64*	7,06-15,77-17,03*	7,02-17,32-18,71*
Dati elettrici	Potenza assorbita ⁽⁴⁾	kW	2,17	3,33	3,33	3,55	4,24	4,92
	C.O.P. ⁽⁴⁾ / S.C.O.P. ⁽⁶⁾	W/W	3,50 / 4,46	3,44 / 4,47	3,44 / 4,47	3,82 / 4,48	3,72 / 4,50	3,52 / 4,46
	Alimentazione	V/Ph/Hz	230/1/50	230/1/50	400/3/50	230/1/50	400/3/50	400/3/50
Dati elettrici	Potenza max assorbita (vers. K)	kW	4,1 (4,2)	5,1 (5,2)	5,1	6,6 (6,7)	7,0 (7,1)	8,3 (8,5)
	Corrente max assorbita (vers. K)	A	18,7 (19,1)	22,1 (22,7)	7,3	28,6 (29,2)	10,1 (10,3)	12,0 (12,2)
Circuito idraulico	Quantità refrigerante R32 ⁽⁷⁾	kg	0,97	2,5	2,5	3,2	3,5	3,5
	Portata acqua ⁽⁸⁾	l/s	0,28	0,41	0,41	0,55	0,66	0,71
	Prevalenza utile nominale ⁽²⁾	kPa	76,0	43,4	43,4	75,0	62,3	55,6
Emissioni sonore	Minimo volume acqua	l	40	60	60	60	70	70
	Potenza sonora a pieno carico L_w ⁽⁹⁾	dB(A)	64	65	65	68	68	68
	Potenza sonora a carico parziale L_{p1} ⁽⁹⁾	dB(A)	62	62	62	66	66	66
	Pressione sonora a 1m di distanza a pieno carico L_{p1} ⁽¹⁰⁾	dB(A)	49,8	50,4	50,4	52,7	52,7	52,7
	Pressione sonora a 10m di distanza a pieno carico L_{p10} ⁽¹⁰⁾	dB(A)	32,8	33,7	33,7	36,6	36,6	36,6
	Pressione sonora a 1m di distanza a carico parziale L_{p1} ⁽¹¹⁾	dB(A)	47,8	47,4	47,4	50,7	50,7	50,7
Emissioni sonore	Pressione sonora a 10m di distanza a carico parziale L_{p10} ⁽¹¹⁾	dB(A)	30,8	30,7	30,7	34,6	34,6	34,6
	Peso in esercizio / di spedizione	kg	66 / 77	96 / 110	96 / 110	121 / 134	141 / 154	141 / 154

Prestazioni riferite alle seguenti condizioni:

- (1) Raffreddamento: temperatura aria esterna 35°C; temperatura acqua ing./usc. 23/18°C.
- (2) Raffreddamento: temperatura aria esterna 35°C; temperatura acqua ing./usc. 12/7°C.
- (3) Riscaldamento: temperatura aria esterna 7°C b.s. 6°C b.u.; temp.acqua ing./usc. 30/35°C.
- (4) Riscaldamento: temperatura aria esterna 7°C b.s. 6°C b.u.; temp.acqua ing./usc. 40/45°C.
- (5) Raffreddamento: temperatura acqua ing./usc. 12/7°C.
- (6) Riscaldamento: condizioni climatiche medie; $T_{ov} = -7^{\circ}C$; temp.acqua ing./usc. 30/35°C.
- (7) Dati indicativi e soggetti a variazione. Per il dato corretto, riferirsi sempre all'etichetta tecnica riportata sull'unità.
- (8) Potenza sonora: unità a pieno carico in modalità riscaldamento (temperatura b.s. aria esterna 7°C, temperatura acqua ingresso-uscita 47-55°C, in accordo a Regolamento UE 813/2013) secondo quanto previsto da EN 12102-1: 2013. Valore determinato sulla base di misure effettuate in accordo con UNI EN ISO 9614-1 che descrive la prova con metodo intensimetrico, nel rispetto di quanto

- richiesto dalla certificazione Eurovent e Heat Pump Keymark. La tolleranza sul valore del livello di potenza sonora totale è di 2 dB(A).
- (9) Potenza sonora: unità a carico parziale in modalità riscaldamento (temperatura b.s. aria esterna 7°C, temperatura acqua ingresso-uscita 47-55°C, in accordo a Regolamento UE 813/2013) a garantire una capacità termica in accordo a EN 14825, secondo quanto previsto da Annex A di EN 12102-1: 2017. Valore determinato sulla base di misure effettuate in accordo con UNI EN ISO 9614-1 che descrive la prova con metodo intensimetrico, nel rispetto di quanto richiesto dalla certificazione Eurovent e Heat Pump Keymark. La tolleranza sul valore del livello di potenza sonora totale è di 2 dB(A).
- (10) Pressione sonora: valore calcolato dal livello di potenza sonora a pieno carico utilizzando la ISO 3744:2010, considerando le unità in campo aperto
- (11) Pressione sonora: valore calcolato dal livello di potenza sonora a carico parziale utilizzando la ISO 3744:2010, considerando le unità in campo aperto
- (*) Attivando la funzione "Hz Massimi"

N.B. Le rese dichiarate ai punti (1), (2), (3) e (4) sono da intendersi riferite alla potenza istantanea secondo UNI EN 14511. Il dato dichiarato ai punti (5) e (6) è determinato secondo la UNI EN 14825.

Scaldacqua a pompa di calore a propano

DETRAZIONI
FISCALI %



- **Produzione A.C.S.** fino a 65°C (75°C con resistenza elettrica integrata da 1,6 kW)
- **Bollitore da 100, 200 o 300 litri** in acciaio smaltato con doppia vetrificazione 860°C anticorrosione
- **Isolamento totale** in poliuretano espanso ad alto spessore (50 mm)
- **HP 100P** versione pensile, **HP 200P-300P** versione a basamento
- **Condensatore in alluminio** esterno al bollitore anti-contaminazione e anti-incrostazione
- **Condensatore a flusso parallelo** ad altissima efficienza, a sezione ovale per aumentare la superficie di scambio
- **Evaporatore con microcanalatura** ad altissimo rendimento
- **Contatto fotovoltaico** per ottimizzare l'energia prodotta nei pannelli solari con innalzamento automatico della temperatura di preparazione A.C.S.
- **Motore ventilatore DC Brushless** ad elevata modulazione e ridotte emissioni sonore
- **Wi-Fi integrato** per gestione tramite APP
- Display LCD touch screen
- Porta MODBUS integrata
- Gestione ricircolo **A.C.S. temporizzato**
- Funzione **anti-legionella** integrata
- **Autodiagnosi e programmazione oraria**
- **Autorestart** con riavvio automatico in caso di blackout elettrico
- Funzione **antigelo**
- Anodo di magnesio anticorrosione
- **Compressore rotativo** per la massima efficienza e silenziosità dell'unità
- Valvola di espansione elettronica
- Range di temperatura operativa: **-7°C / +43°C**
- Soluzione ottimale per installazioni interne in lavanderie o in locali adibiti per dispense alimentari in quanto **deumidifica** e **raffresca** gli ambienti



REGOLATORE
TOUCH-SCREEN

HP 100P pensile



REGOLATORE
TOUCH-SCREEN

CONDENSATORE A
FLUSSO PARALLELO
AD ALTA SUPERFICIE
DI SCAMBIO

HP 200P-300P a basamento

HP 100P

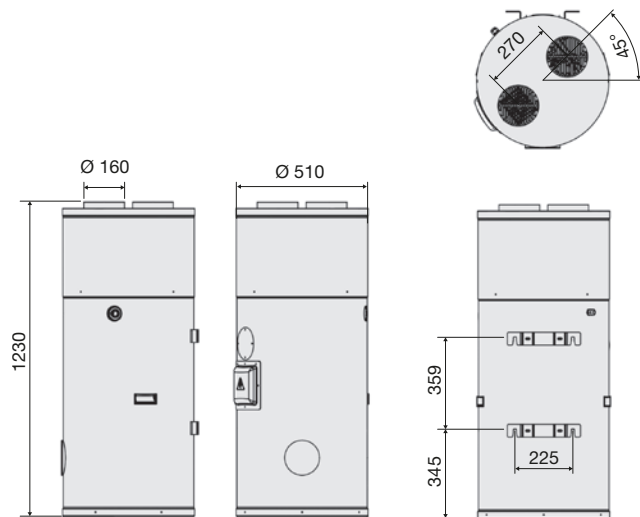

HP 200P - HP 300P

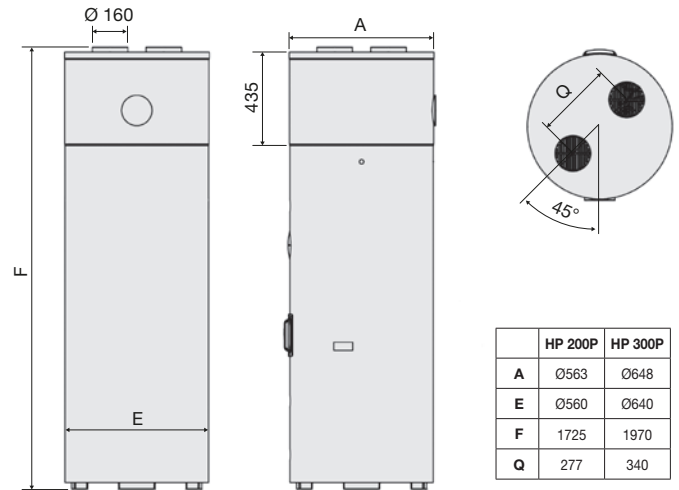

		HP 100P	HP 200P	HP 300P
Classe energetica		A+	A+	A+
Profilo di carico		M	L	XL
Alimentazione elettrica	V/Ph/Hz	230/1/50	230/1/50	230/1/50
Capacità reale del serbatoio	l	100	200	300
Potenza termica	W	1100* (+1600**)	1600* (+1600**)	1600* (+1600**)
Potenza massima assorbita	W	500* (+1600**)	700* (+1600**)	700* (+1600**)
Corrente massima	A	2,18* (+6,8**)	3,05* (+ 6,8)	3,05* (+ 6,8**)
COP _{DHW} ⁽¹⁾	W/W	2,62	3,32	3,29
COP _{DHW} ⁽²⁾	W/W	3,11	3,91	4,03
Temperatura massima uscita acqua senza resistenza	°C	65	65	65
Temperatura massima acqua con resistenza	°C	75**	75**	75**
Temperatura ambiente di lavoro	°C	-7 ~ +43	-7 ~ +43	-7 ~ +43
Carica refrigerante R290	g	145	150	150
Portata d'aria	m³/h	240	350	350
Pressione statica	Pa	40	60	60
Diametro canalizzazioni	mm	160	160	160
Massima pressione ammissibile serbatoio	bar	8	8	8
Materiale superficie interna serbatoio	Acciaio smaltato con vetrificazione a doppio strato			
Resistenza elettrica ausiliaria	kW	1,6	1,6	1,6
Classe di protezione IP		IPX1	IPX1	IPX1
Peso netto	kg	59	86	117
Potenza sonora (***)	dB (A)	55	52	52
Pressione sonora (****)	dB (A)	40	41	41

* Potenza termica e assorbita rilevate nelle condizioni seguenti: temperatura ambiente 20°C, temperatura acqua da 15°C a 55°C (dati ricavati da test interni di laboratorio su reintegro uniforme della temperatura serbatoio).
 ** con resistenza integrativa

*** misurata secondo lo standard EN 12102 con acqua a 50°.

**** calcolata secondo algoritmo ISO 3744:2010 a 1 m dall'unità.

(1) Efficienza energetica del riscaldamento dell'acqua basata su normativa ERP (EN 16147), profilo M (HP 100P), L (HP 200P), XL (HP 300P). Temperatura ambiente 7°C / 6°C, temperatura acqua da 10°C a 51°C.

(2) Efficienza energetica del riscaldamento dell'acqua basata su normativa ERP (EN 16147), profilo M (HP 100P), L (HP 200P), XL (HP 300P). Temperatura ambiente 14°C / 12°C, temperatura acqua da 10°C a 51°C.

Scaldacqua a pompa di calore a propano

5 ANNI
DI GARANZIA
HP 300PSDX

DETRAZIONI
FISCALI %



- **Produzione A.C.S.** fino a 65°C (70°C con resistenza elettrica integrata 1,5 kW)
- **Bollitore da 300 litri in acciaio inox Duplex 2205** garanzia di:
 - Elevatissima resistenza alla corrosione, rottura per urti da trasporto e installazione
 - Qualità meccaniche superiori rispetto ai tradizionali acciai inox, sicurezza di maggiore vita utile del prodotto
 - Massima igienicità per acqua destinata a uso sanitario
- **Serpentino integrato** ad ampia superficie di scambio da 1,2 mq per fonte ausiliaria
- **Isolamento totale** in poliuretano espanso ad alto spessore (50 mm)
- Condensatore in alluminio esterno al bollitore **anti-contaminazione** e **anti-incrostazione**
- **Condensatore a flusso parallelo** ad altissima efficienza, a sezione ovale per aumentare la superficie di scambio
- **Evaporatore con microcanalatura** ad altissimo rendimento
- **Contatto fotovoltaico** per ottimizzare l'energia prodotta nei pannelli con innalzamento automatico della temperatura di preparazione A.C.S.
- **Wi-Fi integrato** per gestione tramite APP
- **Valvola di espansione elettronica**
- Regolatore **Touch Screen** integrato
- Gestione ricircolo **A.C.S. termostattizzato** e **integrazione impianto solare**
- **Contatto ON-OFF** per avviare l'unità da interruttore esterno
- Funzione **anti-legionella** integrata
- Funzione **antigelo**
- **Autodiagnosi** e **programmazione oraria**
- **Autorestart** con riavvio automatico in caso di blackout elettrico
- **Compressore rotativo** per la massima efficienza e silenziosità dell'unità
- Range di temperatura operativa: **-10°C / +43°C**
- Soluzione ottimale per installazioni interne, specie in lavanderie o in locali adibiti per dispense alimentari in quanto **deumidifica** e **raffresca** gli ambienti
- **Garanzia 5 anni**

REGOLATORE
TOUCH-SCREEN

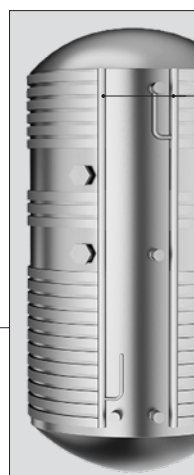

CONDENSATORE A
FLUSSO PARALLELO
AD ALTA SUPERFICIE
DI SCAMBIO

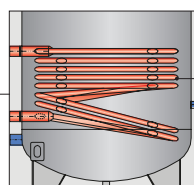

SERPENTINO INTEGRATO
AD AMPIA SUPERFICIE
DI SCAMBIO DA 1,2 mq
PER FONTE AUSILIARIA

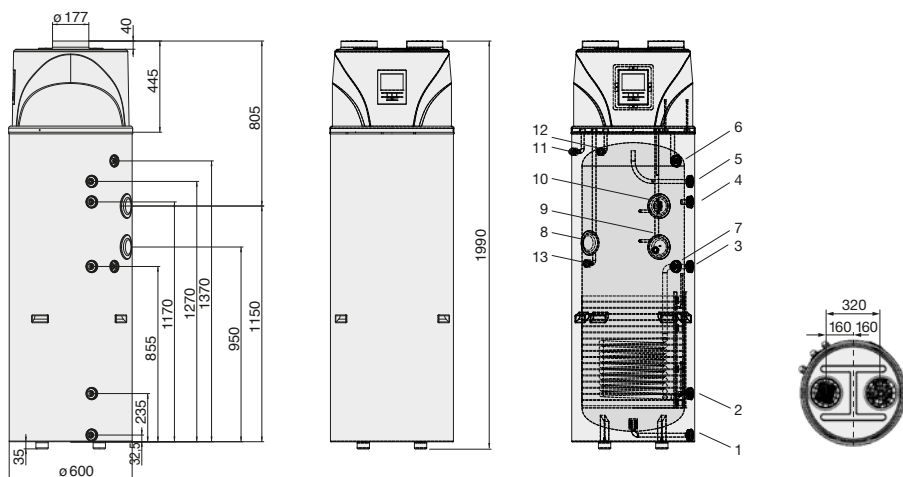

- 1 Ingresso acqua fredda G3/4"
- 2 Uscita acqua al solare termico G3/4"
- 3 Ingresso acqua dal solare termico G3/4"
- 4 Anodo in magnesio anti-corrosione G3/4"
- 5 Uscita acqua calda G3/4"
- 6 Uscita condensa G1/2"
- 7 Pozzetto sonda temperatura ausiliaria
- 8 Copertura morsettiere ausiliarie ingressi ON-FF / FV, flussostato FS, uscita circolatore esterno
- 9 Copertura Resistenza elettrica 1500W con termostato integrato 85°C
- 10 Copertura termostato integrato 80°C
- 11 Sonda collettore solare/ricircolo A.C.S.
- 12 Passaggio alimentazione elettrica
- 13 Passaggio cavi ausiliari

HP 300PSDX		
Classe energetica		A+
Profilo di carico		XL
Alimentazione elettrica	V/Ph/Hz	230/1/50
Capacità reale del serbatoio	l	300
Potenza termica	W	1500* (+1500**)
Potenza assorbita	W	365* (+1500**)
Corrente nominale	A	1,69* (+6,5**)
COP _{DHW} ⁽¹⁾	W/W	3,24
COP _{DHW} ⁽²⁾	W/W	4,19
Assorbimento massimo	W	700* (+1500**)
Corrente massima	A	3,1* (+6,5**)
Temperatura massima uscita acqua (senza utilizzare la resistenza)	°C	65
Temperatura acqua massima	°C	70**
Temperatura ambiente di lavoro	°C	-10 ~ +43 (pompa di calore) -20 ~ +60 (res. elettrica)
Carica refrigerante R290	g	150
Portata aria ventilatore	m ³ /h	290
Pressione statica	Pa	60
Diametro canalizzazioni	mm	180
Massima pressione ammissibile serbatoio	bar	10
Materiale superficie interna serbatoio		Acciaio inox duplex 2205
Resistenza elettrica ausiliaria	kW	1,5
Superficie serpentino di scambio solare/ausiliario	m ²	1,2
Portata serpentino di scambio solare/ausiliario (***)	m ³ /h	1,36
Potenza scambiata dal serpentino solare/ausiliario (***)	kW	31,6
Massima pressione serpentino di scambio	bar	16
Classe di protezione IP		IPX1
Peso netto / Peso con serbatoio pieno d'acqua	kg	72 / 372
Potenza sonora (****)	dB (A)	51
Pressione sonora (****)	dB (A)	36

* Potenza termica e assorbita rilevate nelle condizioni seguenti: temperatura ambiente 20°C, temperatura acqua da 15°C a 56°C (dati ricavati da test interni di laboratorio su reintegro uniforme della temperatura serbatoio).
 ** in relazione alla resistenza ausiliaria.
 *** dati di targa riferiti all'integrazione con caldaia secondo le norme DIN 4708 (primario 80/60°C, secondario 10/45°C)
 **** misurata secondo lo standard EN 12102 nelle condizioni di cui norma EN 16147.
 ***** calcolata secondo algoritmo ISO 3744:2010 a 1 m dall'unità.
 (1) Efficienza energetica del riscaldamento dell'acqua basata su normativa ERP (EN 16147), profilo XL, Temperatura ambiente 7°C / 6°C, temperatura dell'acqua da 10°C a 56°C.
 (2) Efficienza energetica del riscaldamento dell'acqua basata su normativa ERP (EN 16147), profilo XL, Temperatura ambiente 14°C / 12°C, temperatura dell'acqua da 10°C a 56°C.
 (3) Reintegro uniforme della temperatura del serbatoio secondo la EN 16147, temperatura aria a 7°C, temperatura acqua da 10°C a 56°C
 (4) Reintegro uniforme della temperatura del serbatoio secondo la EN 16147, temperatura aria a 14°C, temperatura acqua da 10°C a 56°C

Scaldacqua a pompa di calore pensile

DETRAZIONI
FISCALI %



- **Produzione A.C.S.** fino a 70°C
- **Bollitore da 110 litri** con doppia vetrificazione anticorrosione
- **Isolamento totale** in poliuretano espanso ad alto spessore
- Scambiatore di calore in rame esterno al bollitore **anti-contaminazione** e **anti-incrostazione**
- Anodo di magnesio
- Range di temperatura operativa: -5 / +43 °C
- Regolatore **Touch Screen** integrato
- Funzione **antilegionella** integrata
- **Dima di fissaggio** per installazione semplificata a parete
- Attacchi idraulici posizionati nella parte inferiore
- Contatto dedicato per **ottimizzazione energia fotovoltaica** con innalzamento automatico della temperatura di produzione A.C.S.
- **Compressore rotativo** per la massima efficienza e silenziosità dell'unità
- **Contatto ON-OFF** per avviare l'unità da interruttore esterno
- **Resistenza elettrica integrata** 1,5 kW
- **Manutenzione facilitata** con intercettazione circuito refrigerante indipendente dal circuito acqua
- **Valvola di espansione elettronica**
- Timer
- **Autorestart** con riavvio automatico in caso di blackout elettrico
- **Autodiagnosi**
- Soluzione smart per installazioni interne in applicazioni residenziali
- **Rivestimento esterno in lamiera verniciata** con polveri epossidiche
- Funzione **antigelo**
- Modalità operative disponibili: Green, Boost, E-heater, Auto, Fan



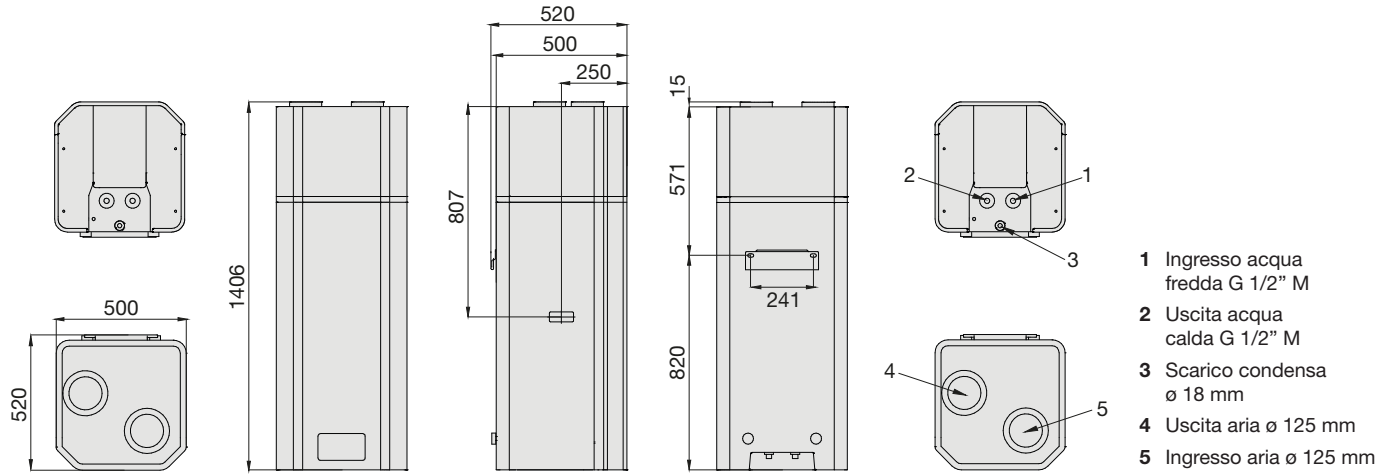

- 1 Ingresso acqua fredda G 1/2" M
- 2 Uscita acqua calda G 1/2" M
- 3 Scarico condensa ø 18 mm
- 4 Uscita aria ø 125 mm
- 5 Ingresso aria ø 125 mm

HP 110		
Classe energetica		A+
Alimentazione elettrica	V/Ph/Hz	230V/1/50Hz
Capacità reale del serbatoio	l	110
Potenza termica / potenza assorbita	W	850* (+1500**) / 236*(+1500**)
Corrente nominale	A	1,14* (+6,5**)
COP _{DHW} ⁽¹⁾	W/W	3,01
COP _{DHW} ⁽²⁾	W/W	3,31
Assorbimento massimo	W	400 (+1500**)
Corrente massima	A	1,81 (+6,5**)
Temperatura massima uscita acqua (senza utilizzare la resistenza)	°C	60
Temperatura acqua massima	°C	70**
Temperatura ambiente di lavoro	°C	-5 ~ +43
Carica refrigerante R134a	g	650
Motore ventilatore	W	20
Portata aria ventilatore	m³/h	300
Pressione statica	Pa	60
Diametro canalizzazioni	mm	125
Massima pressione ammissibile serbatoio	bar	6
Materiale superficie interna serbatoio		S235JR con vetrificazione a doppio strato
Resistenza elettrica ausiliaria	kW	1,5
Materiale scambiatore pompa di calore (condensatore)		rame
Classe di protezione IP		IPX1
Peso netto / Peso con serbatoio pieno d'acqua	kg	72 / 182
Potenza sonora (***)	dB (A)	48,5

* Potenza termica e assorbita rilevate nelle condizioni seguenti: temperatura ambiente 20°C, temperatura acqua da 15°C a 55°C (dati ricavati da test interni di laboratorio su reintegro uniforme della temperatura serbatoio).

** in relazione alla resistenza ausiliaria. Durante il ciclo di disinfezione, la temperatura viene innalzata a 70°C dalla resistenza ausiliaria

*** misurata secondo lo standard EN 12102: unità canalizzata in/out 2 m.

(1) Efficienza energetica del riscaldamento dell'acqua basata su normativa ERP (EN 16147), profilo M, Temperatura ambiente 7°C / 6°C, temperatura dell'acqua da 10°C a 55°C.

(2) Efficienza energetica del riscaldamento dell'acqua basata su normativa ERP (EN 16147), profilo M, Temperatura ambiente 14°C / 12°C, temperatura dell'acqua da 10°C a 55°C.

(3) Reintegro uniforme della temperatura del serbatoio secondo la normativa EN 16147, Temperatura ambiente 20°C, temperatura dell'acqua da 10°C a 55°C.

Scaldacqua a pompa di calore

DETRAZIONI
FISCALI %



- **Produzione A.C.S.** fino a 75°C
- **Bollitore da 228 litri** con doppia vetrificazione anticorrosione “made in Italy”
- **Isolamento totale** in poliuretano espanso (50 mm)
- Scambiatore di calore in alluminio esterno al bollitore **anti-contaminazione** e **anti-incrostazione**
- Anodo di magnesio
- Range di temperatura operativa: -10 / +43 °C
- Regolatore **Touch Screen** integrato
- Funzione **antilegionella** integrata
- **Resistenza elettrica integrata** 1,2 kW
- Funzione **antigelo**
- Gestione della pompa di ricircolo A.C.S.
- **Compressore rotativo** per la massima efficienza e silenziosità dell'unità
- **Contatto ON-OFF** per avviare l'unità da interruttore esterno
- Contatto dedicato per **ottimizzazione energia fotovoltaica** con innalzamento automatico della temperatura di produzione A.C.S.
- **Manutenzione facilitata** con intercettazione circuito refrigerante indipendente dal circuito acqua
- **Valvola di espansione elettronica**
- Timer
- **Autorestart** con riavvio automatico in caso di blackout elettrico
- **Autodiagnosi**
- Soluzione ottimale per installazioni interne in lavanderie o in locali adibiti per dispense alimentari in quanto **deumidifica e raffresca gli ambienti**



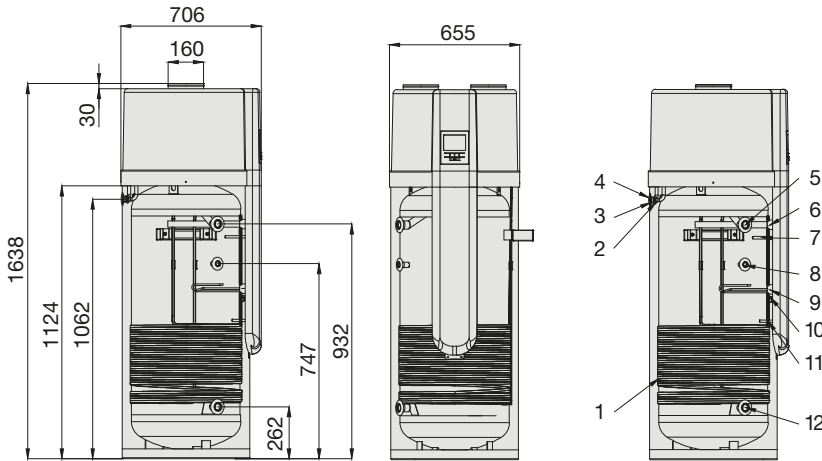

- 1 Scambiatore di calore in alluminio 3/8"
- 2 Passaggio cavi ausiliari \varnothing 17 mm
- 3 Passaggio alimentazione elettrica \varnothing 17 mm
- 4 Scarico condensa \varnothing 22 x 0,3 mm
- 5 Uscita acqua calda G 1" f.
- 6 Anodo in magnesio anti-corrosione 1"1/4 f.
- 7 Temperatura superiore serbatoio (T3) + termostato T85°C \varnothing 12 x L 120 mm
- 8 Connessione per l'acqua di ricircolo G 1/2" f
- 9 Resistenza elettrica ausiliaria 1200 W con termostato integrato 1"1/4 f.
- 10 Messa a terra M6
- 11 Temp. inferiore serbatoio (T2) \varnothing 12 x L 90 mm
- 12 Ingresso acqua fredda G 1" f.

		HP 230
Classe energetica		A
Alimentazione elettrica	V/Ph/Hz	230V/1/50Hz
Capacità reale del serbatoio	l	228
Potenza termica / potenza assorbita	W	2060* (+1200**) / 700* (+1200**)
Corrente nominale	A	2,21* (+5,2**)
COP _{DHW} ⁽¹⁾	W/W	2,64
COP _{DHW} ⁽²⁾	W/W	2,81
Assorbimento massimo	W	765 (+1200**)
Corrente massima	A	3,2 (+5,2**)
Temperatura massima uscita acqua (senza utilizzare la resistenza)	°C	65
Temperatura acqua massima	°C	75**
Temperatura ambiente di lavoro	°C	-10 ~ +43
Carica refrigerante R134a	g	920
Motore ventilatore	W	80
Portata aria ventilatore	m ³ /h	350
Pressione statica	Pa	60
Diametro canalizzazioni	mm	160
Massima pressione ammissibile serbatoio	bar	10
Materiale superficie interna serbatoio		S235JR con vetrificazione a doppio strato
Resistenza elettrica ausiliaria	kW	1,2
Materiale scambiatore pompa di calore (condensatore)		lega di alluminio
Classe di protezione IP		IPX1
Peso netto / Peso con serbatoio pieno d'acqua	kg	98 / 326
Potenza sonora (****)	dB (A)	58,2
Pressione sonora (****)	dB (A)	42,8

* Potenza termica e assorbita rilevate nelle condizioni seguenti: temperatura ambiente 20°C, temperatura acqua da 15°C a 55°C (dati ricavati da test interni di laboratorio su reintegro uniforme della temperatura serbatoio).
 ** in relazione alla resistenza ausiliaria. Durante il ciclo di disinfezione, la temperatura viene innalzata a 70°C dalla resistenza ausiliaria
 *** misurata secondo lo standard EN 12102 nelle condizioni di cui norma EN 16147.
 **** calcolata secondo algoritmo ISO 3744:2010 a 1 m dall'unità.
 ***** riferimento al serbatoio con temperatura ambiente a 20°C e accumulo con temperatura dell'acqua a 65°C
 (1) Efficienza energetica del riscaldamento dell'acqua basata su normativa ERP (EN 16147), profilo L, Temperatura ambiente 7°C / 6°C, temperatura dell'acqua da 10°C a 55°C.
 (2) Efficienza energetica del riscaldamento dell'acqua basata su normativa ERP (EN 16147), profilo L, Temperatura ambiente 14°C / 12°C, temperatura dell'acqua da 10°C a 55°C.
 (3) Reintegro uniforme della temperatura del serbatoio secondo la normativa EN16147, Temperatura ambiente 20°C, temperatura dell'acqua da 10°C a 55°C.

Scaldacqua a pompa di calore

5 ANNI
DI GARANZIA
HP 300S

**DETRAZIONI
FISCALI %**



- **Produzione A.C.S.** fino a 75°C
- **Bollitore da 278 litri** con doppia vetrificazione anticorrosione “made in Italy”
- Anodo di magnesio
- **Isolamento totale** in poliuretano espanso (50 mm)
- **Serpentino integrato** ad ampia superficie di scambio da 1,2 mq per fonte ausiliaria
- Scambiatore di calore in alluminio esterno al bollitore **anti-contaminazione e anti-incrostazione**
- Range di temperatura operativa: -10 / +43 °C
- Regolatore **Touch Screen** integrato
- Funzione **antilegionella** integrata
- Funzione **antigelo**
- **Resistenza elettrica integrata** 1,2 kW
- **Compressore rotativo** per la massima efficienza e silenziosità dell'unità
- **Contatto ON-OFF** per avviare l'unità da interruttore esterno
- Gestione della pompa di ricircolo A.C.S. e integrazione impianto solare
- Contatto dedicato per **ottimizzazione energia fotovoltaica** con innalzamento automatico della temperatura di produzione A.C.S.
- **Manutenzione facilitata** con intercettazione circuito refrigerante indipendente dal circuito acqua
- **Valvola di espansione elettronica**
- Timer
- **Autorestart** con riavvio automatico in caso di blackout elettrico
- **Autodiagnosi**
- Soluzione ottimale per installazioni interne in lavanderie o in locali adibiti per dispense alimentari in quanto **deumidifica e raffresca gli ambienti**

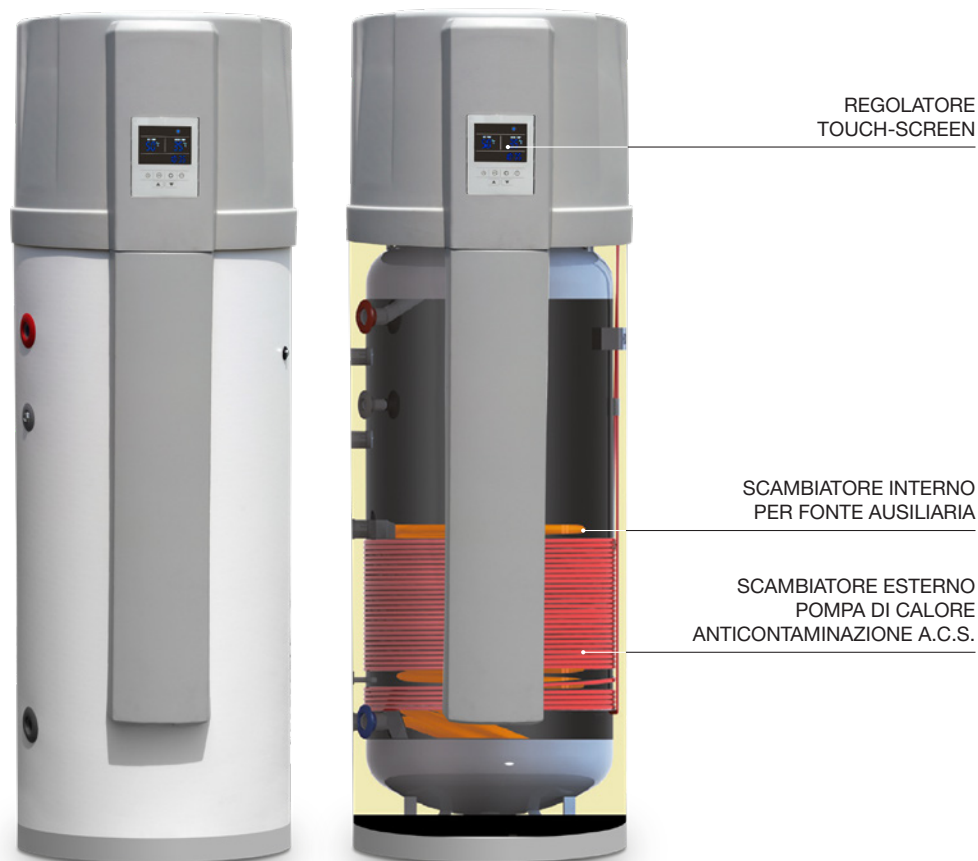

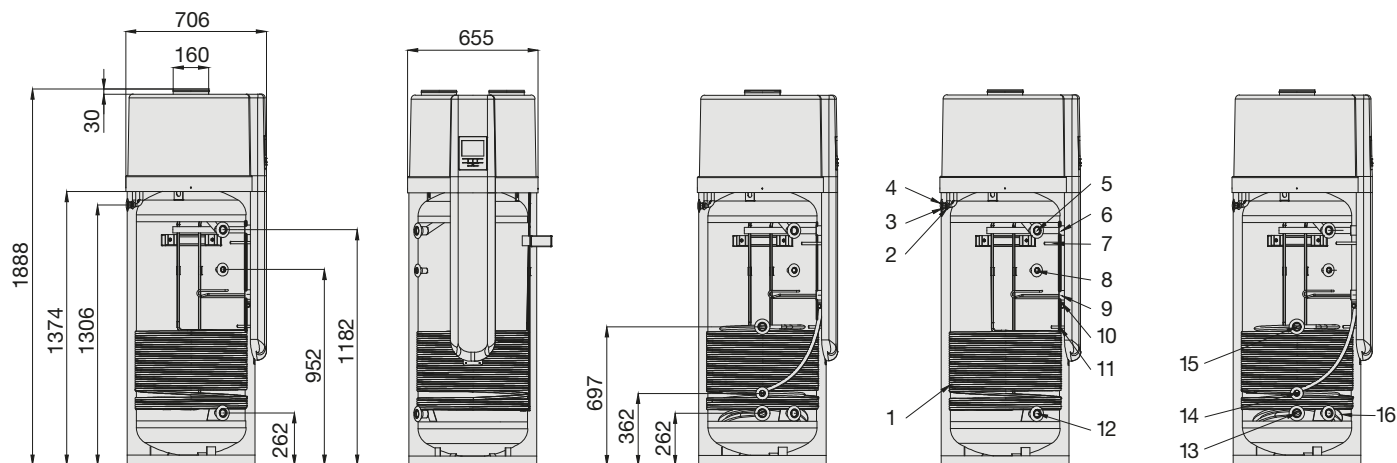

- 1 Scambiatore di calore in alluminio 3/8"
- 2 Passaggio cavi ausiliari ø 17 mm
- 3 Passaggio alimentazione elettrica ø 17 mm
- 4 Scarico condensa ø 22 x 0,3 mm
- 5 Uscita acqua calda G 1" f.
- 6 Anodo in magnesio anti-corrosione 1"¼ f.
- 7 Temperatura superiore serbatoio (T3) + termostato T85°C ø 12 x L 120 mm
- 8 Connessione per l'acqua di ricircolo G ½" f.
- 9 Resistenza elettrica ausiliaria 1200 W con termostato integrato 1"¼ f.
- 10 Messa a terra M6
- 11 Temp. inferiore serbatoio (T2) ø 12 x L 90 mm
- 12 Ingresso acqua fredda G 1" f.
- 13 Uscita acqua solare G 1" f.
- 14 Temp. ausiliaria serbatoio ø 12 x L 90 mm
- 15 Ingresso acqua solare G 1" f.
- 16 Serpentino di scambio solare 1,2 m²

HP 300S		
Classe energetica		A
Alimentazione elettrica	V/Ph/Hz	230V/1/50Hz
Capacità reale del serbatoio	l	278
Potenza termica / potenza assorbita	W	2060* (+1200**) / 700* (+1200**)
Corrente nominale	A	2,21* (+5,2**)
COP _{DHW} ⁽¹⁾	W/W	2,85
COP _{DHW} ⁽²⁾	W/W	3,03
Assorbimento massimo	W	765 (+1200**)
Corrente massima	A	3,2 (+5,2**)
Temperatura massima uscita acqua (senza utilizzare la resistenza)	°C	65
Temperatura acqua massima	°C	75**
Temperatura ambiente di lavoro	°C	-10 ~ +43
Carica refrigerante R134a	g	920
Motore ventilatore	W	80
Portata aria ventilatore	m³/h	350
Pressione statica	Pa	60
Diametro canalizzazioni	mm	160
Massima pressione ammissibile serbatoio	bar	10
Materiale superficie interna serbatoio		S235JR con vetrificazione a doppio strato
Resistenza elettrica ausiliaria	kW	1,2
Materiale scambiatore pompa di calore (condensatore)		lega di alluminio
Superficie serpentino di scambio solare/ausiliario	m²	1,2
Portata serpentino di scambio solare/ausiliario (***)	m³/h	1,2
Potenza scambiata dal serpentino solare/ausiliario (***)	kW	30
Massima pressione serpentino di scambio	bar	6
Classe di protezione IP		IPX1
Peso netto / Peso con serbatoio pieno d'acqua	kg	121,5 / 399,5
Potenza sonora (****)	dB (A)	58,2
Pressione sonora (****)	dB (A)	42,8

* Potenza termica e assorbita rilevate nelle condizioni seguenti: temperatura ambiente 20°C, temperatura acqua da 15°C a 55°C (dati ricavati da test interni di laboratorio su reintegro uniforme della temperatura serbatoio).

** in relazione alla resistenza ausiliaria. Durante il ciclo di disinfezione, la temperatura viene innalzata a 70°C dalla resistenza ausiliaria

*** dati di targa riferiti all'integrazione con caldaia secondo le norme DIN 4708 (primario 80/60°C, secondario 10/45°C)

**** misurata secondo lo standard EN 12102 nelle condizioni di cui norma EN 16147.

***** calcolata secondo algoritmo ISO 3744:2010 a 1 m dall'unità.

(1) Efficienza energetica del riscaldamento dell'acqua basata su normativa ERP (EN 16147), profilo XL, Temperatura ambiente 7°C / 6°C, temperatura dell'acqua da 10°C a 55°C.

(2) Efficienza energetica del riscaldamento dell'acqua basata su normativa ERP (EN 16147), profilo XL, Temperatura ambiente 14°C / 12°C, temperatura dell'acqua da 10°C a 55°C.

Pompa di calore di potenza

3 ANNI
DI GARANZIA
COMPRESSORE

DETRAZIONI
FISCALI %



Pompe di calore ultra compatte, Full Inverter, ad alta efficienza, refrigerante R32, predisposte per riscaldamento, raffrescamento e preparazione di A.C.S. Installazione all'esterno.

- **Gamma di potenza: 26 kW - 32 kW**
- **Classe energetica A++**
C.O.P. fino a 4,09 - E.E.R. fino a 4,71
- Modularità fino a **224 kW** (possibilità di configurare **in cascata fino a 7 macchine**)
- Dimensioni ultracompatte in relazione al rapporto potenza resa e assorbita
- Produzione di acqua calda fino a 60°C, funzionamento invernale fino a -20°C
- **Funzione Hz Massimi** per incremento potenza 6%
- Flessibilità di posizionamento garantita dalle dimensioni compatte ed espulsione orizzontale
- **Compressore DC Inverter TWIN ROTARY** a doppio rotore bilanciato garanzia di maggiore prestazioni e ridotte emissioni sonore
- **Motore Ventilatore EC Inverter Brushless** ad alta modulazione e bassa rumorosità
- **Ventilatore assiale con pale ad elevato comfort acustico**, grazie al profilo alare con sagomatura anti flussi vorticosi, causa di fastidiosi fruscii
- **Circolatore Inverter di serie** ad alta efficienza
- Scambiatore acqua-gas in acciaio inox AISI 304 ad efficienza e scambio termico
- **Modalità "FAN SILENT"** che attiva una riduzione delle frequenze dei motori aumentando la silenziosità del sistema
- **Kit Antigelo di serie** per ottimizzare il funzionamento della pompa di calore in condizioni di temperature sfavorevoli, costituito da cavi scaldanti a basso assorbimento con gestione automatica e collegamento elettrico pre-cablato
- **KIT IDRONICO** equipaggiato di:
 - Scambiatore acqua-gas a piastre in acciaio inox ad alta efficienza per R32
 - Circolatore modulante INVERTER integrato
 - Flussostato di circolazione e di protezione
 - Valvola di sfiato automatico aria, valvola di sicurezza (6 bar) e rubinetto di carico/scarico
- **Scambiatore aria-gas in tubi di rame e alette in alluminio**. Geometricamente concepito per avere il più alto scambio termico e più basse perdite di carico
- Possibilità di **gestione tramite ModBus**

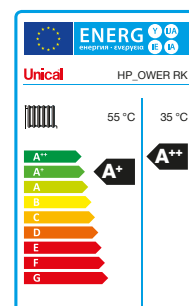



HP_OWER		260RK	320RK	
EFFICIENZA ENERGETICA stagionale per riscaldamento ($T_{out} = 35/55^{\circ}\text{C}$)		A++ / A+	A++ / A+	
Raffreddamento	Potenza frigorifera ⁽¹⁾ min-nom-max	kW	12,50 - 26,20 - 27,70*	14,80 - 31,40 - 32,70*
	Potenza frigorifera ⁽²⁾ min-nom-max	kW	7,80 - 18,70 - 22,70*	10,10 - 26,00 - 27,50*
	Potenza assorbita ^{(1) / (2)}	kW	5,56 / 6,19	7,08 / 8,65
	E.E.R. ^{(1) / (2)}	W/W	4,71 / 3,02	4,44 / 3,01
	S.E.E.R. ⁽⁵⁾	W/W	4,46	4,73
Riscaldamento	Potenza termica ⁽³⁾ min-nom-max	kW	9,50 - 26,00 - 27,30*	11,90 - 32,10 - 33,90*
	Potenza termica ⁽⁴⁾ min-nom-max	kW	9,40 - 25,80 - 27,60*	12,70 - 32,70 - 34,50*
	Potenza assorbita ^{(3) / (4)}	kW	6,44 / 7,86	7,84 / 9,90
	C.O.P. ^{(3) / (4)}	W/W	4,04 / 3,28	4,09 / 3,30
	S.C.O.P. ⁽⁶⁾	W/W	3,95	4,02
Circuito idraulico	Portata acqua ⁽⁴⁾	l/s	1,2	1,6
	Prevalenza utile	kPa	86,5	74,7
	Minimo contenuto d'acqua	l	110	110
Dati elettrici	Alimentazione	V/Ph/Hz	400/3/50	400/3/50
	Potenza massima assorbita	kW	12,5	14,8
	Corrente massima assorbita	A	23,3	27,1
Pesi	Peso di spedizione	kg	250	265
	Peso in esercizio	kg	240	255
Emissioni sonore	Potenza sonora L_w ⁽⁸⁾	dB(A)	74	76
	Press. sonora a 1 m di distanza ⁽⁹⁾	dB(A)	58,1	60,1
	Press. sonora a 10 m di distanza ⁽⁹⁾	dB(A)	42,5	44,5
Quantità refrigerante R32 ⁽⁷⁾	kg	4,3	5,1	
Temperature esterne di funzionamento	$^{\circ}\text{C}$	-20/+48	-20/+48	

Prestazioni riferite alle seguenti condizioni:

- (1) Raffreddamento: temperatura aria esterna 35°C; temperatura acqua ing./usc. 23/18°C.
 (2) Raffreddamento: temperatura aria esterna 35°C; temperatura acqua ing./usc. 12/7°C.
 (3) Riscaldamento: temperatura aria esterna 7°C b.s. 6°C b.u.; temp.acqua ing./usc. 30/35°C.
 (4) Riscaldamento: temperatura aria esterna 7°C b.s. 6°C b.u.; temp.acqua ing./usc. 40/45°C.
 (5) Raffreddamento: temperatura acqua ing./usc. 12/7°C.
 (6) Riscaldamento: condizioni climatiche medie; $T_{bw} = -7^{\circ}\text{C}$; temp.acqua ing./usc. 30/35°C.
 (7) Dati indicativi e soggetti a variazione. Per il dato corretto, riferirsi sempre all'etichetta tecnica riportata sull'unità.

- (8) Potenza sonora: unità a pieno carico in modalità riscaldamento secondo quanto previsto dal Regolamento UE 813/2013 per applicazioni a media e bassa temperatura. Valore determinato sulla base di misure effettuate in accordo con la normativa EN 12102-1:2017, usata in congiunzione con UNI EN ISO 9614-2 che descrive la prova con metodo intensimetrico, la tolleranza sul valore del livello di potenza sonora totale è di 2 dB(A).

- (9) Pressione sonora: valore calcolato dal livello di potenza sonora utilizzando la ISO 3744:2010, considerando le unità in campo aperto.

(*) attivando la funzione "Hz massimi"

N.B. Le rese dichiarate ai punti (1), (2), (3) e (4) sono da intendersi riferite alla potenza istantanea secondo UNI EN 14511. Il dato dichiarato ai punti (5) e (6) è determinato secondo la UNI EN 14825.

Pompe di calore di potenza

3 ANNI
DI GARANZIA
COMPRESSORE

DETRAZIONI
FISCALI %



Pompe di calore "Full inverter", ad alta efficienza, refrigerante R32, predisposte per riscaldamento, raffrescamento e preparazione di A.C.S. Installazione all'esterno.

- **Gamma di potenza: 50 kW-70 kW**
- **Classe energetica A++**
C.O.P. fino a 4,11 - E.E.R. fino a 4,25
- Modularità fino a **490 kW** (possibilità di configurare in cascata fino a 7 macchine)
- **Compressori DC INVERTER SCROLL** a basso assorbimento, limitate emissioni sonore, modulazione progressiva continua
- **Motore ventilatore EC INVERTER BRUSHLESS** modulazione portata d'aria per la massima efficienza
- **Scambiatore acqua-gas** asimmetrico in acciaio INOX, brevettato per refrigerante R32
- **Scambiatore aria-gas** costituito da tubi di rame con lamelle in alluminio per una maggiore superficie di scambio
- **Regolatore digitale integrato** per il monitoraggio, il controllo, l'impostazione dei parametri Pompa di Calore e la configurazione completa del sistema

- **Gestione preparazione** bollitore A.C.S. o accumulo combinato A.C.S e Acqua Tecnica
- **Circolatore INVERTER integrato di serie**
- **Kit Antigelo di serie** per la protezione dello scambiatore a piastre (attraverso cavi scaldanti) e circolatore Inverter
- **Box resistente agli agenti atmosferici** con pannelli removibili per la massima ispezionabilità del circuito frigo e del circuito idraulico
- **Versione silenziosa "SLN" con Kit "Super Low Noise"**, costituito da diffusore ventilatore per facilitare l'espulsione d'aria con conseguente riduzione della velocità della ventola, e un cappotto termoacustico del compressore per la riduzione dell'emissioni sonore e delle dispersioni termiche
- Possibilità di gestione:
 - tramite protocollo ModBUS
 - con centralina esterna 0-10 Volt
 - cronotermostato ON/OFF
- **Autorestart e Autodiagnosi**
- **Comando remoto Touch screen a colori (optional)** configuratore di impianto e gestore cascata moduli

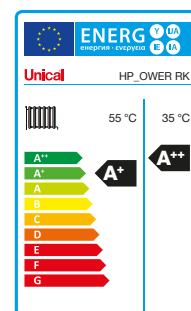

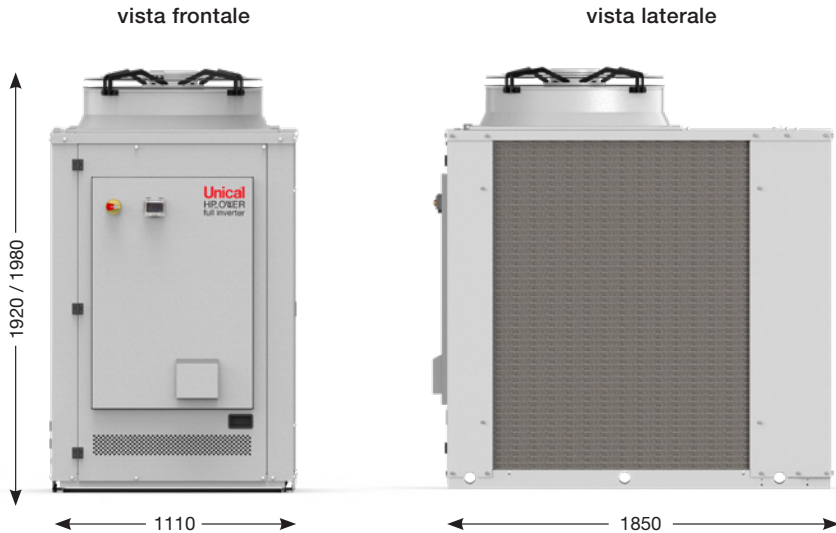

HP_OWER		500RK	700RK	
EFFICIENZA ENERGETICA stagionale per riscaldamento (T_{out} = 35/55°C)		A++ / A+	A++ / A+	
Raffreddamento	Potenza frigorifera ⁽¹⁾ min-nom-max	kW	31,20 - 55,30 - 62,30*	38,50 - 66,00 - 73,80*
	Potenza assorbita ⁽¹⁾	kW	13,00	16,60
	E.E.R. ⁽¹⁾	W/W	4,25	3,98
	Potenza frigorifera ⁽²⁾ min-nom-max	kW	20,10 - 36,30 - 41,20*	27,10 - 53,20 - 58,20*
	Potenza assorbita ⁽²⁾	kW	11,70	17,70
	E.E.R. ⁽²⁾ / S.E.E.R. ⁽⁵⁾	W/W	3,10 / 4,72	3,01 / 4,85
Riscaldamento	Potenza termica ⁽³⁾ min-nom-max	kW	24,10 - 50,20 - 56,30*	32,90 - 66,80 - 74,60*
	Potenza assorbita ⁽³⁾	kW	12,20	16,30
	C.O.P. ⁽³⁾	W/W	4,11	4,10
	Potenza termica ⁽⁴⁾ min-nom-max	kW	22,80 - 49,70 - 55,90*	32,10 - 66,60 - 75,50*
	Potenza assorbita ⁽⁴⁾	kW	15,40	20,40
	C.O.P. ⁽⁴⁾ / S.C.O.P. ⁽⁶⁾	W/W	3,23 / 4,16	3,26 / 3,94
Dati elettrici	Alimentazione	V/Ph/Hz	400/3/50	400/3/50
	Potenza massima assorbita	kW	34	43
	Corrente massima assorbita	A	54	70
Circuito idraulico	Portata acqua ⁽²⁾	l/s	1,74	2,55
	Prevalenza utile ^{(2) / (4)}	kPa	138 / 109	151 / 122
	Minimo volume acqua ⁽⁸⁾	l	239	322
Emissioni sonore	Potenza sonora L _w ⁽⁹⁾ / versione SLN ⁽⁹⁾	dB(A)	83 / 81	84 / 82
	Press. sonora a 1 m di distanza ⁽¹⁰⁾ / versione SLN ⁽¹⁰⁾	dB(A)	65,40 / 63,30	66,40 / 64,30
	Press. sonora a 10 m di distanza ⁽¹⁰⁾ / versione SLN ⁽¹⁰⁾	dB(A)	51,20 / 49,20	52,20 / 50,20
Dimensioni e pesi	Dimensioni (L x A x P)	mm	1110 x 1920 x 1850	1110 x 1920 x 1850
	Dimensioni versione SLN (L x A x P)	mm	1110 x 1980 x 1850	1110 x 1980 x 1850
	Peso di spedizione / in esercizio	kg	530 / 540	590 / 600
Quantità refrigerante R32	kg	8,5	12	
Temperature esterne di funzionamento	°C	-19 / +46	-19 / +46	

Prestazioni riferite alle seguenti condizioni:

- (1) Raffreddamento: temperatura aria esterna 35°C; temperatura acqua ing./usc. 23/18°C.
- (2) Raffreddamento: temperatura aria esterna 35°C; temperatura acqua ing./usc. 12/7°C.
- (3) Riscaldamento: temperatura aria esterna 7°C b.s. 6°C b.u.; temp.acqua ing./usc. 30/35°C.
- (4) Riscaldamento: temperatura aria esterna 7°C b.s. 6°C b.u.; temp.acqua ing./usc. 40/45°C.
- (5) Raffreddamento: temperatura acqua ing./usc. 12/7°C.
- (6) Riscaldamento: condizioni climatiche medie; T_{bw} = -7°C; temp.acqua ing./usc. 30/35°C.
- (7) Dati indicativi e soggetti a variazione. Per il dato corretto, riferirsi sempre all'etichetta tecnica riportata sull'unità.
- (8) Il volume indicato si riferisce al totale necessario, il progettista deve soddisfarlo considerando il quantitativo già presente all'interno dell'unità in funzione del kit idronico scelto (si invita a controllare tale valore nella scheda tecnica).

- (9) Potenza sonora: unità a pieno carico in modalità riscaldamento secondo quanto previsto dal Regolamento UE 813/2013 per applicazioni a media e bassa temperatura. Valore determinato sulla base di misure effettuate in accordo con la normativa EN 12102-1:2017, usata in congiunzione con UNI EN ISO 9614-2 che descrive la prova con metodo intensimetrico, la tolleranza sul valore del livello di potenza sonora totale è di 2 dB(A).
- (10) Pressione sonora: valore calcolato dal livello di potenza sonora utilizzando la ISO 3744:2010, considerando le unità in campo aperto.
- (*) Attivando la funzione "Hz Massimi"

N.B. I dati prestazionali riportati sono indicativi e possono essere soggetti a variazione. Le rese dichiarate ai punti (1), (2), (3) e (4) sono da intendersi riferite alla potenza istantanea secondo UNI EN 14511. Il dato dichiarato ai punti (5) e (6) è determinato secondo la UNI EN 14825.

Pompe di calore di potenza (con accumulo integrato)



Pompe di calore "Full inverter", ad alta efficienza, refrigerante R32, predisposte per riscaldamento, raffrescamento e preparazione di A.C.S. Installazione all'esterno.

- **Gamma di potenza: 50 kW-70 kW**
- **Classe energetica A++**
C.O.P. fino a 4,11 - E.E.R. fino a 4,25
- Modularità fino a **490 kW** (possibilità di configurare in cascata fino a 7 macchine)
- **Compressori DC INVERTER SCROLL** a basso assorbimento, limitate emissioni sonore, modulazione progressiva continua
- **Motore ventilatore EC INVERTER BRUSHLESS** modulazione portata d'aria per la massima efficienza
- **Scambiatore acqua-gas** asimmetrico in acciaio INOX, brevettato per refrigerante R32
- **Scambiatore aria-gas** costituito da tubi di rame con lamelle in alluminio per una maggiore superficie di scambio
- **Regolatore digitale integrato** per il monitoraggio, il controllo, l'impostazione dei parametri Pompa di Calore e la configurazione completa del sistema

- **Gestione preparazione** bollitore A.C.S. o accumulo combinato A.C.S e Acqua Tecnica
- **Circolatore INVERTER integrato di serie**
- **Kit Antigelo di serie** per la protezione dello scambiatore a piastre (attraverso cavi scaldanti) e circolatore Inverter
- **Box resistente agli agenti atmosferici** con pannelli removibili per la massima ispezionabilità del circuito frigo e del circuito idraulico
- **Accumulo inerziale da 400 lt** integrato nel box pompa di calore per completa installazione esterna
- **Versione silenziosa "SLN" con Kit "Super Low Noise"**, costituito da diffusore ventilatore per facilitare l'espulsione d'aria con conseguente riduzione della velocità della ventola, e un cappotto termoacustico del compressore per la riduzione dell'emissioni sonore e delle dispersioni termiche
- Possibilità di gestione:
 - tramite protocollo ModBUS
 - con centralina esterna 0-10 Volt
 - cronotermostato ON/OFF
- **Autorestart e Autodiagnosi**
- **Comando remoto Touch screen a colori (optional)** configuratore di impianto e gestore cascata moduli

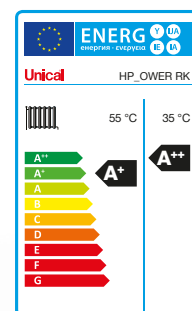

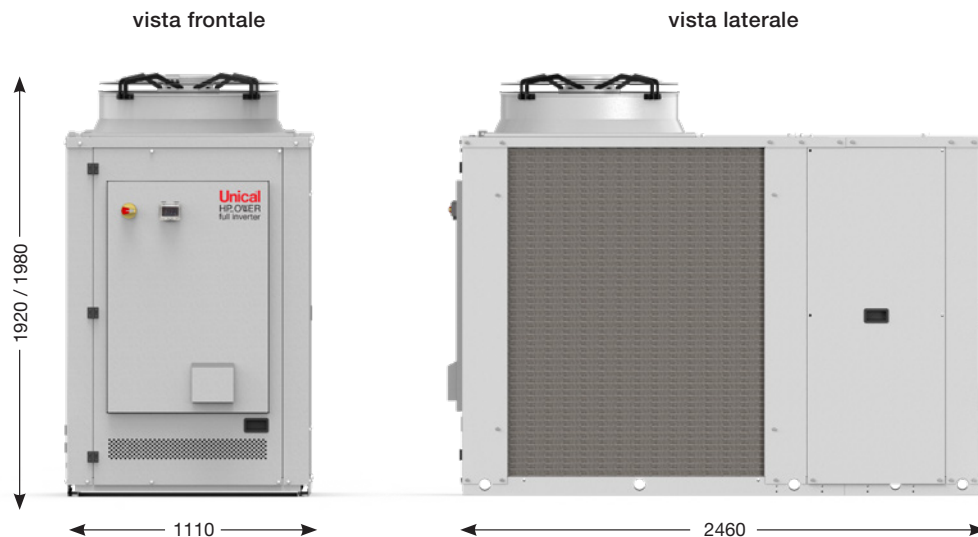

HP_OWER		500RK A400	700RK A400	
EFFICIENZA ENERGETICA stagionale per riscaldamento ($T_{out} = 35/55^{\circ}C$)		A++ / A+	A++ / A+	
Raffreddamento	Potenza frigorifera ⁽¹⁾ min-nom-max	kW	31,20 - 55,30 - 62,30*	38,50 - 66,00 - 73,80*
	Potenza assorbita ⁽¹⁾	kW	13,00	16,60
	E.E.R. ⁽¹⁾	W/W	4,25	3,98
	Potenza frigorifera ⁽²⁾ min-nom-max	kW	20,10 - 36,30 - 41,20*	27,10 - 53,20 - 58,20*
	Potenza assorbita ⁽²⁾	kW	11,70	17,70
	E.E.R. ⁽²⁾ / S.E.E.R. ⁽⁵⁾	W/W	3,10 / 4,72	3,01 / 4,85
Riscaldamento	Potenza termica ⁽³⁾ min-nom-max	kW	24,10 - 50,20 - 56,30*	32,90 - 66,80 - 74,60*
	Potenza assorbita ⁽³⁾	kW	12,20	16,30
	C.O.P. ⁽³⁾	W/W	4,11	4,10
	Potenza termica ⁽⁴⁾ min-nom-max	kW	22,80 - 49,70 - 55,90*	32,10 - 66,60 - 75,50*
	Potenza assorbita ⁽⁴⁾	kW	15,40	20,40
	C.O.P. ⁽⁴⁾ / S.C.O.P. ⁽⁶⁾	W/W	3,23 / 4,16	3,26 / 3,94
Dati elettrici	Alimentazione	V/Ph/Hz	400/3/50	400/3/50
	Potenza massima assorbita	kW	34	43
	Corrente massima assorbita	A	54	70
Circuito idraulico	Portata acqua ⁽²⁾	l/s	1,74	2,55
	Prevalenza utile ⁽²⁾ / ⁽⁴⁾	kPa	138 / 109	151 / 122
	Minimo volume acqua ⁽⁸⁾	l	239	322
Emissioni sonore	Potenza sonora L_w ⁽⁹⁾ / versione SLN ⁽⁹⁾	dB(A)	83 / 81	84 / 82
	Press. sonora a 1 m di distanza ⁽¹⁰⁾ / versione SLN ⁽¹⁰⁾	dB(A)	65,40 / 63,30	66,40 / 64,30
	Press. sonora a 10 m di distanza ⁽¹⁰⁾ / versione SLN ⁽¹⁰⁾	dB(A)	51,20 / 49,20	52,20 / 50,20
Dimensioni e pesi	Dimensioni (L x A x P)	mm	1110 x 1920 x 2460	1110 x 1920 x 2460
	Dimensioni versione SLN (L x A x P)	mm	1110 x 1980 x 2460	1110 x 1980 x 2460
	Peso di spedizione / in esercizio	kg	680 / 1090	740 / 1150
Quantità refrigerante R32	kg	8,5	12	
Temperature esterne di funzionamento	°C	-19 / +46	-19 / +46	

Prestazioni riferite alle seguenti condizioni:

- (1) Raffreddamento: temperatura aria esterna 35°C; temperatura acqua ing./usc. 23/18°C.
- (2) Raffreddamento: temperatura aria esterna 35°C; temperatura acqua ing./usc. 12/7°C.
- (3) Riscaldamento: temperatura aria esterna 7°C b.s. 6°C b.u.; temp.acqua ing./usc. 30/35°C.
- (4) Riscaldamento: temperatura aria esterna 7°C b.s. 6°C b.u.; temp.acqua ing./usc. 40/45°C.
- (5) Raffreddamento: temperatura acqua ing./usc. 12/7°C.
- (6) Riscaldamento: condizioni climatiche medie; $T_{bw} = -7^{\circ}C$; temp.acqua ing./usc. 30/35°C.
- (7) Dati indicativi e soggetti a variazione. Per il dato corretto, riferirsi sempre all'etichetta tecnica riportata sull'unità.
- (8) Il volume indicato si riferisce al totale necessario, il progettista deve soddisfarlo considerando il quantitativo già presente all'interno dell'unità in funzione del kit idronico scelto (si invita a controllare tale valore nella scheda tecnica).

- (9) Potenza sonora: unità a pieno carico in modalità riscaldamento secondo quanto previsto dal Regolamento UE 813/2013 per applicazioni a media e bassa temperatura. Valore determinato sulla base di misure effettuate in accordo con la normativa EN 12102-1:2017, usata in congiunzione con UNI EN ISO 9614-2 che descrive la prova con metodo intensimetrico, la tolleranza sul valore del livello di potenza sonora totale è di 2 dB(A).
- (10) Pressione sonora: valore calcolato dal livello di potenza sonora utilizzando la ISO 3744:2010, considerando le unità in campo aperto.
- (*) Attivando la funzione "Hz Massimi"

N.B. I dati prestazionali riportati sono indicativi e possono essere soggetti a variazione. Le rese dichiarate ai punti (1), (2), (3) e (4) sono da intendersi riferite alla potenza istantanea secondo UNI EN 14511. Il dato dichiarato ai punti (5) e (6) è determinato secondo la UNI EN 14825.

Pompe di calore di potenza a propano

3 ANNI
DI GARANZIA
COMPRESSORE

DETRAZIONI
FISCALI %



Pompa di calore "Full inverter", ad alta efficienza, per riscaldamento, raffrescamento e preparazione di A.C.S.

- **Classe energetica A++**
C.O.P. 4,21 - E.E.R. 4,34
- Modularità fino a **350 kW** (possibilità di configurare **in cascata fino a 7 macchine**)
- Temperature di mandata fino a **78°C**
- **Compressori DC INVERTER SCROLL** a basso assorbimento, limitate emissioni sonore, modulazione progressiva continua
- **Scambiatore acqua-gas** asimmetrico in acciaio INOX, brevettato per refrigerante R290
- **Scambiatore aria-gas** costituito da tubi di rame con lamelle in alluminio per una maggiore superficie di scambio
- **Kit Idronico integrato** con circolatore inverter ad alta efficienza
- **Regolatore digitale integrato** per il monitoraggio, il controllo, l'impostazione dei parametri Pompa di Calore e la configurazione completa del sistema
- **Gestione preparazione** bollitore A.C.S. o accumulo combinato A.C.S e Acqua Tecnica
- **Kit Antigelo di serie** per la protezione dello scambiatore a piastre (attraverso cavi scaldanti) e circolatore Inverter
- Macchina super silenziosa, SLN costituita da **diffusore ventilatore** per facilitare l'espulsione d'aria con conseguente riduzione della velocità della ventola, e un **cappotto termoacustico** del compressore per la riduzione dell'emissioni sonore e delle dispersioni termiche
- Motore ventilatore **EC INVERTER BRUSHLESS** modulazione portata d'aria per la massima efficienza
- Gestione fonte di integrazione con climatica integrata
- Possibilità di gestione:
 - tramite protocollo ModBUS
 - con centralina esterna 0-10 Volt
 - cronotermostato ON/OFF
- **Autorestart e Autodiagnosi**
- **Comando remoto Touch screen a colori (optional)** configuratore di impianto e gestore cascata moduli
- **Gateway wireless HP Connect (optional):**
 - App Utente
 - App Service
 - Telegestione remota
- **Modulo di espansione multifunzione HP (optional)**

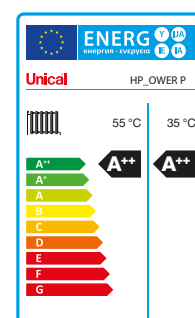

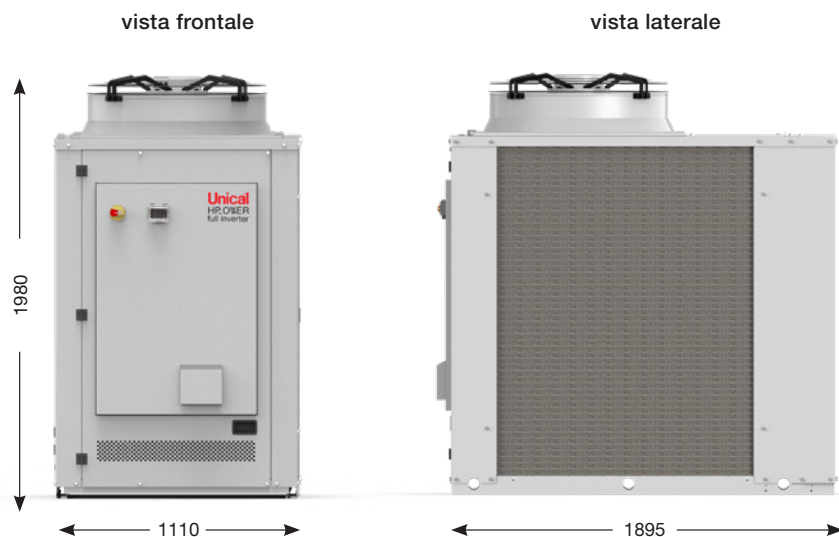

HP_OWER		P500	
EFFICIENZA ENERGETICA stagionale per riscaldamento ($T_{out} = 35/55^{\circ}\text{C}$)		A++ / A++	
Raffreddamento	Potenza frigorifera ⁽¹⁾	kW	37
	Potenza assorbita ⁽¹⁾	kW	8,53
	E.E.R. ⁽¹⁾	W/W	4,34
	Potenza frigorifera ⁽²⁾	kW	34,1
	Potenza assorbita ⁽²⁾	kW	11
	E.E.R. ⁽²⁾ / S.E.E.R. ⁽⁵⁾	W/W	3,10 / 4,81
Riscaldamento	Potenza termica ⁽³⁾	kW	50,1
	Potenza assorbita ⁽³⁾	kW	11,9
	C.O.P. ⁽³⁾	W/W	4,21
	Potenza termica ⁽⁴⁾	kW	47,9
	Potenza assorbita ⁽⁴⁾	kW	16,50
	C.O.P. ⁽⁴⁾ / S.C.O.P. ⁽⁶⁾	W/W	2,90 / 4,20
Dati elettrici	Alimentazione	V/Ph/Hz	400/3/50
	Potenza massima assorbita	kW	27
	Corrente massima assorbita	A	44
Circuito idraulico	Portata acqua ⁽²⁾	l/s	1,63
	Prevalenza utile ^{(2) / (4)}	kPa	124 / 144
	Minimo volume acqua ⁽⁷⁾	l	415
Emiss. sonore	Potenza sonora L_w ⁽⁸⁾	dB(A)	75
	Potenza sonora L_w ⁽⁹⁾	dB(A)	81
	Press. sonora a 1m / 10 di distanza ⁽¹⁰⁾	dB(A)	65 / 51
Dimens. e pesi	Dimensioni (L x A x P)	mm	1110 x 1980 x 1895
	Peso di spedizione / in esercizio	kg	550 / 557
	Quantità refrigerante R290	kg	3,5
	Temperature esterne di funzionamento	$^{\circ}\text{C}$	-20 / +46

Prestazioni riferite alle seguenti condizioni:

- (1) Raffreddamento: temperatura aria esterna 35°C; temperatura acqua ing./usc. 23/18°C.
- (2) Raffreddamento: temperatura aria esterna 35°C; temperatura acqua ing./usc. 12/7°C.
- (3) Riscaldamento: temperatura aria esterna 7°C b.s. 6°C b.u.; temp.acqua ing./usc. 30/35°C.
- (4) Riscaldamento: temperatura aria esterna 7°C b.s. 6°C b.u.; temp.acqua ing./usc. 40/45°C.
- (5) Raffreddamento: temperatura acqua ing./usc. 12/7°C.
- (6) Riscaldamento: condizioni climatiche medie; $T_{bw} = -7^{\circ}\text{C}$; temp.acqua ing./usc. 30/35°C.
- (7) Il volume indicato si riferisce al totale necessario, il progettista deve soddisfarlo considerando il quantitativo già presente all'interno dell'unità in funzione del kit idronico scelto (si invita a controllare tale valore nella scheda tecnica).

(8) Potenza sonora: unità a pieno carico in modalità riscaldamento secondo quanto previsto dal Regolamento UE 813/2013 per applicazioni a media e bassa temperatura. Valore determinato sulla base di misure effettuate in accordo con la normativa EN 12102-1:2017, usata in congiunzione con UNI EN ISO 9614-2 che descrive la prova con metodo intensimetrico, la tolleranza sul valore del livello di potenza sonora totale è di 2 dB(A).

(9) Potenza sonora: modo (1) valore determinato sulla base di misure effettuate in accordo con la normativa UNI EN ISO 9614-1.

(10) Pressione sonora: valore calcolato dal livello di potenza sonora utilizzando la ISO 3744:2010, considerando le unità in campo aperto.

N.B. I dati prestazionali riportati sono indicativi e possono essere soggetti a variazione. Le rese dichiarate ai punti (1), (2), (3) e (4) sono da intendersi riferite alla potenza istantanea secondo UNI EN 14511. Il dato dichiarato ai punti (5) e (6) è determinato secondo la UNI EN 14825.

Pompe di calore di potenza a propano (con accumulo integrato)

3 ANNI
DI GARANZIA
COMPRESSORE

DETRAZIONI
FISCALI %



Pompa di calore "Full inverter", ad alta efficienza, per riscaldamento, raffrescamento e preparazione di A.C.S.

- **Classe energetica A++**
C.O.P. 4,21 - E.E.R. 4,34
- Modularità fino a **350 kW** (possibilità di configurare **in cascata fino a 7 macchine**)
- Temperature di mandata fino a **78°C**
- **Compressori DC INVERTER SCROLL** a basso assorbimento, limitate emissioni sonore, modulazione progressiva continua
- **Scambiatore acqua-gas** asimmetrico in acciaio INOX, brevettato per refrigerante R290
- **Scambiatore aria-gas** costituito da tubi di rame con lamelle in alluminio per una maggiore superficie di scambio
- **Kit Idronico integrato** con circolatore inverter ad alta efficienza e accumulo da 400l
- **Regolatore digitale integrato** per il monitoraggio, il controllo, l'impostazione dei parametri Pompa di Calore e la configurazione completa del sistema
- **Gestione preparazione** bollitore A.C.S. o accumulo combinato A.C.S e Acqua Tecnica
- **Kit Antigelo di serie** per la protezione dello scambiatore a piastre (attraverso cavi scaldanti) e circolatore Inverter
- Macchina super silenziosa, SLN costituita da **diffusore ventilatore** per facilitare l'espulsione d'aria con conseguente riduzione della velocità della ventola, e un **cappotto termoacustico** del compressore per la riduzione dell'emissioni sonore e delle dispersioni termiche
- Motore ventilatore **EC INVERTER BRUSHLESS** modulazione portata d'aria per la massima efficienza
- Gestione fonte di integrazione con climatica integrata
- Possibilità di gestione:
 - tramite protocollo ModBUS
 - con centralina esterna 0-10 Volt
 - cronotermostato ON/OFF
- **Autorestart e Autodiagnosi**
- **Comando remoto Touch screen a colori (optional)** configuratore di impianto e gestore cascata moduli
- **Gateway wireless HP Connect (optional):**
 - App Utente
 - App Service
 - Telegestione remota
- **Modulo di espansione multifunzione HP (optional)**

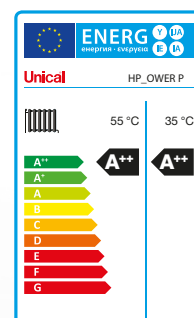

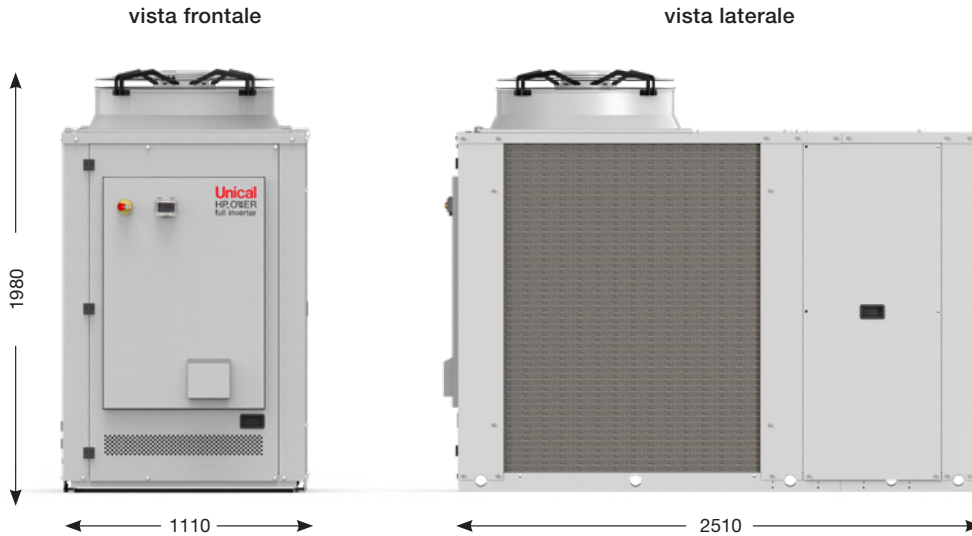

HP_OWER		P500 A400	
EFFICIENZA ENERGETICA stagionale per riscaldamento ($T_{out} = 35/55^{\circ}\text{C}$)		A++ / A++	
Raffreddamento	Potenza frigorifera ⁽¹⁾	kW	37
	Potenza assorbita ⁽¹⁾	kW	8,53
	E.E.R. ⁽¹⁾	W/W	4,34
	Potenza frigorifera ⁽²⁾	kW	34,1
	Potenza assorbita ⁽²⁾	kW	11
	E.E.R. ⁽²⁾ / S.E.E.R. ⁽⁵⁾	W/W	3,10 / 4,81
Riscaldamento	Potenza termica ⁽³⁾	kW	50,1
	Potenza assorbita ⁽³⁾	kW	11,9
	C.O.P. ⁽³⁾	W/W	4,21
	Potenza termica ⁽⁴⁾	kW	47,9
	Potenza assorbita ⁽⁴⁾	kW	16,50
	C.O.P. ⁽⁴⁾ / S.C.O.P. ⁽⁶⁾	W/W	2,90 / 4,20
Dati elettrici	Alimentazione	V/Ph/Hz	400/3/50
	Potenza massima assorbita	kW	27
	Corrente massima assorbita	A	44
Circuito idraulico	Portata acqua ⁽²⁾	l/s	1,63
	Prevalenza utile ⁽²⁾ / ⁽⁴⁾	kPa	124 / 144
	Minimo volume acqua ⁽⁷⁾	l	415
Emiss. sonore	Potenza sonora L_w ⁽⁸⁾	dB(A)	75
	Potenza sonora L_w ⁽⁹⁾	dB(A)	81
	Press. sonora a 1 m / 10m di distanza ⁽¹⁰⁾	dB(A)	65 / 51
Dimens. e pesi	Dimensioni (L x A x P)	mm	1110 x 1980 x 2510
	Peso di spedizione / in esercizio	kg	670 / 1105
Quantità refrigerante R290	kg	3,5	
Temperature esterne di funzionamento	$^{\circ}\text{C}$	-20 / +46	
Accumulo integrato	l	400	

Prestazioni riferite alle seguenti condizioni:

- (1) Raffreddamento: temperatura aria esterna 35°C; temperatura acqua ing./usc. 23/18°C.
- (2) Raffreddamento: temperatura aria esterna 35°C; temperatura acqua ing./usc. 12/7°C.
- (3) Riscaldamento: temperatura aria esterna 7°C b.s. 6°C b.u.; temp.acqua ing./usc. 30/35°C.
- (4) Riscaldamento: temperatura aria esterna 7°C b.s. 6°C b.u.; temp.acqua ing./usc. 40/45°C.
- (5) Raffreddamento: temperatura acqua ing./usc. 12/7°C.
- (6) Riscaldamento: condizioni climatiche medie; $T_{biv} = -7^{\circ}\text{C}$; temp.acqua ing./usc. 30/35°C.
- (7) Il volume indicato si riferisce al totale necessario, il progettista deve soddisfarlo considerando il quantitativo già presente all'interno dell'unità in funzione del kit idronico scelto (si invita a controllare tale valore nella scheda tecnica).

- (8) Potenza sonora: unità a pieno carico in modalità riscaldamento secondo quanto previsto dal Regolamento UE 813/2013 per applicazioni a media e bassa temperatura. Valore determinato sulla base di misure effettuate in accordo con la normativa EN 12102-1:2017, usata in congiunzione con UNI EN ISO 9614-2 che descrive la prova con metodo intensimetrico, la tolleranza sul valore del livello di potenza sonora totale è di 2 dB(A).
- (9) Potenza sonora: modo (1) valore determinato sulla base di misure effettuate in accordo con la normativa UNI EN ISO 9614-1.
- (10) Pressione sonora: valore calcolato dal livello di potenza sonora utilizzando la ISO 3744:2010, considerando le unità in campo aperto.

N.B. I dati prestazionali riportati sono indicativi e possono essere soggetti a variazione. Le rese dichiarate ai punti (1), (2), (3) e (4) sono da intendersi riferite alla potenza istantanea secondo UNI EN 14511. Il dato dichiarato ai punti (5) e (6) è determinato secondo la UNI EN 14825.

Pompe di calore di potenza (doppio circuito frigorifero)

3 ANNI
DI GARANZIA
COMPRESSORE

DETRAZIONI
FISCALI %



Pompa di calore ad alta efficienza aria-acqua DC INVERTER ad elevatissima parzializzazione, con doppio circuito frigorifero, refrigerante R410A, interamente cablata e premontata, predisposta per riscaldamento, raffrescamento e preparazione di A.C.S. Installazione all'esterno.

- Pompa di calore Aria-Acqua "Full Inverter"
- Alta efficienza, **classe A+** (C.O.P. = 3,90 - E.E.R. = 3,65)
- **Straordinario rapporto di modulazione 1:16** per ottimizzare i consumi di esercizio
- **Doppio circuito frigorifero alimentato da 6 compressori scroll** che assicura affidabilità e sicurezza di esercizio anche in caso di avaria di un componente evitando il blocco completo della macchina
- Possibilità di configurare **in cascata fino a 7 macchine**
- **Sbrinamento sequenziale dei circuiti** per evitare fermo macchina
- **Elettronica intelligente** che ripartisce equamente le ore di funzionamento dei compressori aumentando la vita utile del sistema
- **Silenziamento LN di serie**, costituito da alloggio insonorizzato dei compressori, garanzia di emissioni sonore ridotte
- **Kit Antigelo di serie** per ottimizzare il funzionamento della pompa di calore in condizioni di temperature sfavorevoli, costituito da cavi scaldanti a basso assorbimento con gestione automatica e collegamento elettrico pre-cablato
- **Motori ventilatori DC INVERTER** a basso consumo energetico

- **Resistenza agli agenti atmosferici** garantita da involucro in lamiera zincata e verniciatura poliuretanica
- **Scambiatore aria-gas in tubi di rame e alette in alluminio**. Geometricamente concepito per avere il più alto scambio termico e più basse perdite di carico
- **Quadro elettrico con grado di protezione IP54**, con sportello dedicato per facilitare le opere di installazione e manutenzione
- **Sistema di controllo** per monitorare e adattare le performance del compressore inverter, del circolatore e del ventilatore, unitamente alla tecnologia INVERTER ed ai sensori di bordo
- **KIT IDRONICO** equipaggiato di:
 - Scambiatore acqua-gas a piastre in acciaio inox ad alta efficienza brevettato per R410A concepito con doppio circuito frigorifero e unico circuito idraulico
 - Circolatore modulante INVERTER integrato
 - Flussostato di circolazione e di protezione
 - Valvola di sfiato automatico aria, valvola di sicurezza (6 bar) e rubinetto di carico/scarico
- Configuratore di sistema integrato con **moduli di espansione per risorse I/O** e porta di collegamento MODBUS
- Temperature di mandata: fino a 57 °C
- Temperatura esterna limite di funzionamento: **-15°C (Riscald.) +46°C (Raffredd.)**.

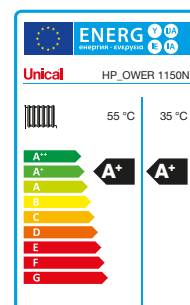

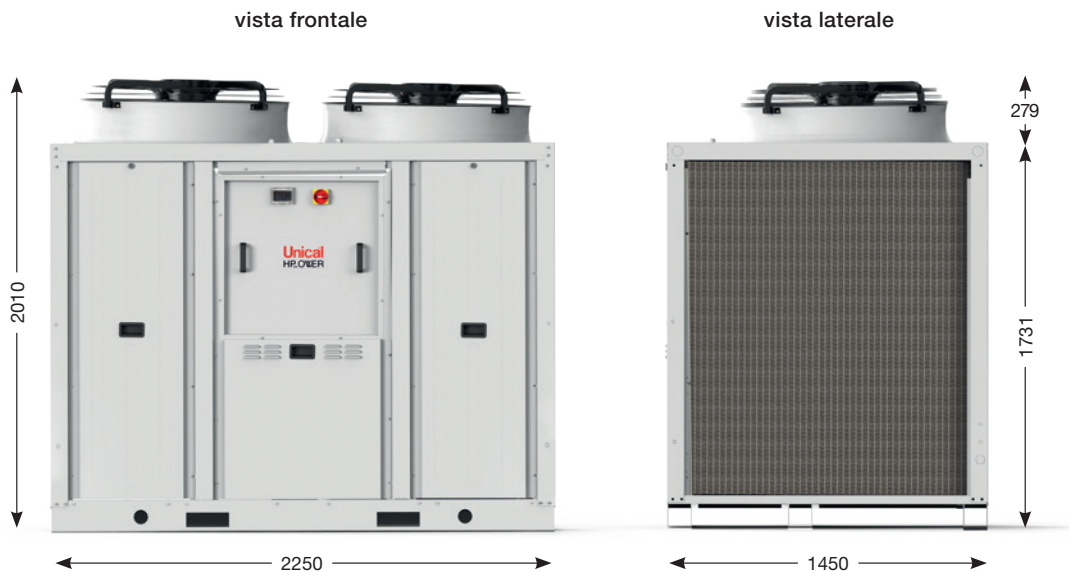

HP_OWER		1150N	
EFFICIENZA ENERGETICA stagionale per riscaldamento ($T_{out} = 35/55^{\circ}\text{C}$)		A+ / A+	
Raffreddamento	Potenza frigorifera ^{(1) / (2)}	kW	139,3 / 114,3
	Potenza assorbita ^{(1) / (2)}	kW	38,16 / 39,4
	E.E.R. ^{(1) / (2)}	W/W	3,65 / 2,9
	S.E.E.R. ⁽⁵⁾	W/W	3,81
Riscaldamento	Potenza termica ^{(3) / (4)}	kW	111,47 / 108,28
	Potenza assorbita ^{(3) / (4)}	kW	28,58 / 36,09
	C.O.P. ^{(3) / (4)}	W/W	3,9 / 3,0
	S.C.O.P. ⁽⁶⁾	W/W	3,50
Dati elettrici	Alimentazione	V/Ph/Hz	400/3/50
	Potenza massima assorbita	kW	63
	Corrente massima assorbita	A	96,3
Circuito idraulico	Portata acqua ⁽⁴⁾	l/s	5,18
	Minimo contenuto d'acqua	l	260
	Prevalenza utile nominale ⁽²⁾	kPa	77
Rumore	Potenza sonora L_w ⁽⁸⁾	dB(A)	83,7
	Press. sonora a 1 m di distanza ⁽⁹⁾	dB(A)	65,8
	Press. sonora a 10 m di distanza ⁽⁹⁾	dB(A)	51,9
Pesi	Peso di spedizione	kg	1142
	Peso in esercizio	kg	1120
Portata d'aria nominale		m ³ /s	9 x 2
Quantità refrigerante R410A (circuito 1 / circuito 2) ⁽⁷⁾		kg	14,3 / 14,3
Temperature esterne di funzionamento		°C	-15 / +46

Prestazioni riferite alle seguenti condizioni:

- (1) Raffreddamento: temperatura aria esterna 35°C; temperatura acqua ing./usc. 23/18°C.
 (2) Raffreddamento: temperatura aria esterna 35°C; temperatura acqua ing./usc. 12/7°C.
 (3) Riscaldamento: temperatura aria esterna 7°C b.s. 6°C b.u.; temp.acqua ing./usc. 30/35°C.
 (4) Riscaldamento: temperatura aria esterna 7°C b.s. 6°C b.u.; temp.acqua ing./usc. 40/45°C.
 (5) Raffreddamento: temperatura acqua ing./usc. 12/7°C.
 (6) Riscaldamento: condizioni climatiche medie; $T_{biv} = -7^{\circ}\text{C}$; temp.acqua ing./usc. 30/35°C.
 (7) Dati indicativi e soggetti a variazione. Per il dato corretto, riferirsi sempre all'etichetta tecnica riportata sull'unità.

- (8) Potenza sonora: unità a pieno carico in modalità riscaldamento secondo quanto previsto dal Regolamento UE 813/2013 per applicazioni a media e bassa temperatura. Valore determinato sulla base di misure effettuate in accordo con la normativa EN 12102-1:2017, usata in congiunzione con UNI EN ISO 9614-2 che descrive la prova con metodo intensimetrico. La tolleranza sul valore del livello di potenza sonora totale è di 2 dB(A).
 (9) Pressione sonora: valore calcolato dal livello di potenza sonora utilizzando la ISO 3744:2010, considerando le unità in campo aperto.

N.B. Le rese dichiarate ai punti (1), (2), (3) e (4) sono da intendersi riferite alla potenza istantanea secondo UNI EN 14511. Il dato dichiarato ai punti (5) e (6) è determinato secondo la UNI EN 14825.

Ventilconvettore a parete



Ventilconvettore compatto a parete per riscaldamento, raffrescamento e deumidificazione, disponibile in 3 modelli di potenza

- **Scocca monoblocco** dalle linee arrotondate ed eleganti in soli **22 cm di spessore**
- **Efficiente e silenzioso:**
 - **motore DC INVERTER BRUSHLESS** ad altissima efficienza con un ridotto consumo di energia: garantisce un comfort ottimale grazie alla modulazione progressiva continua che stabilizza la temperatura ambiente al set desiderato
 - **ventilatore tangenziale ad alta portata** con ranghi sezionati e disallineati a elevato comfort acustico: evita la formazione di flussi vorticosi d'aria, causa di perdita di efficienza
 - **ampio flap motorizzato** per una distribuzione ottimizzata dell'aria
- F-COIL AGW è perfetto nelle installazioni residenziali e commerciali, in qualsiasi applicazione impiantistica anche per deumidificare: **valvola a 3 vie integrata** con contatto di fine-corsa.
- **Regolazione integrata:** sistema con **comandi touch** a bordo macchina e **telecomando** di serie a IR.
 - visualizzazione temperatura desiderata
 - modalità di funzionamento (ventilazione, estivo, invernale, automatico, notturno)
 - velocità di ventilazione (min, max, modulato)
 - impostazione timer accensione/spegnimento
 - posizione flap per la distribuzione dell'aria

- Tecnologia al servizio del comfort tramite funzioni innovative come:
 - **"AIR SAMPLING"**, controllo intelligente della temperatura ambiente evitando pendolamenti e ritardi nell'attivazione del ventilatore dovuti a letture starate per stratificazione dell'aria
 - **modalità NIGHT**, che permette di riscaldare l'ambiente per semplice convezione, spegnendo il ventilatore e riducendo al minimo emissioni sonore e consumi
 - **contatto on/off integrato** per **gestione da comando remoto** in abbinamento a sensori presenza, contatti finestra e timer per accensione spegnimento (applicazioni residenziali e commerciali)
 - **scambiatore con batteria in alluminio trattata idrofilicamente** per evitare formazione di muffe e cattivi odori: la particolare forma delle alettature conferiscono un flusso turbolento dell'aria aumentando l'efficienza di scambio
 - **possibilità di gestione remota** con protocollo ModBus ASCII o RTU.
- **Installazione e manutenzione semplice e veloce**, con dotazione di serie di:
 - dima di montaggio
 - filtro aspirazione a nido d'ape in polipropilene rigenerabile con semplice lavaggio o soffiatura
- **Accessori**
 - cronotermostato LCD



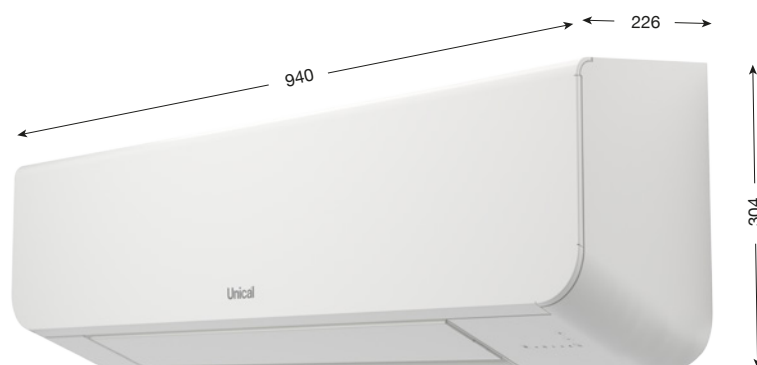

F-COIL		AGW 1000 3V			AGW 1200 3V			AGW 1400 3V		
		min	med	max	min	med	max	min	med	max
Potenza resa totale in raffreddamento ⁽¹⁾	kW	1,10	1,90	2,40	1,90	2,50	3,10	2,20	3,20	3,90
Potenza resa sensibile in raffreddamento ⁽¹⁾	kW	0,91	1,55	1,98	1,62	2,10	2,59	1,86	2,68	3,33
Portata Fluido ⁽¹⁾	l/h	195,90	326,40	411,20	325,70	428,90	532,30	378,30	549,20	665,90
Perdita di carico lato acqua ⁽¹⁾	kPa	7,20	19,40	32,40	14,80	24,20	36,80	19,10	39,10	58,20
Potenza resa totale in riscaldamento ⁽²⁾	kW	1,59	2,62	3,31	2,67	3,40	4,17	3,02	4,30	5,05
Portata Fluido ⁽²⁾	l/h	195,90	326,40	411,20	325,70	428,90	532,30	378,30	549,20	665,90
Perdita di carico lato acqua ⁽²⁾	kPa	6,80	18,60	31,60	14,10	23,20	34,90	18,50	38,30	56,60
Potenza resa totale in riscaldamento ⁽³⁾	kW	1,43	2,37	2,91	2,30	2,94	3,61	2,62	3,71	4,59
Portata Fluido ⁽³⁾	l/h	237,80	399,30	500,20	395,10	506,30	620,40	450,10	640,20	789,80
Perdita di carico lato acqua ⁽³⁾	kPa	10,00	28,10	42,90	21,00	33,90	50,10	27,20	52,90	80,10
Potenza assorbita	W	8	15	22	9	14	21	11	23	38
Potenza sonora Lw (A)	dB(A)	37	45	51	38	43	48	40	50	56
Pressione sonora Lp (A) ⁽⁴⁾	dB(A)	23	32	39	24	30	36	27	37	44
Portata d'aria ⁽⁵⁾	m ³ /h	227	393	517	389	510	640	450	661	856
Contenuto acqua batteria	l		0,75			0,97			0,97	
Pressione massima di esercizio	bar		8			8			8	
Attacchi idraulici	pollici		Piana 1/2			Piana 1/2			Piana 1/2	
Alimentazione elettrica	V/ph/Hz		230/1/50			230/1/50			230/1/50	
Peso	kg		11			12			12	
Dimensioni (L x P x A)	mm		940 x 226 x 304			940 x 226 x 304			940 x 226 x 304	

Prestazioni riferite alle seguenti condizioni:

(1) Modalità raffreddamento alla condizioni standard: temperatura dell'aria 27°C b.s., 19°C b.u., temperatura ingresso dell'acqua 7°C, temperatura di uscita dell'acqua 12°C

(2) Modalità riscaldamento condizioni di utilizzo 1: temperatura dell'aria 20 °C b.s., 15 °C b.u. max, temperatura di ingresso dell'acqua 50 °C, portata acqua uguale a quella di raffreddamento condizione standard

(3) Modalità riscaldamento condizioni standard: temperatura dell'aria 20 °C b.s., 15 °C b.u. max, temperatura di ingresso dell'acqua 45 °C, temperatura di uscita dell'acqua 40 °C

(4) Livello di pressione sonora valido per ambienti chiusi di volume pari a 100 m³ con tempo di riverbero di 0,5s e installazione a parete, emissione sonora su 1/2 di sfera a 3 metri di distanza

(5) Portata aria misurata con filtri puliti.

Ventilconvettore a pavimento, parete e soffitto



Ventilconvettore ULTRA COMPATTO per riscaldamento, raffrescamento e deumidificazione, disponibile in 4 modelli di potenza

■ **Cover "TOTAL METAL"** dalle linee morbide ed eleganti in **soli 12,9 cm di spessore**.

■ **Efficiente e silenzioso:**

- **motore DC INVERTER BRUSHLESS** ad altissima efficienza con ridotto consumo di energia: garantisce un comfort ottimale grazie alla modulazione progressiva continua che stabilizza la temperatura ambiente al set desiderato

- **ventilatore tangenziale ad alta portata** con ranghi sezionati e disallineati a elevato comfort acustico: evita la formazione di flussi vorticosi d'aria, causa di perdita di efficienza

- **schienale insonorizzato e isolato** per avere sempre la massima resa in ambiente.

■ F-COIL AGR è estremamente versatile e può essere installato con attacchi idraulici reversibili a:

- **pavimento** con apposito kit piedini
- **parete** tramite gli elementi di fissaggio
- **soffitto** con apposito kit bacinella raccogli condensa.

■ **Regolazione integrata:** sistema con **comandi touch** a bordo macchina e **telecomando** di serie a IR.

- visualizzazione temperatura desiderata
- modalità di funzionamento (ventilazione, estivo, invernale, automatico, notturno)
- velocità di ventilazione (min, max, modulato)
- impostazione timer accensione/spegnimento

■ Tecnologia al servizio del comfort tramite funzioni innovative:

- **"AIR SAMPLING"**, controllo intelligente della temperatura ambiente evitando pendolamenti e ritardi nell'attivazione del ventilatore dovuti a letture starate per stratificazione dell'aria

- **modalità NIGHT**, che permette di riscaldare l'ambiente per semplice convezione, spegnendo il ventilatore e riducendo al minimo emissioni sonore e consumi

- **contatto on/off integrato** per **gestione da comando remoto** in abbinamento a sensori presenza, contatti finestra e timer per accensione spegnimento (applicazioni residenziali e commerciali)

- **scambiatore con batteria in alluminio trattata idrofilicamente** per evitare formazione di muffe e cattivi odori: la particolare forma delle alettature conferiscono un flusso turbolento dell'aria aumentando l'efficienza di scambio

- **possibilità di gestione remota** con protocollo ModBus ASCII o RTU.

■ **Installazione e manutenzione semplice e veloce**, con dotazione di serie di:

- dima di montaggio
- griglia di ingresso aria removibile con filtro aspirazione a nido d'ape in polipropilene rigenerabile con semplice lavaggio o soffiatura

■ **Accessori**

- kit piedini per l'installazione a pavimento
- kit bacinella raccogli condensa per installazione a soffitto
- kit valvola 3 vie
- cronotermostato LCD





F-COIL		AGR 200			AGR 400			AGR 600			AGR 800		
		min	med	max	min	med	max	min	med	max	min	med	max
Potenza resa totale in raffreddamento ⁽¹⁾	kW	0,41	0,77	0,90	1,01	1,49	1,91	1,63	2,28	2,76	1,99	2,74	3,33
Potenza resa sensibile in raffreddamento ⁽¹⁾	kW	0,27	0,51	0,67	0,67	1,05	1,28	1,11	1,56	1,96	1,55	2,33	2,65
Portata Fluido ⁽¹⁾	l/h	71	132	155	173	256	328	280	392	474	342	531	572
Perdita di carico lato acqua ⁽¹⁾	kPa	3,8	10,6	13,1	2,4	5,5	8,2	7,5	14,2	19	7,3	13,8	18,7
Potenza resa totale in riscaldamento ⁽²⁾	kW	0,64	0,84	1,05	1,25	1,65	2,31	1,75	2,56	3,12	2,21	3,10	4,10
Portata Fluido ⁽²⁾	l/h	66,2	123,3	142,9	157,6	232,0	302,5	259,2	363,1	440,3	341,9	464,7	570,0
Perdita di carico lato acqua ⁽²⁾	kPa	3,2	8,8	10,9	2,0	4,6	6,8	6,2	11,8	15,8	6,1	11,5	15,5
Potenza resa totale in riscaldamento ⁽³⁾	kW	0,54	0,70	0,88	1,06	1,39	1,94	1,46	2,14	2,60	1,85	2,60	3,44
Portata Fluido ⁽³⁾	l/h	91,9	119,9	150,0	181,9	238,1	330,3	250,6	365,7	444,6	316,6	444,8	587,9
Perdita di carico lato acqua ⁽³⁾	kPa	5,7	8,8	12,2	2,9	4,8	7,9	5,8	11,8	16,0	4,1	8,9	14,2
Potenza assorbita	W	5	7	11	6	9	19	7	11	20	8	12	24
Potenza sonora Lw (A)	dB(A)	38	45	52	39	46	53	41	47	53	42	48	54
Pressione sonora Lp (A) ⁽⁴⁾	dB(A)	29	36	43	30	37	44	32	38	44	33	39	45
Portata d'aria ⁽⁵⁾	m ³ /h	100	130	160	190	250	320	280	360	460	350	450	575
Contenuto acqua batteria	l		0,47			0,8			1,13			1,46	
Pressione massima di esercizio	bar		10			10			10			10	
Attacchi idraulici	pollici	Eurocono 3/4			Eurocono 3/4			Eurocono 3/4			Eurocono 3/4		
Alimentazione elettrica	V/ph/Hz	230/1/50			230/1/50			230/1/50			230/1/50		
Resa max riscaldamento statico (50°C)	kW	0,37			0,42			0,5			0,62		
Resa max riscaldamento statico (70°C)	kW	0,59			0,71			0,84			1,04		
Contenuto acqua pannello radiante	l	0,19			0,27			0,35			0,43		
Dimensioni d'ingombro (L x P x A)	mm	697 x 129 x 579			897 x 129 x 579			1097 x 129 x 579			1297 x 129 x 579		

Prestazioni riferite alle seguenti condizioni:

(1) Modalità raffreddamento alla condizioni standard: temperatura dell'aria 27°C b.s. 19°C b.u., temperatura ingresso dell'acqua 7°C, temperatura di uscita dell'acqua 12°C

(2) Modalità riscaldamento condizioni di utilizzo 1: temperatura dell'aria 20 °C b.s., 15 °C b.u. max, temperatura di ingresso dell'acqua 50 °C, portata acqua uguale a quella di raffreddamento condizione standard

(3) Modalità riscaldamento condizioni standard: temperatura dell'aria 20 °C b.s., 15 °C b.u. max, temperatura di ingresso dell'acqua 45 °C, temperatura di uscita dell'acqua 40 °C

(4) Livello di pressione sonora valido per ambienti chiusi di volume pari a 100 m³ con tempo di riverbero di 0,5s e installazione a parete, emissione sonora su 1/2 di sfera a 3 metri di distanza

(5) Portata aria misurata con filtri puliti

