

HP 230

POMPA DI CALORE PER PRODUZIONE A.C.S.

- **Produzione A.C.S.** fino a 75°C
- **Bollitore da 228 litri** con doppia vetrificazione anticorrosione "made in Italy"
- **Isolamento totale** in poliuretano espanso (50 mm)
- Scambiatore di calore in alluminio esterno al bollitore **anti-contaminazione** e **anti-incrostazione**
- Anodo di magnesio
- Range di temperatura operativa: -10 / +43 °C
- Regolatore **Touch Screen** integrato
- Funzione **antilegionella** integrata
- **Resistenza elettrica integrata** 1,2 kW
- Funzione **antigelo**
- Gestione della pompa di ricircolo A.C.S.
- **Compressore rotativo** per la massima efficienza e silenziosità dell'unità
- **Contatto ON-OFF** per avviare l'unità da interruttore esterno
- Contatto dedicato per **ottimizzazione energia fotovoltaica** con innalzamento automatico della temperatura di produzione A.C.S.
- **Manutenzione facilitata** con intercettazione circuito refrigerante indipendente dal circuito acqua
- **Valvola di espansione elettronica**
- Timer
- **Autorestart** con riavvio automatico in caso di blackout elettrico
- **Autodiagnosi**
- Soluzione ottimale per installazioni interne in lavanderie o in locali adibiti per dispense alimentari in quanto **deumidifica e raffresca gli ambienti**



DETRAZIONI
FISCALI %

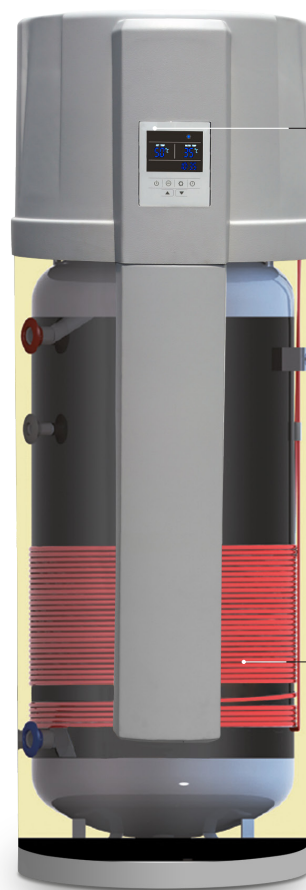

REGOLATORE
TOUCH-SCREEN

SCAMBIATORE ESTERNO
POMPA DI CALORE
ANTICONTAMINAZIONE A.C.S.



Dimensioni e dati tecnici

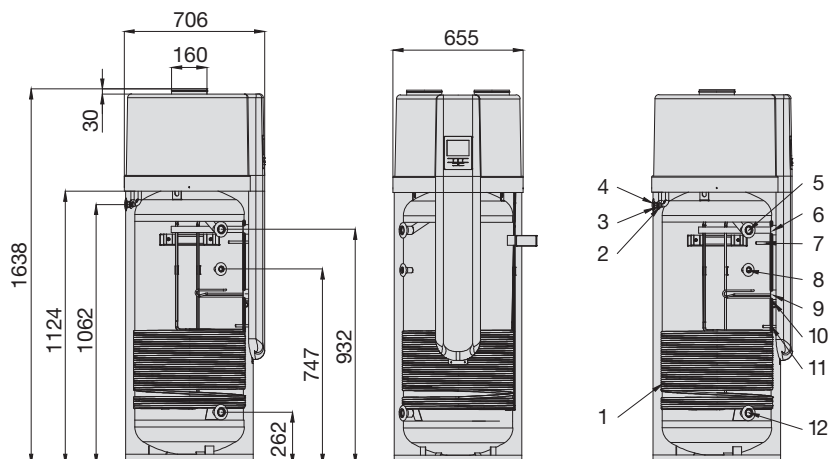

- | | | |
|---|---|--|
| 1 Scambiatore di calore in alluminio 3/8" | 5 Uscita acqua calda G 1" f. | 9 Resistenza elettrica ausiliaria 1200 W con termostato integrato 1"¼ f. |
| 2 Passaggio cavi ausiliari ø 17 mm | 6 Anodo in magnesio anti-corrosione 1"¼ f. | 10 Messa a terra M6 |
| 3 Passaggio alimentazione elettrica ø 17 mm | 7 Temperatura superiore serbatoio (T3) + termostato T85°C ø 12 x L 120 mm | 11 Temp. inferiore serbatoio (T2) ø 12 x L 90 mm |
| 4 Scarico condensa ø 22 x 0,3 mm | 8 Connessione per l'acqua di ricircolo G ½" f | 12 Ingresso acqua fredda G 1" f. |

HP 230		
Classe energetica		A
Alimentazione elettrica	V/Ph/Hz	230V/1/50Hz
Capacità reale del serbatoio	l	228
Potenza termica / potenza assorbita	W	2060* (+1200**) / 700* (+1200**)
Corrente nominale	A	2,21* (+5,2**)
COP _{DHW} ⁽¹⁾	W/W	2,64
COP _{DHW} ⁽²⁾	W/W	2,81
Assorbimento massimo	W	765 (+1200**)
Corrente massima	A	3,2 (+5,2**)
Temperatura massima uscita acqua (senza utilizzare la resistenza)	°C	65
Temperatura acqua massima	°C	75**
Temperatura ambiente di lavoro	°C	-10 ~ +43
Carica refrigerante R134a	g	920
Motore ventilatore	W	80
Portata aria ventilatore	m³/h	350
Pressione statica	Pa	60
Diametro canalizzazioni	mm	160
Massima pressione ammissibile serbatoio	bar	10
Materiale superficie interna serbatoio		S235JR con vetrificazione a doppio strato
Resistenza elettrica ausiliaria	kW	1,2
Materiale scambiatore pompa di calore (condensatore)		lega di alluminio
Classe di protezione IP		IPX1
Peso netto / Peso con serbatoio pieno d'acqua	kg	98 / 326
Potenza sonora (****)	dB (A)	58,2
Pressione sonora (*****)	dB (A)	42,8

* Potenza termica e assorbita rilevate nelle condizioni seguenti: temperatura ambiente 20°C, temperatura acqua da 15°C a 55°C (dati ricavati da test interni di laboratorio su reintegro uniforme della temperatura serbatoio).
 ** in relazione alla resistenza ausiliaria. Durante il ciclo di disinfezione, la temperatura viene innalzata a 70°C dalla resistenza ausiliaria

*** misurata secondo lo standard EN 12102 nelle condizioni di cui norma EN 16147.

**** calcolata secondo algoritmo ISO 3744:2010 a 1 m dall'unità.

***** riferimento al serbatoio con temperatura ambiente a 20°C e accumulo con temperatura dell'acqua a 65°C

(1) Efficienza energetica del riscaldamento dell'acqua basata su normativa ERP (EN 16147), profilo L, Temperatura ambiente 7°C / 6°C, temperatura dell'acqua da 10°C a 55°C.

(2) Efficienza energetica del riscaldamento dell'acqua basata su normativa ERP (EN 16147), profilo L, Temperatura ambiente 14°C / 12°C, temperatura dell'acqua da 10°C a 55°C.

(3) Reintegro uniforme della temperatura del serbatoio secondo la normativa EN16147, Temperatura ambiente 20°C, temperatura dell'acqua da 10°C a 55°C.