

E8.5064 V1

Systemes Manager



Notice d'installation

Veillez observer les consignes de sécurité et lire attentivement cette notice avant la mise en service.

Consignes de sécurité

Consignes de branchement 230 V

Veillez vous conformer aux prescriptions locales. Votre système de régulation ne pourra être installé et entretenu que par un personnel qualifié.

- ⚠ Une installation non conforme aux règles de l'art est susceptible d'engendrer des risques.

Consignes de garantie

Le fabricant décline toute prestation de garantie en cas d'installation, de mise en service, de maintenance et de réparation du régulateur non conformes aux règles de l'art.

Remarques importantes

- ! Les remarques importantes sont signalées par un point d'exclamation.
- ⚠ Ce symbole attire votre attention tout au long de cette notice sur d'éventuels risques.

Indication

- ! Cette notice décrit la version maximale du régulateur. Suivant le modèle, certains chapitres peuvent ne pas vous concerner.

Descriptif

Déclaration de conformité







Cet appareil répond aux exigences des directives et normes sous réserves d'observer les recommandations d'installation correspondantes ainsi que les consignes du constructeur.

Fonctions

- ! Le régulateur comportant plusieurs fonctions, doit être programmé (voir menu „INSTALLATION“) en fonction de l'installation à piloter.

Sommaire

Généralités	2
Consignes de sécurité	2
Descriptif	2
Sommaire	3
Installation	5
Montage/Démontage	5
Raccordements électriques	6
Préconisations branchements électriques	6
Schéma raccordements	7
Répartition borniers	8
Répartition borniers 230 V	9
Répartition borniers sondes	10
Accessoires	12
Module d'ambiance BM 8 / Merlin BM	12
Télécommande sonde d'ambiance FBR2	12
Résistances des sondes FBR	13
Récepteur radio DCF	13
PC	13
Limiteur max.	14
Télécommande téléphonique	14
Résistance des sondes	15
Sonde extérieure AF (AFS) 	16
Sonde chaudière KF (KFS) 	16
Sonde de départ VF (VFAS) 	16
Sonde E.C.S. SPF (SPFS) 	16

Communication	17
Système (maximal)	17
Adresses	17
Programmation des fonctions de base	17
Commande en mode normal	17
Elément de commande	17
☹ Sélection du régime	18
Effet du régime sélectionné	18
Affichage en mode normal	19
Modifications des réglages	20
Eléments de commande	20
Niveaux de programmation	21
Niveaux principaux	22
Général	22
Affichages	22
Utilisateur	22
Programmes horaires	22
Installateur	22
Technicien sécurité (uniquement avec boîtier de sécurité raccordé par BUS)	22
Niveaux secondaires	22
Installation	22
E.C.S.	22
Circuit chauffage I / II	22
Solaire/Multifonctions	22

Niveau Installation	23	Sélection installation	32
Etapes mise en service	23	Schémas de principes hydrauliques	32
Installation (sélection des fonctions base du régulateur)	24	Installation 01 = E8.4034 ➔ Régulateur cascade pour chaudières modulantes	32
AD BUS CHAUD (- - -)	24	Répartition borniers	33
TYPE GEN 1 (type du générateur primaire)	24	Installation 02 = E8.4834 ➔ Régulateur cascade pour chaudières ON/OFF	34
BUS GEN 1		Répartition borniers	35
(mode de connexion des chaudières)	24	Installation 03 = E8.3611 ➔ Régulateur 0-10V	36
TYPE GEN 2		Répartition borniers	37
(type du générateur auxiliaire ➔ A7)	25	Installation 04 = E8.0634 ➔ Régulateur avec chaudière 2 allures	38
ACCUM GEN 2		Répartition borniers	39
(accumulateur pour générateur 2)	25	Installation 05 = Cascade 2 chaudières 1 allure	40
BALL TAMPON (type ballon tampon)	26	Répartition borniers	41
FONC CIRCUIT (mode fonctionnement circuit)	26		
PUISS/ALLURE		Service	42
(puissance pour chaque allure)	27	Affichages défauts	42
		Aide dépannage	43
Fonctions des relais additionnels	28	Caractéristiques techniques	44
FONCTION MF1			
(sélection fonction relais MF1)	28		
CONS T-MF1			
(température enclenchement relais MF1)	28		
DIFF MF1 (différentiel relais MF1)	28		
FONCTION F15 (fonction sonde F15)	30		
ADRESSE BUS 1 / 2 (n° circuit)	31		
SONDES 5 K / SONDES 1 K	31		

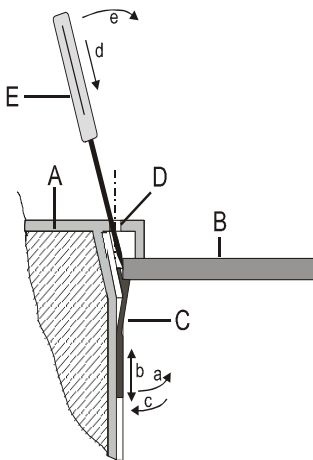
Installation**Montage/Démontage****Schéma de principe:**

- A Vue latérale en coupe du régulateur
- B Tableau de bord chaudière
- C Pince de fixation
- D Orifice de déverrouillage (voir page 20)
Veränderung der Einstellung)
- E Petit tournevis

Montage du régulateur:

1. Ajuster la pince de fixation à l'épaisseur du tableau de bord (cotés gauche et droit du régulateur):
 - a. Ecarter la pince de la face latérale du régulateur (partie crantée)
 - b. Déplacer la pince de fixation vers le bas ou le haut selon l'épaisseur du tableau de bord de la chaudière.
1 cran \cong tableau de bord épaisseur 0,5-1,0mm
5 crans \cong tableau de bord épaisseur 5,0mm
 - c. Rabattre la pince de fixation vers la face latérale du régulateur.
2. Insérer le régulateur dans le logement du tableau de bord et vérifier qu'il soit bien fixé. Si du jeu est constaté : retirer le régulateur et déplacer la pince de fixation vers le haut.

Démontage du régulateur:

- △ Avant démontage, mettre le régulateur hors tension.
- d) Introduire un petit tournevis dans l'orifice de déverrouillage (le tournevis doit être engagé entre la pince de fixation et l'arête du tableau de bord)
- e) Faire levier sur la paroi du régulateur pour libérer la pince de fixation.

Retirer le régulateur vers l'avant et répéter l'opération sur le coté opposé.

Le régulateur peut être retiré de la découpe du tableau bord.

Raccordements électriques

Préconisations branchements électriques

- △ Le régulateur est conçu pour une tension d'alimentation de 230 V AC 50 Hz a. Le relais de commande du brûleur est libre de potentiel et doit toujours être raccordé en série avec l'aquastat mécanique de la chaudière.
- △ **Attention:** les câbles des sondes et du bus de communication ne doivent pas être dans les mêmes gaines que les câbles d'alimentation 230 V (écart minimum de 30 cm!

! Après connexions ou modification des branchements sondes ou télécommandes/terminaux d'ambiance, le régulateur doit être mis hors tension (interrupteur général/fusible). Au rétablissement de l'alimentation, le régulateur se configurera en fonction des sondes raccordées.

Préconisation en cas de raccordement d'un terminal d'ambiance digital

Dans le cas de raccordement d'un terminal d'ambiance digital, les paramètres spécifiques au circuit de chauffage correspondant, sont à programmer sur le terminal d'ambiance. Les paramètres correspondants à ce circuit sont automatiquement masqués sur le régulateur.

! Si le terminal d'ambiance est déconnecté du bus (régulateur sous tension) durant un cycle de temps à > 5 min., le régulateur continuera de piloter le circuit de chauffage correspondant sur la base des paramètres programmés sur le régulateur.

Afin d'éviter tout dégât en cas de défaut – pour tout écart concernant un paramètre primordial (ex. température maximale pour plancher chauffant)- nous vous recommandons la procédure détaillée ci-après :

1. Installation du régulateur
2. Programmation de tous les paramètres sur le régulateur
3. Installation du terminal d'ambiance digital
4. Programmation de tous les paramètres sur le terminal d'ambiance digital

Schéma raccordements

230V~; pouvoir de coupure des relais 2(2)A, 250V~

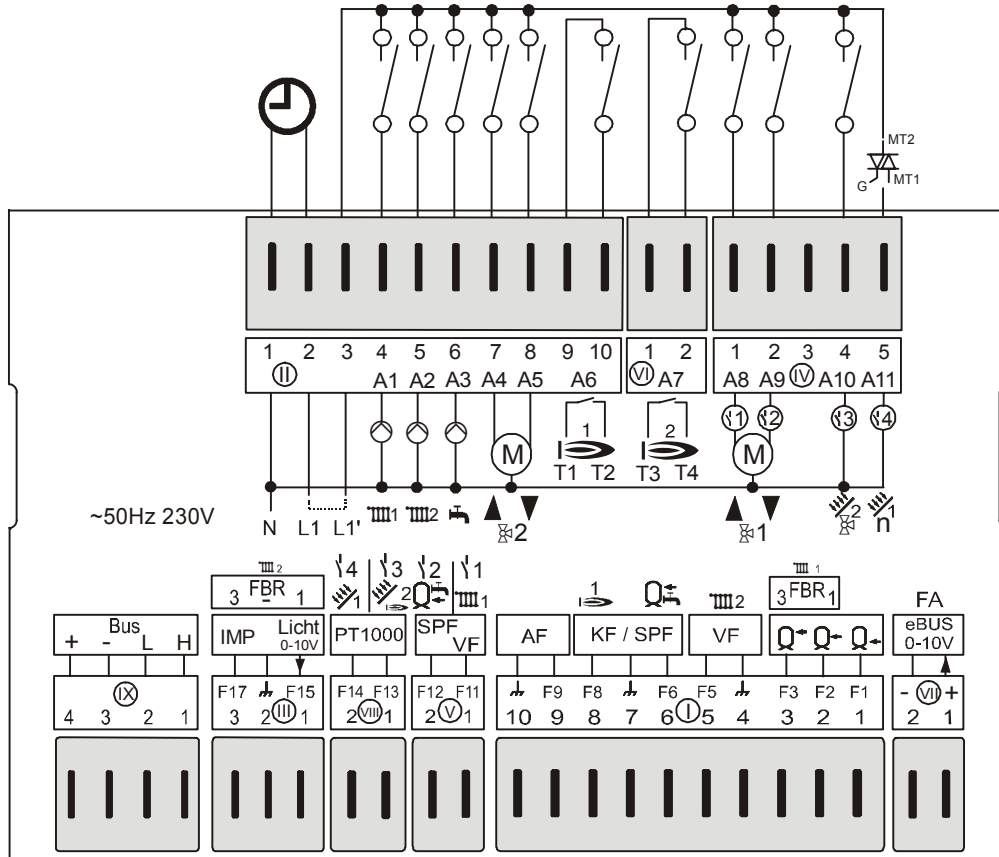

Répartition borniers

Sondes

- VII (1+2): eBUS (FA) ou sortie 0-10V
- I (1,2,3+M): F1/F2/F3 = Accumulateur B/M/H
- I (2+3+M): FBR2 (FBR1) circuit 1
- I (2+M): F2 = Sonde ambiance circuit 1
- I (4+5): F5 = Sonde départ circuit 2
- I (6+7): F6 = Sonde E.C.S.
- I (7+8): F8 = Sonde chaudière / collecteur
- I (9+10): F9 = Sonde extérieure
- V (1+M): F11 = Sonde départ circuit 1 /
Sonde relais multifonction ↙ 1
- V (2+M): F12 = Sonde bas ballon E.C.S. /
Sonde relais multifonction ↙ 2
- VIII(1+M): F13 = PT1000 ➔ GEN2/Collecteur solaire 2 /
Sonde relais multifonction ↙ 3
- VIII (2+M): F14 = PT1000 ➔ Collecteur solaire 1 /
Sonde relais multifonction ↙ 4
- III (1-3): FBR2 (FBR1) circuit 2
- III (1+2): F15 = Entrée 0-10V /Capt. ensoleillement/
Sonde ambiance circuit 2
- III (2+3): F17 = Compteur d'impulsions pour
rendement
- IX (1+2): Liaison communication bus CAN
- IX (3+4): Alim. bus communication CAN

Alimentation 230 V

- II (1): Alimentation neutre
- II (2): Alimentation phase régulateur
- II (3): Alimentation phase relais
- II (4): A1 = Circulateur circuit 1
- II (5): A2 = Circulateur circuit 2
- II (6): A3 = Pompe de charge E.C.S.
- II (7): A4 = Ouverture vanne circuit 2
- II (8): A5 = Fermeture vanne circuit 2
- II (9+10): A6 = Allure 1 / GEN 1
- VI (1+2): A7 = Allure 2 / GEN 2/ Chaud. comb. solides
- IV (1): A8 = Ouverture vanne circuit 1 /
Relais multifonction ↙ 1
- IV (2): A9 = Fermeture vanne circuit 1 /
Relais multifonction ↙ 2
- IV (3): A10 = Pompe collecteur solaire 2 / Vanne de
dérivation accumulateur 2/ Relais multifonction ↙ 3
- IV (4): A11 = Pompe collecteur solaire 1 (pilotage
vitesse) / Relais multifonction ↙ 4

Répartition borniers 230 V

Bornier 2 [III]

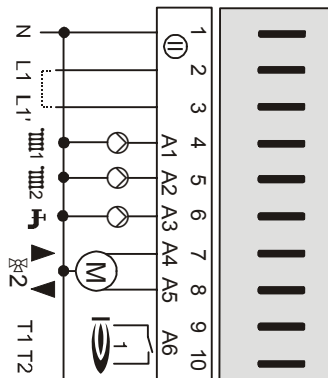

- N: alimentation neutre
- L1: alimentation phase régulateur
- L1': alimentation phase relais (! réaliser pont L1- L1' !)
- III 1: circulateur circuit 1
- III 2: circulateur circuit 2
- F: pompe de charge E.C.S.
- ⚡: ouverture vanne circuit 2
- ⚡: fermeture vanne circuit 2
- ⚡: allure 1
- ⚡: allure 1

Bornier 6 [VI]

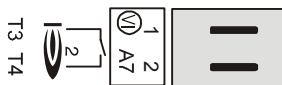

- ⚡: allure 2 / GEN 2
- ⚡: allure 2 / GEN 2

Bornier 4 [IV]

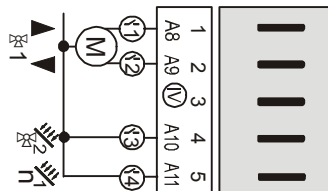

- ⚡: ouverture vanne circuit 1/ relais multifonction 1
- ⚡: fermeture vanne circuit 1/ relais multifonction 2
- Pompe collect. sol. 2/vanne dérivation/ rel. multifonct. 3
- Pompe collect. sol. 1 (régulation vitesse)/rel. multifonct. 4

Répartition borniers sondes

Bornier 7 [VII]

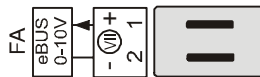

Contact 1: eBUS (FA) ou sortie 0-10V
 Contact 2: (Masse BUS / 0-10V)

Bornier 1 [I]

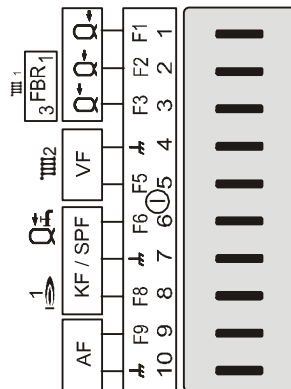

Contact 1: sonde bas accumulateur
 Contact 2: : sonde milieu accu. / FBR circ. 1 (sonde amb.)
 Contact: sonde haut accu. / FBR circ. 1 (consigne)

Contact 4: masse sonde départ circ. 2
 Contact 5: sonde départ circ. 2
 Contact 6: sonde E.C.S.
 Contact 7: masse sondes E.C.S. et chaudière
 Contact 8: sonde chaudière

Contact 9: sonde extérieure
 Contact 10: masse sonde extérieure

Bornier 5 [V]

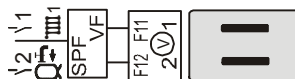

Contact 1: sonde départ circ. 1 / sonde rel. multifonct. 1
 Contact 2: sonde bas ballon ECS/ sonde rel. multifonct. 2

Bornier 8 [VIII] → Sonde PT 1000

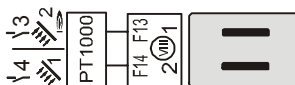

Contact 1: sonde GEN 2 / solaire 2 / rel. multifonct. 3
 Contact 2: sonde solaire 1 / sonde rel. multifonct. 4

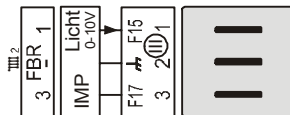
Bornier 3 [III]

Contact 1: FBR circ. 2 (sonde amb.) / entrée 0-10V / capt.

Contact 2: masse FBR circ. 2

Contact 3: FBR circ. 2 (consigne) / compteur impulsions

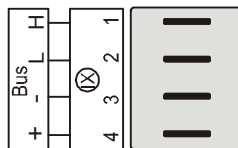
Bornier 9 [IX]

CAN Bus contact 1 = H (communication)

CAN Bus contact 2 = L (communication)

CAN Bus contact 3 = - (masse)

CAN Bus contact 4 = + (alimentation 12V)

Accessoires**Module d'ambiance BM 8 / Merlin BM**

(Uniquement pour régulateur intégrant le protocole de communication CAN)

Connexion: bornier IX; 1-4

Un terminal d'ambiance BM peut être raccordé pour chacun des circuits du régulateur via le bus de communication. Le terminal d'ambiance BM permet de programmer et de surveiller l'installation de chauffage depuis le salon. Pour de plus amples informations techniques, veuillez vous reporter à la notice spécifique du terminal d'ambiance BM. Le terminal d'ambiance permet:

- Affichage des paramètres de l'installation
- Programmation des paramètres spécifiques au circuit de chauffage
- Régulation en fonction de la température ambiante
- Auto adaptation de la pente courbe de chauffe

**Télécommande sonde d'ambiance FBR2**

Connexion: circuit 1: bornier I; 2, masse et 3 et circuit 2: bornier III; 1-3

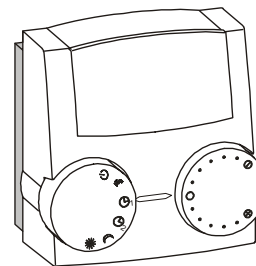

- Sélecteur permettant de modifier la consigne de température ambiante
Plage: (± 5 K)
 - Régulation en fonction de la température ambiante
 - Sélecteur de régime:
 - ⊙ Régime arrêt/hors gel (fonction hors gel)
 - ⌚₁ Régime automatique (selon programmes horaires 1)
 - ⌚₂ Régime automatique (selon programmes horaires 2)
 - ☾ 24h Régime réduit (consigne ☾)
 - ☼ 24h Régime confort (consigne ☼)
 - ☀ Régime été (arrêt chauffage, uniquement E.C.S.)
- !** Le régulateur doit être en régime automatique ⌚.

Emplacement:

- Pièce principale: séjour en laissant les robinets des radiateurs en ouverture maximum (sur une cloison intérieure)
- Éviter la proximité de radiateurs, de lampes ou de toute autre source de chaleur.
- Emplacement quelconque si le coefficient d'influence d'ambiance est programmé à 0.

Montage:

- Retirer le capot.
- Fixer le socle à l'emplacement souhaité.
- Réaliser les branchements.
- Replacer le capot.

Résistances des sondes FBR

Température	FBR1 bornes 1-2 sur position ☉	FBR2 bornes 1-2 sonde d'ambiance
+10 °C	680 Ω	9.950 Ω
+15 °C	700 Ω	7.855 Ω
+20 °C	720 Ω	6.245 Ω
+25 °C	740 Ω	5.000 Ω
+30 °C	760 Ω	4.028 Ω

Récepteur radio DCF

Connexion: bornier VII; contacts 1,2

Le régulateur accepte le raccordement d'un récepteur radio eBUS DCF sur les bornes eBUS FA.

Lorsque le récepteur DCF est raccordé, l'heure du régulateur est quotidiennement mis à jour à 03.00 heures et en outre 5 minutes après l'activation de la tension.

Si l'heure ne se corrige pas après un délai de 10 minutes, choisir un autre lieu de montage pour le récepteur DCF (ex. un autre mur, pas dans l'environnement d'écran TV, de moniteurs ou de variateurs de lumière) et relancer le régulateur (couper et rétablir la tension d'alimentation)

PC

Le logiciel *ComfortSoft* permet de programmer ou de consulter tous les paramètres spécifiques à l'installation. Il permet également d'effectuer des enregistrements, pour les exploiter ultérieurement sous forme de graphiques ou de tableaux. Le câble optique ou le module CoCo PC active sont nécessaires pour connecter votre PC. Le module CoCo PC active associé à un modem permet également l'envoi de SMS en cas de défauts ou de consulter à distance son installation de chauffage.

Limiteur max.

Si un limiteur maximal est nécessaire, il devra être raccordé conformément à l'illustration ci-dessous.

Bornier II, borne(s) 4 et/ou 5

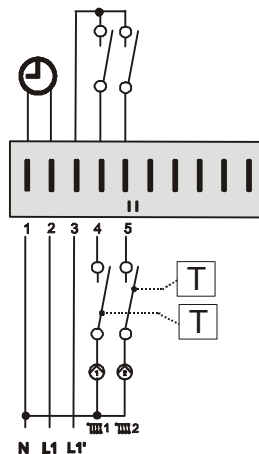

Télécommande téléphonique

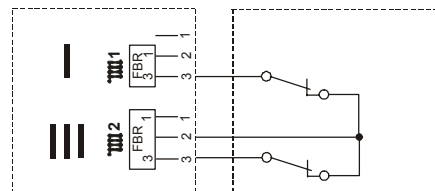

Avec une télécommande téléphonique, il est possible de commuter à distance votre installation de chauffage en régime confort . La télécommande téléphonique se connecte aux bornes 2 et 3 destinées à la télécommande sonde d'ambiance FBR (voir schéma de raccordements). Lors d'un appel, la télécommande téléphonique court-circuite les bornes 2 et 3 sur le régulateur et commute le circuit de chauffage correspondant en régime confort et active automatiquement la production d'E.C.S. (régulateur avec régulation E.C.S.) Lorsque le court-circuit est annulé, le régulateur pilote l'installation selon le programme en cours.

Si le circuit de chauffage est commandé par un terminal d'ambiance BM, la télécommande téléphonique se connecte sur le terminal d'ambiance BM.

Résistance des sondes

Température	5KOhm CTN	1KOhm CTP	PT1000
-60 °C	698961 Ω	470 Ω	
-50 °C	333908 Ω	520 Ω	
-40 °C	167835 Ω	573 Ω	
-30 °C	88340 Ω	630 Ω	
-20 °C	48487 Ω	690 Ω	922 Ω
-10 °C	27648 Ω	755 Ω	961 Ω
0 °C	16325 Ω	823 Ω	1.000 Ω
10 °C	9952 Ω	895 Ω	1.039 Ω
20 °C	6247 Ω	971 Ω	1.078 Ω
25 °C	5000 Ω	1010 Ω	
30 °C	4028 Ω	1050 Ω	1.118 Ω
40 °C	2662 Ω	1134 Ω	1.155 Ω
50 °C	1801 Ω	1221 Ω	1.194 Ω
60 °C	1244 Ω	1312 Ω	1.232 Ω
70 °C	876 Ω	1406 Ω	1.270 Ω
80 °C	628 Ω	1505 Ω	1.309 Ω
90 °C	458 Ω	1607 Ω	1.347 Ω
100 °C	339 Ω	1713 Ω	1.385 Ω
110 °C	255 Ω	1823 Ω	1.422 Ω
120 °C	194 Ω	1936 Ω	1.460 Ω

5KOhm CTN: AF, KF, SPF, VF

1KOhm CTP: AFS, KFS, SPFS, VFAS

Le régulateur fonctionne aussi bien avec des sondes du type 5KOhm CTN (standard) qu'avec des sondes du type 1KOhm CTP. Le choix du type de sonde s'effectue à la mise en service au niveau mise en service.

Le niveau mise en service s'affiche à la première ouverture du volet de programmation après mise sous tension du régulateur. Le niveau mise en service peut de nouveau être affiché en coupant brièvement l'alimentation du régulateur et en remettant le régulateur sous tension.

La sélection du type de sonde s'effectue pour toutes les sondes soit 5KOhm CTN ou 1KOhm CTP.

Exceptions:

- La télécommande analogique FBR est détectée automatiquement. La détection automatique permet de raccorder aussi bien la version actuelle que la nouvelle version de télécommande FBR [bornier I; 2, masse, 3 et/ou bornier III; 1-3].
- Le branchement d'une sonde d'ambiance sur les bornes [bornier I; 2+masse et/ou bornier III; 1+2] permet de recourir à une régulation en fonction de l'ambiance. Dans ce cas quelque soit le type de sondes sélectionné, seule une sonde du type 5KOhm CTN permettra d'assurer cette fonction.

Sonde extérieure AF (AFS)

Emplacement:

- Si possible sur un mur d'une pièce chauffée orienté nord ou nord-est
- A environ 2,5 m du sol
- Pas au dessus d'une fenêtre, porte, évacuation d'air ou source de chaleur



Montage:

- Retirer le couvercle
- Fixer la sonde extérieure avec les vis livrées avec la sonde

Sonde chaudière KF (KFS)

Emplacement:

- Doigt de gant de la chaudière

Montage:

- Introduire complètement la sonde dans le doigt de gant.

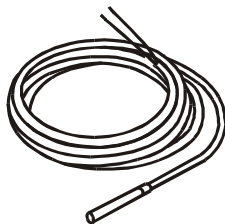

Sonde de départ VF (VFAS)

Emplacement:

- Circuit chaudière: à la place de la sonde de chaudière KF, le plus près possible de la sortie chaudière sur la conduite de départ
- Circuit vanne  : à $\approx 0,5$ m derrière le circulateur se situant après la vanne

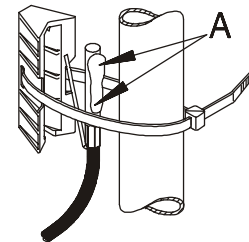

00890-01

Montage:

- Nettoyer et décaper si nécessaire la conduite départ
- Enduire la conduite départ de la pâte thermoconductrice livrée avec la sonde de départ (A)!!
- Fixer la sonde avec le collier de fixation

Sonde E.C.S. SPF (SPFS)

Emplacement:

- Dans le doigt de gant du ballon E.C.S. (généralement sur la face avant du ballon)

Montage:

- Introduire complètement la sonde SPF dans le doigt de gant.

! Le doigt de gant doit être impérativement sec.

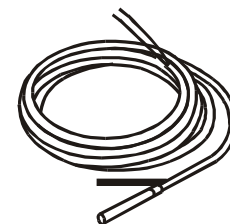

Communication

Système (maximal)

- 1-8 chaudières (modulantes ou ON/OFF)
- 1-15 circuits vannes régulés en fonction des conditions extérieures
- 0-15 régulateurs d'ambiance (digitaux ou analogues)
- 1 système solaire (2 collecteurs, 2 accumulateurs)
- 1 chaudière combustibles solides

Adresses

Cas modules de vannes et modules d'ambiance

Chaque circuit de chauffage est identifié par une adresse (00-15; paramètre du niveau installateur) Chaque terminal d'ambiance et module vanne sera identifié par l'adresse du circuit auquel ils sont affectés.

- Les adresses ne peuvent pas être affectées deux fois
- Les adresses 00 et 01 ne doivent pas être utilisées simultanément.
- L'adressage des circuits débute avec „01“.
- En cas de changement de régulateur, ne reprogrammer l'adresse „00“ que si cette adresse était programmée sur le régulateur échangé.

Adresses standard: Circuit 1 → 01
 Circuit 2 → 02

! Après affectation des adresses, l'installation complète doit être mise hors tension puis de nouveau sous tension.

Programmation des fonctions de base

- !** Sélectionner immédiatement **après** installation, le régime de fonctionnement souhaité.
- !** Procédez aux programmations dans l'ordre d'affichage (➔ Priorités)

Commande en mode normal

(volet de programmation fermé)



Elément de commande



Sélecteur du régime de fonctionnement

Sélection du régime

Lorsque le volet de programmation est fermé, le sélecteur incrémenteur permet de sélectionner le régime de fonctionnement. Le régime sélectionné est affiché dans le bas de l'écran. Le changement de régime ne sera effectif qu'après un délai de 5 secondes.

Les régimes décrits ci-après peuvent être sélectionnés:



Régime arrêt/hors gel

(arrêt chauffage et E.C.S. fonction hors gel active)



Régime automatique 1

(chauffage selon programme horaire 1; E.C.S. selon programme E.C.S.)



Régime automatique 2

(chauffage selon programme horaire 2; E.C.S. selon programme E.C.S.)



Régime confort

(chauffage permanent selon programme horaire 1; E.C.S. selon programme E.C.S.)



Régime réduit

(chauffage permanent en fonction consigne réduit; E.C.S. selon programme E.C.S.)



Régime été

(arrêt chauffage, E.C.S. selon programme E.C.S.)



Service (annulation automatique après un délai de 15 min)

La chaudière est régulée sur Température de chaudière consigne = température max. de chaudière ; dès que la température chaudière atteint 65°C, les circuits chauffage sont régulés sur la base de leurs températures de départ maximales respectives (fonction délestage obligatoire)





Condition: le paramètre DELEST OBLIG doit être programmé sur 1.

Effet du régime sélectionné

Le régime sélectionné agit sur la régulation chaudière et sur les circuits chauffage.

Un régime différent peut être affecté à chaque circuit via le paramètre „MODE REGIME “ au niveau de programmation utilisateur.

Les régimes „ = Arrêt/Hors gel“, et „ = Eté“ agissent sur tous les circuits de l'installation.



Pour les régulateurs E8.1121, ces positions n'agissent que sur les circuits affectés aux régulateurs E8.1121.

Affichage en mode normal

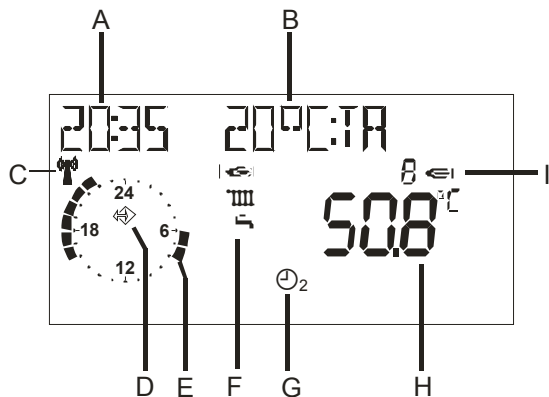

! De par les tolérances des sondes, des écarts d’affichage de +/- 2K (2°C) sont considérés comme normaux. En cas d’évolution rapide des températures, des écarts temporaires plus importants peuvent être affichés (écarts dus aux temps de réponses différents des sondes)

! L’affichage du programme horaire actif est celui du 1er circuit chauffage.
En cas de 2 circuits chauffage l’affichage est permutable.

Explications

- A Heure
- B Affichage sélectionné (voir paramètre „CHOIX AFFICH“)
- C Réception DCF OK (uniquement avec un module DCF raccordé via le port eBus)
- D Symbole bus (lorsque ce symbole n’est pas affiché, vérifier le raccordement du bus de communication ➔ Pour eBUS vérifier par le niveau „AFFICHAGE“)
- E Affichage du programme horaire actif du 1er circuit (ici: 6:00 à 08.00 et 16.00 à 22.00 heures)
- F Affichages états: Brûleur ON; mode confort; préparation E.C.S.
- G Régime sélectionné, le régime affiché vaut pour tous les circuits de chauffage, sauf si un régime différent a été sélectionné via le paramètre „MODE REGIME“ (ici ➔ chauffage selon programme horaires 2)
- H Affichage de la température de chaudière 1 effective ou du collecteur en cas de cascade.
- I Affichage du nombre de chaudières actives (uniquement en cas de cascade)

Modifications des réglages

Pour modifier ou visualiser des paramètres, le volet de programmation doit être en position ouverture.

➔ Régulateur en mode info et programmation

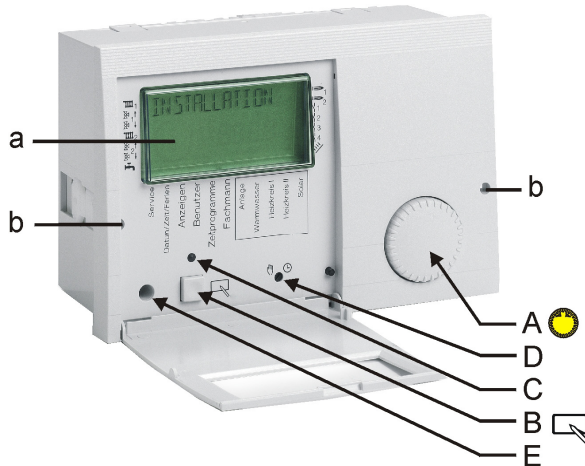

- a Curseur indiquant le niveau sélectionné
- b Orifices de déverrouillage du régulateur. (voir notice d'installation).

Éléments de commande



A ➔ Sélecteur incrémenteur

Sélection paramètre/niveau ou modification valeur paramètre.



B ➔ Touche de programmation

- Sélection d'un niveau
- Sélection de la valeur d'un paramètre à modifier
- Mémorisation d'une valeur programmée



C ➔ Mode programmation

DEL active ➔ La valeur affichée peut être modifiée avec le sélecteur incrémenteur (A)



D ➔ Sélecteur manuel/automatique

En mode manuel la 1ère allure ou 1er brûleur ainsi que toutes les pompes sont enclenchés. Les vannes ne sont plus pilotées. (Affichage: „SERVICE MANU“)

Limitation (arrêt avec différentiel 5K):

- Brûleur ➔ T CHAUD MAX (installateur)
- Circulateurs ➔ T DEPART MAX (installateur)
- Pompe de charge ECS ➔ CONS T ECS I (utilisateur)
- △ Danger de température élevée ex. plancher chauffant-ou chaudière murale! ➔ positionnement manuel des vannes!

E ➔ Port optique pour connexion PC

Niveaux de programmation

	GENERAL	SERVICE
		DATE/HEURE/CONGES
Ouvrir volet de prog.	⊖ rotation gauche	↶
	⊕ rotation droite	↷
Affichages		INSTALLATION
		E.C.S.
		CIRCUIT CHAUFFAGE I
		CIRCUIT CHAUFFAGE II
		SOLAIRE / MULTI FONCTIONS
Utilisateur		INSTALLATION
		E.C.S.
		CIRCUIT CHAUFFAGE I
		CIRCUIT CHAUFFAGE II
		SOLAIRE / MULTI FONCTIONS
Programmes horaires		PROG P BOUCLAGE
		E.C.S.
		CIRCUIT CHAUFFAGE I
		etc...
Installateur		INSTALLATION
		E.C.S.
		CIRCUIT CHAUFFAGE I
		CIRCUIT CHAUFFAGE II
		SOLAIRE / MULTI FONCTIONS
Technicien sécurité		INSTALLATION

La programmation s'effectue sur plusieurs niveaux:

Général - Affichages - Utilisateur – Programmes horaires – Installateur - Technicien sécurité.

L'ouverture du volet de programmation assure la visualisation automatique du niveau affichages.

- L'écran affiche très brièvement (1 rotation d'horloge) „AFFICHAGE“.
 - Après la rotation d'horloge l'écran affiche „INSTALLATION“.
 - A chaque changement de niveau, le niveau sélectionné s'affichera brièvement pendant 1 rotation d'horloge.
- ⊖ Avec le sélecteur incrémenteur, sélectionner le niveau comprenant la valeur à modifier ou à visualiser
- ⏏ Appuyer sur la touche de programmation! ➡ ouverture / sélection du niveau
- ⊖ Sélection de la valeur avec le sélecteur incrémenteur
- ⏏ Appuyer sur la touche de programmation! ➡ Sélection de la valeur, DEL active ➡ la modification de la valeur est possible
- ⊖ Modifier la valeur avec le sélecteur incrémenteur
- ⏏ Appuyer sur la touche de programmation! ➡ Mémoire de la valeur, DEL inactive

A la 1^{ère} ouverture du volet de programmation et après mise sous tension le niveau „MISE EN SERV“ s'affichera à l'écran. Après programmation des paramètres intégrés à ce niveau, le régulateur sera opérationnel.

Niveaux principaux

Général

Résumé d'une sélection de paramètres

Service ➔ pour le technicien chargé de l'entretien

Date/Heure/Congés ➔ pour l'utilisateur

Affichages

Affichage de températures de l'installation (ex. réelles et consignes). Les valeurs affichées sont seulement en lecture.

Utilisateur

Résumé des paramètres, pouvant être modifiés par l'utilisateur.

Programmes horaires

Résumé des programmes horaires pour les circuits chauffage, le circuit E.C.S. et le cas échéant de la pompe de bouclage E.C.S.

Installateur

Résumé des paramètres pour les quelles des connaissances techniques sont nécessaires (Installateur).

△ Les programmations du niveau installateur sont protégés par un code d'accès !

Technicien sécurité (uniquement avec boîtier de sécurité raccordé par BUS)

Résumé des valeurs communiquées par le boîtier de sécurité.

Niveaux secondaires

Les paramètres des niveaux secondaires sont organisés selon la hiérarchie :

- Installation
- E.C.S.
- Circuit chauffage I
- Circuit chauffage II
- Solaire/Multifonctions

Installation

Valeurs ou paramètres, concernant la chaudière ou l'installation en général, ne pouvant être affectés à aucun circuit de chauffage.

E.C.S.

Valeurs ou paramètres, concernant la production centrale d'E.C.S. compris le circuit de bouclage.

Circuit chauffage I / II

Valeurs ou paramètres, concernant chacun des circuits de chauffage (également par ex. d'un circuit E.C.S. complémentaire).

Solaire/Multifonctions

Valeurs ou paramètres, concernant l'installation solaire et les paramètres des relais multifonctions.



! Un aperçu de l'ensemble des paramètres vous est proposé dans les pages suivantes.

Niveau Installation

Niveau Installation	
Tous les paramètres de ce niveau doivent être successivement paramétrés sans interruption	
☞ ouvrir niveau, ☺ paramétrer, ☞ mémoriser et activer le paramètre suivant	
FRANCAIS	Sélection langue
HEURE	Programmer l'heure: 1. minutes ➡ ☞ ➡ 2. heures
ANNEE	Programmer l'année
MOIS	Programmer le mois
JOUR	Programmer le jour (date)
Suite pages suivantes	

Etapes mise en service

1. Veuillez lire attentivement cette notice avant la mise en service
2. Installer le régulateur, réaliser les branchements électriques et mettre la chaudière/le régulateur sous tension
3. Attendre que l'affichage standard s'affiche à l'écran
4. Ouvrir le volet de programmation
A la 1^{ère} ouverture du volet de programmation et après mise sous tension le niveau „INSTALLATION“ s'affichera à l'écran.
5. Avec ☞ ouvrir le niveau INSTALLATION
6. Avec ☺ programmer les paramètres
7. Avec ☺ programmer les paramètres...
8. Fermer le volet de programmation (fin „INSTALLATION“)
9. Sélectionner le régime souhaité exemple: ☺1 automatique 1 (voir page 18)

Niveau Installation			
Paramètres	Plage de prog.	Standard	RI
SELEC INSTALL	----, 01 - 06	----	
AD BUS CHAUD	----, 01 - 08	----	
TYPE GEN 1	00 – 06	03	
BUS GEN 1	00 – 04	00	
TYPE GEN 2	00 – 05	00	
ACCUM GEN 2	00 - 03	00	
BALL TAMPON	00, 01, 02	00	
FONC CIRCUIT  1	00, 01, 03	00	
FONC CIRCUIT  2	00 - 04	00	
PUISS/ALLURE	00 – 1000 KW	00 KW	
Suite pages suivantes			

Installation (sélection des fonctions base du régulateur)

La programmation de ce paramètre permet de charger l'ensemble des paramètres affectés à la valeur programmée (voir sélection installation page 32)

A la sélection du paramètre, l'écran affichera toujours „----„ = aucune modification des affectations ➔ les valeurs précédemment programmées ne seront pas modifiées.

(Valeur standard : E8.0634 brûleur 2-allures; circuit E.C.S. 2 circuits mélangés)

01 = E8.4034 ➔ régulateur cascade pour chaudières modulantes

02 = E8.4834 ➔ régulateur cascade pour chaudières ON/OFF

03 = E8.3611 ➔ régulateur 0-10V

04 = E8.0634 ➔ régulateur standard chaudière 2 allures

05 = E8.0634 ➔ régulateur cascade 2 chaudières 1 allure

06 = E8.6644 ➔ (la version V1 n'assure pas ce type d'installation)

AD BUS CHAUD (- - - -)

(paramètre disponible suivant les variantes)

Avec une programmation "01-08" le régulateur sera considéré comme module de chaudière intégré à une cascade. Les circuits de chauffage seront occultés.

TYPE GEN 1 (type du générateur primaire)

00 = pas de générateur primaire

01 = générateur 1 allure ON/OFF

02 = générateur 1 allure modulant

03 = générateur 2 allures ON/OFF (2^{ème} allure via A7)

04 = 2 générateurs 1 allure ON/OFF (2^{ème} allure via A7)

05 = générateurs 2 allures ON/OFF (cascade via BUS)

06 = générateurs 2 allures modulants (cascade via BUS)

BUS GEN 1 (mode de connexion des chaudières)

00 = Relais ➔ standard (générateur ON/OFF)

01 = CAN-Bus ➔ standard (cascade ON/OFF avec KM3)

02 = eBus ➔ chaud. intégrant boîtier contrôle sans contrôle temp. chaudière

➔ transmission degré modulation

➔ standard (cascade modulante)

- 03 = eBus ➔ chaud. intégrant boîtier contrôle avec contrôle temp. chaudière
 ➔ transmission consigne température [non compatible avec cascade]
- 04 = 0-10V uniquement pour TYPE GEN 1 = 01, 02 ou 03 relais brûleurs pilotés parallèlement sonde KF [F8] doit être connectée

TYPE GEN 2 (type du générateur auxiliaire ➔ A7)

(pour TYPE GEN 1 avec brûleur 2 allures – non actif)

- 00 = pas de générateur auxiliaire
 01 = chaud. comb. solides ➔ voir fonction „ACCUM GEN 2“
 02 = (aucune fonction pour version V1)
 03 = (aucune fonction pour version V1)
 04 = pompe collecteur
 05 = circulateur pour GEN 1 (ex. générateur auxiliaire dans le cas d'une cascade)

ACCUM GEN 2 (accumulateur pour générateur 2)

(uniquement pour TYPE GEN 2 = combustibles solides)

- ON: T-GEN 2 > T-MIN-GEN 2
 OFF: T-GEN 2 < [T-MIN-GEN 2 – 5K]
 T-GEN 2 = température de la chaud. combustibles solides
- 00 = chauffage via collecteur (pas de ballon tampon) ➔ F8
 ON: T-GEN 2 > [F8 + DIFF BRUL 2 + 5K]
 OFF: T-GEN 2 < [F8 + DIFF BRUL 2]

- 01 = chauffage via ballon tampon ➔ F1, F3
 ON: T-GEN 2 > [F3 + DIFF BRUL 2 + 5K]
 OFF: T-GEN 2 < [F1 + DIFF BRUL 2]

- 02 = chauffage du ballon E.C.S. ➔ F6
 ON: T-GEN 2 > [F6 + DIFF BRUL 2 + 5K]
 OFF: T-GEN 2 < [F6 + DIFF BRUL 2]

- 03 = chauffage piscine ➔ F15
 ON: T-GEN 2 > [F15 + DIFF BRUL 2+ 5K]
 OFF: T-GEN 2 < [F15 + DIFF BRUL 2]

Comportement

L'enclenchement du circulateur s'effectue lorsque, la température de la chaudière combustibles solides est > de (DIFF BRUL 2+ 5K) à la température de la sonde. L'arrêt du circulateur s'effectue lorsque, la température est < de 5K à la température d'enclenchement.

Délestage

L'arrêt du circulateur s'effectue lorsque, la température de la chaudière combustibles solides est < de 5K à T-MIN-GEN 2. Le circulateur est de nouveau enclenché lorsque, la température de la chaudière combustibles solides est > à T-MIN-GEN 2.

Interdiction GEN 1

- ON: T-GEN 2 > consigne chaudière + 5K et pompe GEN 2 = ON

OFF: T-GEN 2 ≤ consigne chaudière ou
pompe GEN 2 = OFF

Pas d'interdiction GEN 1 pour

TYPE GEN 1 = „générateurs 2 allures ON/OFF“

TYPE GEN 1 = „générateurs 2 allures modulants“

ACCUM GEN 2 = „chauffage via ballon E.C.S. (F6)“

ACCUM GEN 2 = „chauffage via BALLON 3 (F15)“

! Si la fonction „REFROID GEN“ est active, celle-ci agira également sur la chaudière à combustibles solides.

BALL TAMPON (type ballon tampon)

! Si programmation > 00: pas de possibilité de brancher FBR pour le circuit 1.

00 = ballon tampon ne dessert pas le chauffage

01 = ballon tampon pour chauffage (F1-F3)
(commutation sonde: fonction non assurée par version V1)

02 = ballon tampon pour chauffage et E.C.S.
(commutation sonde: fonction non assurée par version V1)

FONC CIRCUIT (mode fonctionnement circuit)

La programmation de ce paramètre entraîne la réinitialisation du régulateur. L'écran affichera brièvement „RESET“.

00 = circuit de chauffage classique

01 = régulation température constante

Pendant les cycles de chauffage (voir programmes horaires) le circuit sera piloté sur la base d'une température constante [T-DEPART MAX], en dehors des cycles de chauffage le circuit sera piloté sur la base de la température constante [T-DEPART MIN].

02 ➔ régulation température piscine (uniquement pour circuit II)

Cette fonction permet de réguler la température d'une piscine. La vanne réglera la température de départ pour l'échangeur de la piscine. La sonde piscine se raccordera sur les bornes de connexion de la sonde d'ambiance du circuit (voir FBR) [bornier III; contacts 1+2]

Le principe de régulation de la température piscine s'établit sur le même principe que la régulation exclusivement en fonction de l'ambiance [INFLU AMB]

La consigne de température piscine se trouve au niveau utilisateur pour le circuit II [CONS PISCINE 1/2/3]. Les programmes horaires restent actifs. La température piscine n'est pas régulée en dehors des cycles de chauffage (protection hors gel uniquement)

L'écran affichera la température piscine et la consigne active [T-PISCINE / CONS PISCINE].

03 ➔ circuit E.C.S.

Cette fonction permet de réguler un circuit E.C.S. supplémentaire. La sonde de départ se situera dans le ballon supplémentaire.

La consigne de température E.C.S. se trouve au niveau utilisateur pour les circuits I/II [CONS ECS 1/2/3]. Le programme horaire du circuit réglera le circuit E.C.S. supplé-

mentaire. En dehors des cycles de chauffage la consigne sera de 10°C.

La fonction priorité E.C.S. pourra être active pour ce circuit E.C.S. supplémentaire (priorité E.C.S. ou priorité partielle E.C.S.)

04 ➔ contrôles température retour chaudière via vanne

La sonde de départ du circuit sera utilisée comme sonde retour chaudière. La vanne régulera en permanence 24h/24h sur la base [T-DEPART MIN] du circuit.

Préconisations: ouverture vanne ➔ la température départ alimente le circuit retour chaudière (➔ contrôle température retour)

fermeture vanne ➔ les retours circuit chauffage sont recyclés sur le circuit chauffage. Dans le cas d'ouverture de la vanne, la circulation doit être assurée par une pompe de recyclage retour chaudière.

PUISS/ALLURE (puissance pour chaque allure)

Affichage du n° chaudière et des allures ➔  = sélection

➔  = programmation/modification de la puissance

- - - - = allure / chaud. non disponible / non active

Pour des chaudières de puissance équivalentes une programmation par exemple est suffisante:

CHAUD 1 01 ➔ 01
 CHAUD 1 02 ➔ 01
 CHAUD 2 01 ➔ 01 etc....

(selon le nombre de chaudières)

Affectation automatique:

Suite à une remise sous tension ou nouvelle configuration, le régulateur recherche sur le bus les chaudières connectées. Durant ce délai (≈ 1 min.) la programmation des puissances n'est pas possible [affichage „SCAN“]. Si une chaudière se déclare avec sa puissance, cette puissance sera automatiquement enregistrée. Si une chaudière se déclare sans sa puissance, elle sera reprise automatiquement dans la liste avec une puissance de 15kW. Cette valeur de puissance peut ensuite être modifiée manuellement.

Après une remise sous tension ou activation du paramètre „NOUV CONFIG, une chaudière qui a déjà été configurée n'est pas détectée, entraînera l'affichage d'une anomalie. A la fin de la programmation des puissances et après avoir confirmé par CONFIG OK, cette chaudière sera retirée de la configuration et l'anomalie annulée.

Solaire/Multifonctions			
Paramètres	Plage	Standard	RI
FONCTION MF(1-4)	00 - 26	00,00,01,02	
CONS T-MF(1-4)	30°C – 90°C	30°C	
DIFF MF(1-4)	2K – 10K	5K	
FONCTION F15	00 - 02	00	
Suite pages suivantes			

Fonctions des relais additionnels

Une fonction de base est affectée à chaque relais:

MF-1: ouverture vanne circuit 1 (FONCTION MF1 = 00)

MF-2: fermeture vanne circuit 1 (FONCTION MF2 = 00)

MF-3: circulateur collecteur (FONCTION MF3 = 01)

MF-4: bouclage (prog. horaires) (FONCTION MF4 = 02)

Si une de ces fonctions de base d'un relais n'est pas utilisée (configuration Installation / niveau Installation), une des fonctions décrites ci-après pourra être affectée à un des relais.

A chaque relais MF 1-4 (A8-A11) est affecté une sonde 1-4 (F11-F14) (pour les fonctions à partir de „20“).

Si une sonde complémentaire est nécessaire pour une fonction, elle doit être connectée à l'emplacement F17 (bornier III, contacts 2+3).

Les différentes fonctions pouvant être affectées aux relais MF 1-4 sont décrites ci-dessous à titre d'exemple pour le relais MF1.

FONCTION MF1 (sélection fonction relais MF1)

CONS T-MF1 (température enclenchement relais MF1)

DIFF MF1 (différentiel relais MF1)

00 = pas de fonction MF

01 = pompe collecteur

ON: en cas de demande d'un circuit

OFF: sans demande d'un circuit

La pompe sera enclenchée en cas de demande d'un circuit. Après arrêt du brûleur, la temporisation de la pompe sera active.

02 = pompe de bouclage (programmes horaires)

La pompe de bouclage sera enclenchée selon les cycles horaires programmés

03 = pompe de distribution

ON: en cas de demande du circuit concerné

OFF: sans demande d'un circuit concerné. La pompe aura un fonctionnement temporisé.

05 = pompe GEN 1

Le relais peut piloter le circulateur chaudière du GEN 1.

(Le relais s'enclenche avec le relais brûleur 1 + temporisation = 5 min)

06 = pompe GEN 2

Dans le cas ou le régulateur pilote 2 générateurs, le relais peut piloter le circulateur chaudière du GEN 2.

(Le relais s'enclenche avec le relais brûleur 2 + temporisation = 5 min)

20 = pompe de bouclage ECS pilotée par température

T- BOUCLAGE = température retour du bouclage

ON: $T-BOUCLAGE < CONS\ T-MF1$

OFF: $T-BOUCLAGE > [CONS\ T-MF1 + DIFF\ MF1]$

La pompe de bouclage sera enclenchée, lorsque la température retour sera $<$ au niveau programmé

CONS T-MF1. La pompe de bouclage sera arrêtée lorsque la température retour bouclage sera $>$ au niveau programmé CONS T-MF1 + différentiel du relais additionnel DIFF MF1.

Le paramètre „PROG P BOUCL“ tout comme le paramètre „PROG P B ECS“ sont prioritaires.

➔ La pompe de bouclage ne sera enclenchée que pendant les cycles horaires programmés.

21 = pompe de bouclage ECS avec impulsion

ON: lorsque court-circuit sur bornes 3 et 2 bornier III

OFF: après 5 minutes

La pompe de bouclage sera enclenchée pendant 5 minutes, lors d'un court-circuit sur les bornes 3 et 2 du bornier III.

Le paramètre „PROG P BOUCL“ tout comme le paramètre „PROG P B ECS“ sont prioritaires.

➔ La pompe de bouclage ne sera enclenchée que pendant les cycles horaires programmés.

22 = chaudière combustibles solides

(En combinaison par ex. avec générateur 2 allures)

T-MF1 = température chaudière combustibles solides

T- BAS ACCUM = température bas accumulateur [F1]

ON: $T-MF1 > [T- BAS\ ACCUM\ (F1) + DIFF\ MF1 + 5K]$

OFF: $T-MF1 < [T- BAS\ ACCUM\ (F1) + DIFF\ MF1]$

Délestage:

ON: $T-MF1 > CONS\ T-MF1$

OFF: $T-MF1 < [CONS\ T-MF1 - 5K]$

Le circulateur sera enclenché, lorsque la température de la chaud. à combustibles solides sera $>$ à la température dans le bas de l'accumulateur au niveau de l'échangeur [T- BAS ACCUM (F1)] + [MF1 HYST + 5K]. Le circulateur sera arrêté lorsque la température de la chaud. à combustibles solides sera $<$ à la température dans le bas de l'accumulateur au niveau de l'échangeur (T-BAS ACCUM) diminuée de 5K.

Le circulateur sera également arrêté, lorsque la température de la chaud. à combustibles solides sera $<$ au niveau programmé [CONS T-MF1] diminué de 5K. Le circulateur sera réenclenché, lorsque la température de la chaud. à combustibles solides sera $>$ au niveau programmé [CONS T-MF1].

Interdiction GEN 1:

ON: $T-MF1 > consigne\ chaudière + 5K$ et pompe chaudière combustibles solides = ON

OFF: $T-MF1 \leq consigne\ chaudière$ ou pompe chaudière combustibles solides = OFF

23 = panneaux solaires (relais MF4 et sonde PT1000)

T-P SOLAIRE [T-MF4] = température du collecteur solaire

T-ECS BAS [F12] = température bas ballon E.C.S.

ON: $T-P\ SOLAIRE >$

$[T-ECS\ BAS + DIFF\ MF4 + 5K]$

OFF: T-P SOLAIRE <
[T-ECS BAS + DIFF MF4]

La pompe sera enclenchée, lorsque la température des panneaux solaires sera > à la température dans le bas du ballon E.C.S. (T-ECS BAS) + (DIFF MF4 + 5K). La pompe sera arrêtée lorsque la température sera < de 5K à ce niveau d'enclenchement.

Sécurité / protection installation:

OFF: T-ECS > CONS T-MF4

ON: T-ECS < [CONS T-MF4– 5K]

La pompe sera arrêtée, lorsque la température du ballon (T-ECS) sera > à (CONS T-MF4) La pompe sera réenclenchée lorsque, la température du ballon (T-ECS) sera < de 5K > à (CONS T-MF4)

24 = contrôle température retour GEN 1

T-RETOUR 1 = température retour générateur 1
[= T-MF1 ou 1-4].

ON: T-RETOUR 1 < CONS T-MF1

OFF: T-RETOUR 1 > [CONS T-MF1+ DIFF MF1]

Le circulateur retour sera enclenché, lorsque la température retour sera < au niveau programmé (CONS T-MF1)
Le circulateur retour sera arrêté, lorsque la température retour sera > au niveau programmé (CONS T-MF1) + (DIFF MF1).

25 = Contrôle température retour GEN 2

T-RETOUR 2 = température retour générateur 2

ON: T-RETOUR 2 < CONS T-MF1

OFF: T-RETOUR 2 > [CONS T-MF1+ DIFF MF1]

Le circulateur retour sera enclenché, lorsque la température retour sera < au niveau programmé (CONS T-MF1)
Le circulateur retour sera arrêté, lorsque la température retour sera > au niveau programmé (CONS T-MF1) + (DIFF MF1)

26 = contrôle temp. retour GEN via accumulateur

ON: T-BAS ACCUM [F1] > T-MF1+ DIFF MF1+ 5K

OFF: T-BAS ACCUM < T-MF1+ DIFF MF1

La vanne retour sera positionnée en ouverture, lorsque la température [T-BAS ACCUM] sera > de (CONS T-MF1 + 5K) à la température retour [sonder 1 ou 1-4]. Elle sera de nouveau positionnée en fermeture lorsque la température [T-BAS ACCUM] sera < à la température retour.

FONCTION F15 (fonction sonde F15)

00 = télécommande/sonde d'ambiance pour le circuit 2.

- bornes 1,2 et 3 bornier III = FBR 1 ou FBR 2

- bornes 1 et 2 bornier III = RFB

01 = entrée 0-10V ➔ voir paramètre COURBE TENS au niveau Installateur/Installation.

02 = capteur d'ensoleillement (aucune fonction pour version V1).

Circuits / Sondes			
Paramètres	Plage de prog.	Standard	RI
ADRESSE BUS 1	00 - 15	01	
ADRESSE BUS 2	00 - 15	02	
SONDES 5 K	00=5K, 01=1K	5K	

ADRESSE BUS 1 / 2 (n° circuit)

L'adressage des circuits débute avec „01“. Les adresses ne peuvent pas être affectées deux fois. En cas de changement de régulateur, reprogrammer les adresses telles que sur le régulateur précédent (voir page 17).

SONDES 5 K / SONDES 1 K

(n° code nécessaire)

00 = sondes 5KOhm CTN

01 = sondes 1KOhm CTP

Cette fonction permet de sélectionner le type de sondes raccordées (à l'exception des sondes FBR, sonde d'ambiance et sonde solaire PT 1000 [bornier VIII])

Schémas de principes hydrauliques

Installation 01 = E8.4034 ➔
Régulateur cascade pour chaudières modulantes

Séparation du circuit E.C.S.

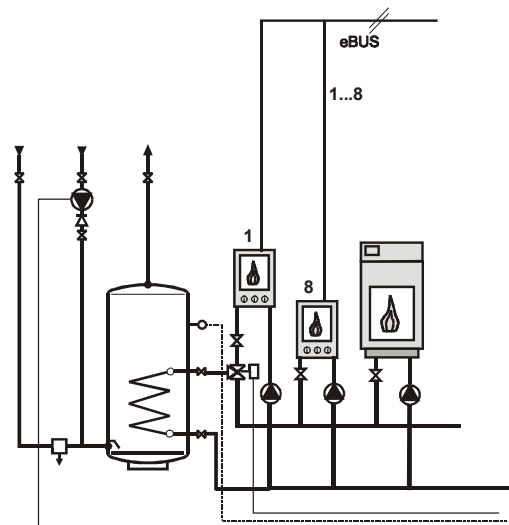
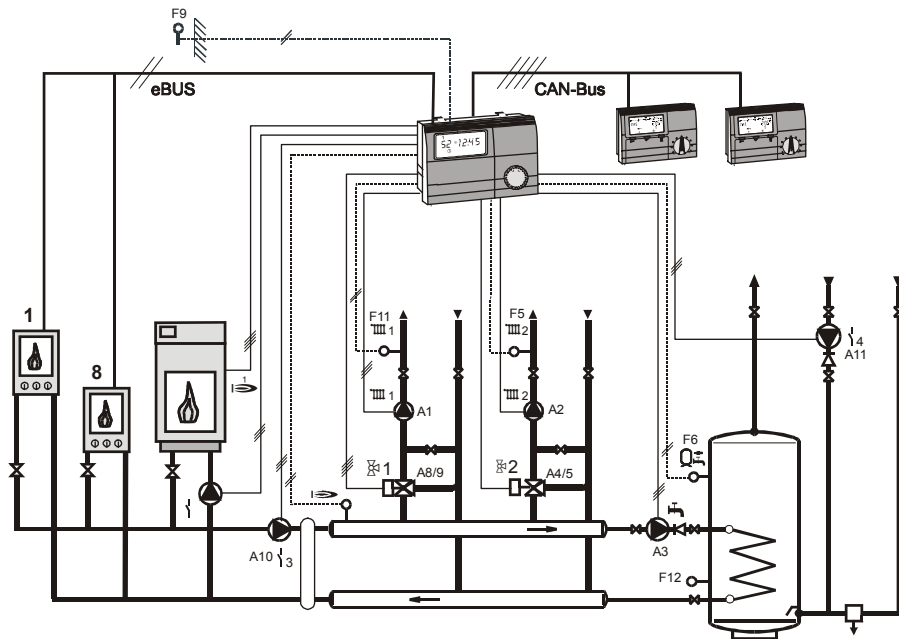

Répartition borniers

Sondes

- VII (1+2): eBUS (FA) ou sortie 0-10V
- I (2+3+M): Option FBR2 (FBR1) pour circuit 1
- I (2+M): Option F2 = Sonde ambiance pour circuit 1
- I (4+5): F5 = Sonde départ circuit 2
- I (6+7): F6 = Sonde E.C.S.
- I (7+8): F8 = Sonde collecteur
- I (9+10): F9 = Sonde extérieure
- V (1+M): F11 = Sonde départ circuit 1
- V (2+M): Option F12 = Sonde bas ballon E.C.S.
- VIII(1+M): Option F13 = Sonde relais multifonction 3 (PT1000; pas avec pompe collecteur)
- VIII (2+M): Option F14 = Sonde relais multifonction 4 (PT1000; pas avec bouclage [horaires])
- III (1-3): Option FBR2 (FBR1) pour circuit 2
- IX (1+2): Liaison communication bus CAN
- IX (3+4): Alim. bus communication CAN

Alimentation 230 V

- II (1): Alimentation neutre
- II (2): Alimentation phase régulateur
- II (3): Alimentation phase relais
- II (4): A1 = Circulateur circuit 1
- II (5): A2 = Circulateur circuit 2
- II (6): A3 = Pompe de charge E.C.S.
- II (7): A4 = Ouverture vanne circuit 2
- II (8): A5 = Fermeture vanne circuit 2
- II (9+10): A6 = Générateur ON/OFF complémentaire
- VI (1+2): A7 = Pompe générateur ON/OFF complément.
- IV (1): A8 = Ouverture vanne circuit 1
- IV (2): A9 = Fermeture vanne circuit 1
- IV (3): A10 = Pompe collecteur/Relais multifonction 3
- IV (4): A11 = Pompe bouclage/Relais multifonction 4

Installation 02 = E8.4834 →
 Régulateur cascade pour chaudières ON/OFF

Séparation du circuit E.C.S.

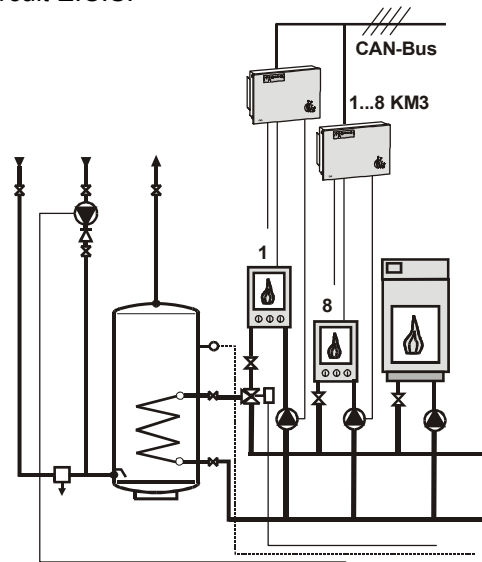
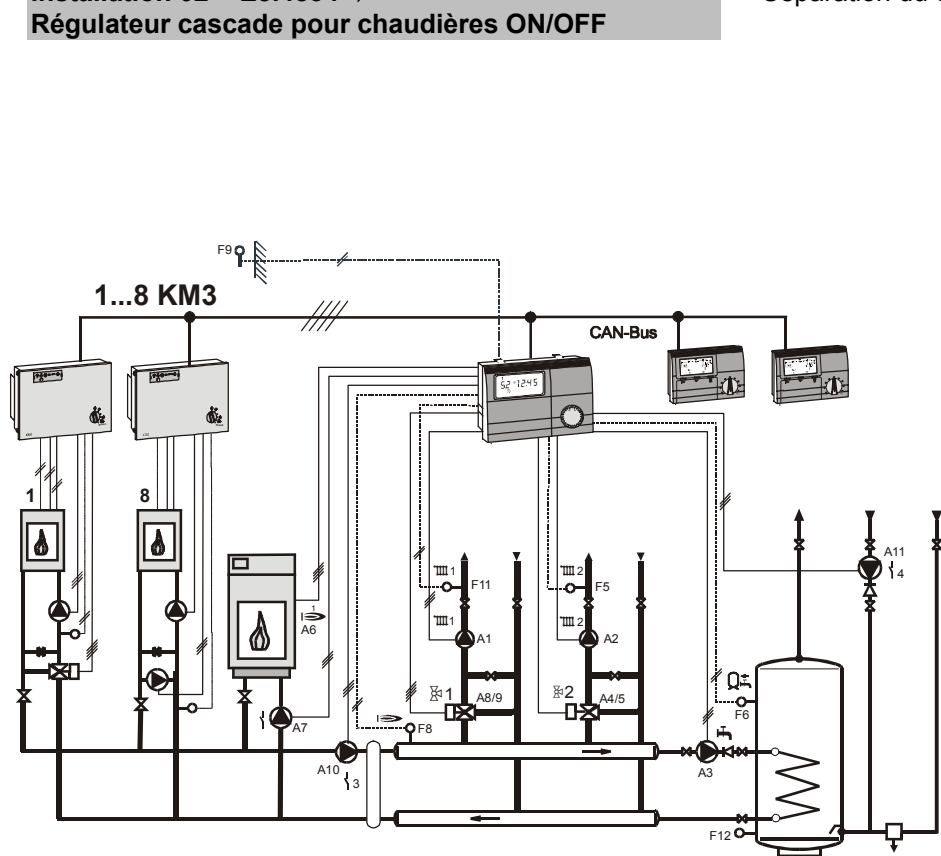

Répartition borniers

Sondes

- I (2+3+M): Option FBR2 (FBR1) pour circuit 1
- I (2+M): Option F2 = Sonde ambiance pour circuit 1
- I (4+5): F5 = F5 = Sonde départ circuit 2
- I (6+7): F6 = Sonde E.C.S.
- I (7+8): F8 = Sonde collecteur
- I (9+10): F9 = Sonde extérieure
- V (1+M): F11 = Sonde départ circuit 1
- V (2+M): Option F12 = Sonde bas ballon E.C.S.
- VIII(1+M): Option F13 = Sonde relais multifonction 3 (PT1000; pas avec pompe collecteur)
- VIII (2+M): Option F14 = Sonde relais multifonction 4 (PT1000; pas avec bouclage [horaires])
- III (1-3): Option FBR2 (FBR1) pour circuit 2
- IX (1+2): Liaison communication bus CAN
- IX (3+4): Alim. bus communication CAN

Alimentation 230 V

- II (1): Alimentation neutre
- II (2): Alimentation phase régulateur
- II (3): Alimentation phase relais
- II (4): A1 = Circulateur circuit 1
- II (5): A2 = Circulateur circuit 2
- II (6): A3 = Pompe de charge E.C.S.
- II (7): A4 = Ouverture vanne circuit 2
- II (8): A5 = Fermeture vanne circuit 2
- II (9+10): A6 = Générateur ON/OFF complémentaire
- VI (1+2): A7 = Pompe générateur ON/OFF complément.
- IV (1): A8 = Ouverture vanne circuit 1
- IV (2): A9 = Fermeture vanne circuit 1
- IV (3): A10 = Pompe collecteur/Relais multifonction 3
- IV (4): A11 = Pompe bouclage/Relais multifonction 4

Installation 03 = E8.3611 → Régulateur 0-10V

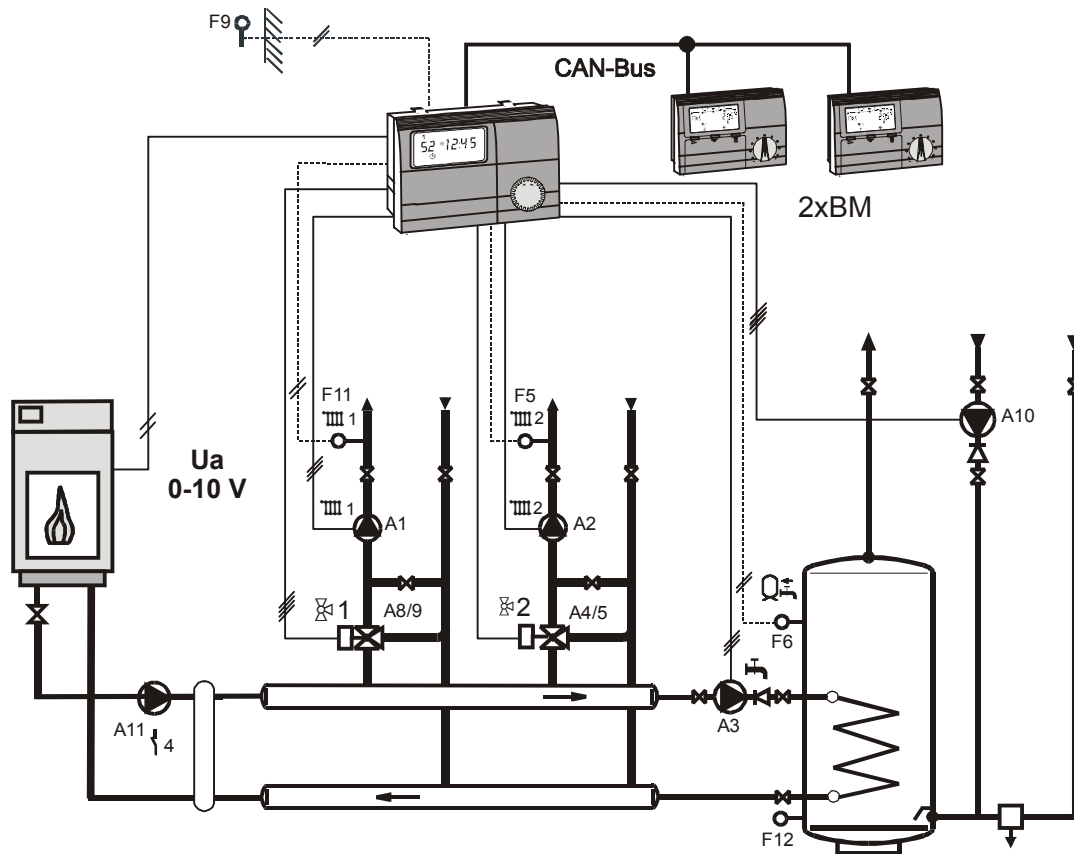

Répartition borniers

Sondes

- I (2+3+M): Option FBR2 (FBR1) pour circuit 1
- I (2+M): Option F2 = Sonde ambiance pour circuit 1
- I (4+5): F5 = Sonde départ circuit 2
- I (6+7): F6 = Sonde E.C.S.
- I (7+8): Option F8 = Sonde générateur 1
- I (9+10): F9 = Sonde extérieure
- V (1+M): F11 = Sonde départ circuit 1
- V (2+M): Option F12 = Sonde bas ballon E.C.S.
- VIII(1+M): Option F13 = Sonde relais multifonction 3 (PT1000; pas avec bouclage [horaires])
- VIII (2+M): Option F14 = Sonde relais multifonction 4 (PT1000)
- III (1-3): Option FBR2 (FBR1) pour circuit 2
- IX (1+2): Liaison communication bus CAN
- IX (3+4): Alim. bus communication CAN

Alimentation 230 V

- II (1): Alimentation neutre
- II (2): Alimentation phase régulateur
- II (3): Alimentation phase relais
- II (4): A1 = Circulateur circuit 1
- II (5): A2 = Circulateur circuit 2
- II (6): A3 = Pompe de charge E.C.S.
- II (7): A4 = Ouverture vanne circuit 2
- II (8): A5 = Fermeture vanne circuit 2
- II (9+10): A6 = -
- VI (1+2): A7 = -
- IV (1): A8 = Ouverture vanne circuit 1
- IV (2): A9 = Fermeture vanne circuit 1
- IV (3): A10 = Pompe bouclage / Relais multifonction 3
- IV (4): A11 = Option relais multifonction 4

**Installation 04 = E8.0634 →
Régulateur avec chaudière 2 allures**

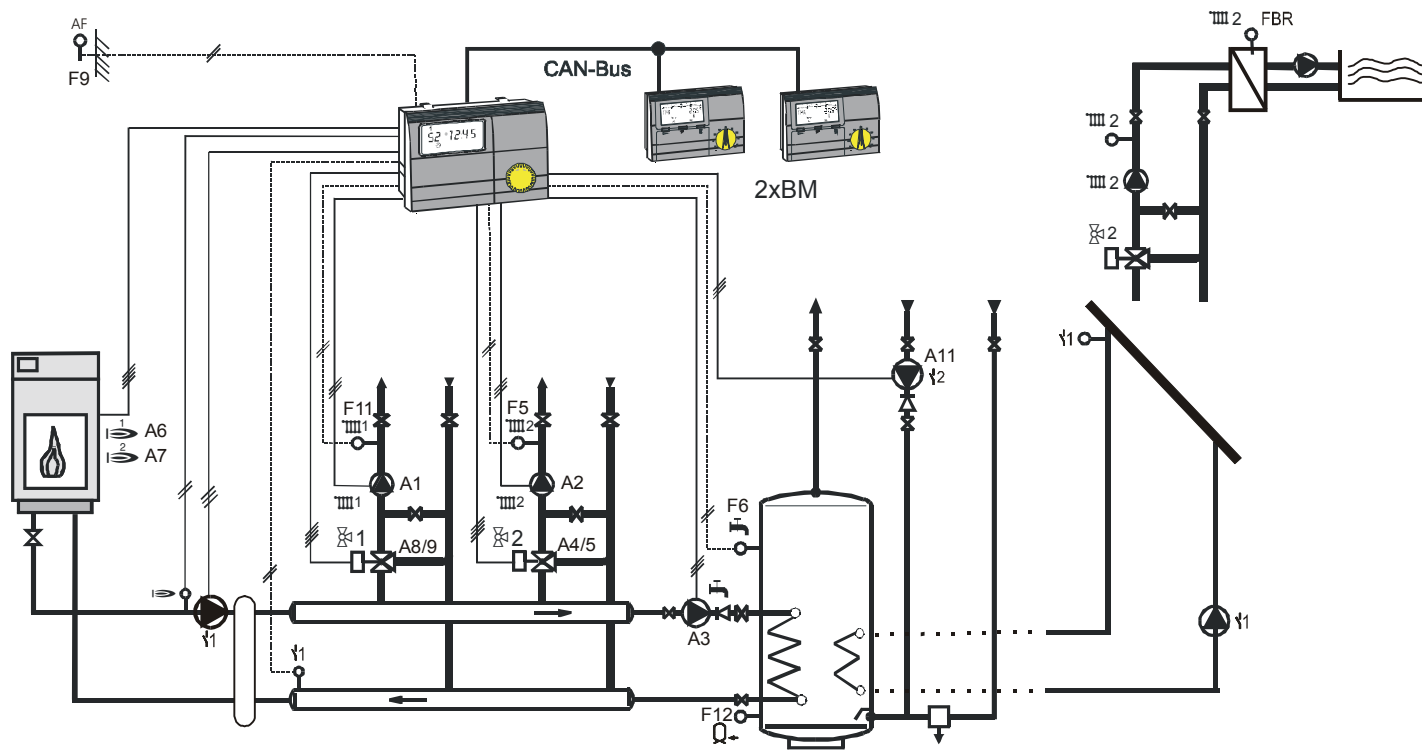

Répartition borniers

Sondes

- I (2+3+M): Option FBR2 (FBR1) pour circuit 1
- I (2+M): Option F2 = Sonde ambiance pour circuit 1
- I (4+5): F5 = Sonde départ circuit 2
- I (6+7): F6 = Sonde E.C.S.
- I (7+8): F8 = Sonde générateur 1
- I (9+10): F9 = Sonde extérieure
- V (1+M): F11 = Sonde départ circuit 1
- V (2+M): Option F12 = Sonde bas ballon E.C.S.
- VIII (1+M): F13 = Sonde retour (PT1000)
- VIII (2+M): Option F14 = Sonde relais multifonction 4 (PT1000; pas avec bouclage [horaires])
- III (1-3): Option FBR2 (FBR1) pour circuit 2
- IX (1+2): Liaison communication bus CAN
- IX (3+4): Alim. bus communication CAN

Alimentation 230 V

- II (1): Alimentation neutre
- II (2): Alimentation phase régulateur
- II (3): Alimentation phase relais
- II (4): A1 = Circulateur circuit 1
- II (5): A2 = Circulateur circuit 2
- II (6): A3 = Pompe de charge E.C.S.
- II (7): A4 = Ouverture vanne circuit 2
- II (8): A5 = Fermeture vanne circuit 2
- II (9+10): A6 = Brûleur 1
- VI (1+2): A7 = Brûleur 2 (pas de contact inverseur)
- IV (1): A8 = Ouverture vanne circuit 1
- IV (2): A9 = Fermeture vanne circuit 1
- IV (3): A10 = Pompe bouclage / Relais multifonction 3
- IV (4): A11 = Option relais multifonction 4

Installation 05 = Cascade 2 chaudières 1 allure

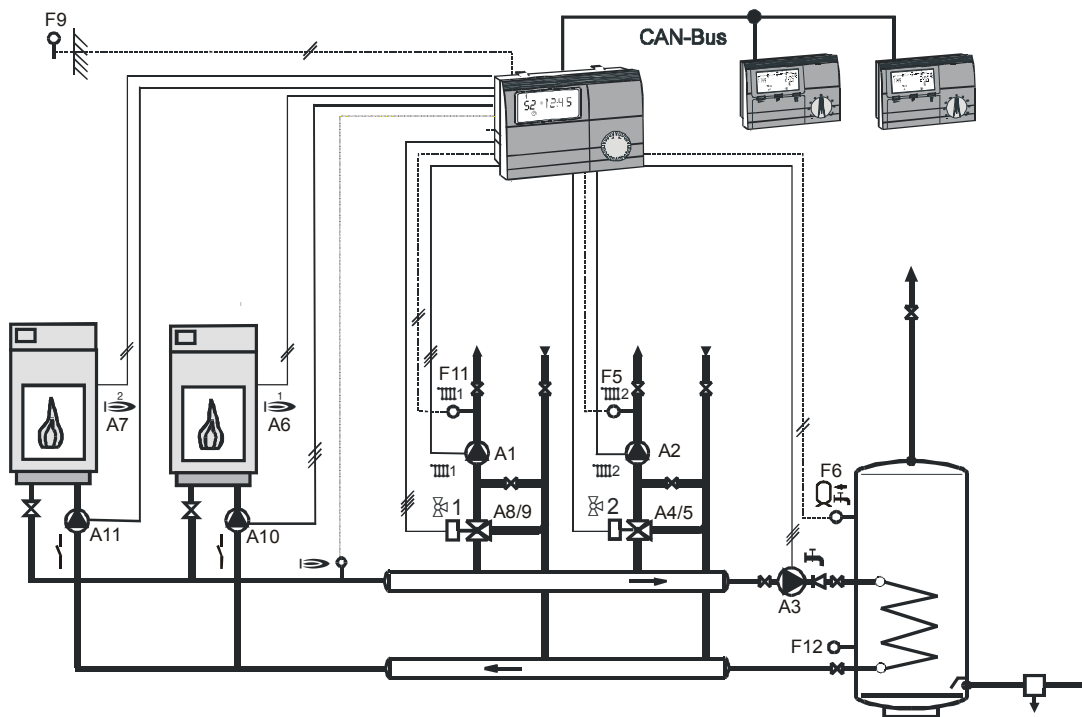

Répartition borniers**Sondes**

- I (2+3+M): Option FBR2 (FBR1) pour circuit 1
- I (2+M): Option F2 = Sonde ambiance pour circuit 1
- I (4+5): F5 = Sonde départ circuit 2
- I (6+7): F6 = Sonde E.C.S.
- I (7+8): F8 = Sonde générateur 1
- I (9+10): F9 = Sonde extérieure
- V (1+M): F11 = Sonde départ circuit 1
- V (2+M): Option F12 = Sonde bas ballon E.C.S.
- III (1-3): Option FBR2 (FBR1) pour circuit 2
- IX (1+2): Liaison communication bus CAN
- IX (3+4): Alim. bus communication CAN

Alimentation 230 V

- II (1): Alimentation neutre
- II (2): Alimentation phase régulateur
- II (3): Alimentation phase relais
- II (4): A1 = Circulateur circuit 1
- II (5): A2 = Circulateur circuit 2
- II (6): A3 = Pompe de charge E.C.S.
- II (7): A4 = Ouverture vanne circuit 2
- II (8): A5 = Fermeture vanne circuit 2
- II (9+10): A6 = Générateur 1
- VI (1+2): A7 = Générateur 2
- IV (1): A8 = Ouverture vanne circuit 1
- IV (2): A9 = Fermeture vanne circuit 1
- IV (3): A10 = Pompe GEN 1 / Relais multifonction 3
- IV (4): A11 = Pompe GEN 2 / Relais multifonction 4

Affichages défauts

N°	Défauts
Communications défauts	
E 90	Adresses bus 0 et 1. Les adresses 0 et 1 ne doivent pas être utilisées simultanément.
E 91	Adresse bus déjà utilisée. Adresse bus programmée déjà utilisée par un appareil.
E 200	Défaut communication GEN 1
E 201	Défaut communication GEN 2
E 202	Défaut communication GEN 3
E 203	Défaut communication GEN 4
E 204	Défaut communication GEN 5
E 205	Défaut communication GEN 6
E 206	Défaut communication GEN 7
E 207	Défaut communication GEN 8
Défauts internes	
E 81	Erreur mémoire EEPROM. Erreur écriture mémoire EEPROM △ vérifier valeurs des paramètres!!!



Défauts sondes (coupure/court-circuit)	
E 69	F5: Sonde dép. circuit 2 défectueuse
E 70	F11: Sonde dép. circuit 1, sonde MF1
E 71	F1: Sonde bas accumulateur
E 72	F3: Sonde haut accumulateur
E 75	F9: Sonde extérieure
E 76	F6: Sonde E.C.S.

E 78	F8: Sonde chaud. / collecteur (cascade)
E 80	Sonde amb. circuit 1, F2: sonde mil. accumulateur
E 83	Sonde amb. circuit 2, F15: sonde piscine (ballon 3)
E 135	F12: Sonde bas ballon E.C.S., sonde MF2
E 136	F13 (PT1000): GEN2, collecteur solaire 2, sonde MF 3
E 137	F14 (PT1000): collecteur solaire 1, sonde MF4

En cas de défaut, l'écran affichera le symbole (△) clignotant ainsi que le code défaut correspondant. Les codes défauts sont définis dans le tableau ci-contre.

Après avoir éliminer le défaut, réinitialiser le régulateur avec la fonction RESET.

RESET : courte mise hors tension (interrupteur alimentation). Le régulateur se réinitialise.

RESET+  : rappel des valeurs standard (sauf HEURE)
A la mise sous tension, maintenir la pression sur la touche () jusqu'à ce que l'écran affiche „EEPROM“.

Aide dépannage

Général

En cas de défauts, vérifier en premier lieu le câblage du régulateur et des différentes composantes du système.

Sondes:



Les sondes peuvent être testées au niveau „GENERAL/SERVICE/TEST SONDES“. Les valeurs de toutes les sondes raccordées seront affichées.

Actionneurs (vannes, circulateurs ➔ avec n° code):

Le niveau „GENERAL/SERVICE/TEST RELAIS“ permet de tester tous les actionneurs. Cette fonction permet d'enclencher tous les relais. Ce test permet de contrôler si les raccordements des actionneurs sont corrects (ex. sens de rotation du moteur vanne).

Raccordement bus de communication:

Module d'ambiance en liaison avec:

Module vanne ➔ affichage du symbole communication (selon version „“ ou „“)

Régulateur ➔ affichage des températures extérieure et de chaudière (voir „AFFICHAGE/INSTALLATION“)

Régulateur chaudière en liaison avec:

Module d'ambiance ➔ affichage de la température ambiante et masquage „----“ de la consigne ambiance active (voir „AFFICHAGE/CIRCUIT“)

Régulateur vannes complémentaire en liaison avec:

Régulateur chaudière ➔ affichage des températures extérieure et de chaudière („AFFICHAGE/INSTALLATION“)
Module d'ambiance ➔ affichage de la température ambiante et masquage „----“ de la consigne ambiance active (voir „AFFICHAGE/CIRCUIT“)

Défaut de communication

Vérifier les liaisons câbles: les câbles des sondes et du bus de communication ne doivent pas être dans les mêmes gaines que les câbles d'alimentation 230 V (écart minimum de 30 cm!) Polarisation inversée?

Vérifier alimentation bus de communication: 8V DC doivent être mesuré entre les bornes „+“ et „-“ du bornier bus (bornier IX, bornes 3+4) En cas de tension < à 8V DC, il est nécessaire d'installer une alimentation externe.

Pas d'arrêt des circulateurs

Vérifier position du sélecteur manuel/automatique  ➔ automatique

Vérifier mode enclenchement ➔ voir paramètre „FONC POMPE“

Circulateur ne s'enclenche pas

Vérifier régime actif ➔ standard  (tester sur régime )

Vérifier heure et programmes horaires ➔ cycle chauffage

Vérifier type fonctionnement pompe:

Standard ➔ T-EXT > CONS AMB?

Température extérieure limite ➔ T-EXT > T EX LIM active?

Régulation temp. ambiante T-AMB > CONS AMB + 1K ?

Caractéristiques techniques

Brûleur ne s'arrête pas à temps

Vérifier paramètres T-MIN-CHAUD et MODE T-MIN ➔ protection contre corrosion

Brûleur ne s'enclenche pas

Vérifier paramètre CONS T-CHAUD ➔ la consigne de température chaudière doit être > à la température de chaudière réelle.

Vérifier régime actif ➔ standard ☺ (tester sur régime ☼)

Cas régulation panneaux solaires : vérifier paramètre FONC SS BRUL

Tension alimentation selon IEC 38	230 V AC \pm 10%
Consommation	max. 8 VA
Pouvoir de coupure des relais	250V 2 (2) A
Courant maximum sur borne L1'	10 A
Type de protection selon norme EN 60529	IP 40
Classe de protection selon EN 60730	II, double isolation
Encastrement tableau de bord IEC 61554	Découpe 138x92
Réserve de marche horloge	> 10 heures
Température ambiante admissible en fonctionnement	0 à 50 °C
Température de stockage admissible	- 20 à 60 °C
Résistance des sondes	CTN 5 k Ω (AF,KF,SPF,VF)
Tolérance en ohm	+/-1% à 25°C
Tolérance température	+/- 0,2K à 25°C
	CTP 1010 Ω (AFS,KFS,SPFS,VFAS)
Tolérance en ohm	+/-1% à 25°C
Tolérance température	+/- 1,3K à 25°C
	Sonde PT1000 avec 1 k Ω
Tolérance en ohm	+/- 0,2% à 0°C

Caractéristiques techniques

La garantie est exclue, si les dérangements ou les incidents sont consécutifs à une utilisation de nos matériels non conforme à nos préconisations, en particulier en cas d'erreurs de raccorde-