

E8

REGULATION ELECTRONIQUE CLIMATIQUE

**NOTICE D'UTILISATION POUR LE RESPONSABLE
D'EXPLOITATION**

Informations générales

TABLE DES MATIERES

1	Symboles utilisés dans la présente notice	2
2	Utilisation conforme de l'appareil	2
3	Traitement de l'eau d'alimentation.....	2
4	Informations à fournir à l'utilisateur	3
5	Avertissements pour la sécurité	3
6	Description des fonctions et niveaux de la régulation climatique E8.....	4
6.1	Autres réglages possibles	20
6.2	Introduction du code d'accès	20
6.3	Visualisation des codes d'erreur	21
7	GUIDE RAPIDE.....	22

1 - SYMBOLES UTILISÉS DANS LA PRÉSENTE NOTICE

Lors de la lecture de cette notice, une attention particulière doit être donnée aux paragraphes précédés par les symboles suivants :



DANGER !
Situation dangeoureuse
pour l'utilisateur



ATTENTION !
Situation potentiellement dangeoureuse
se pour le produit et l'environnement



NOTE !
Avertissements pour
l'utilisateur

2 - UTILISATION CONFORME DE L'APPAREIL



La régulation climatique E8 à été construite sur la base du niveau actuel de la technique et des règles de sécurité connues, conformément aux normes en vigueur.

Toutefois, à la suite d'une utilisation impropre, des risques pour la santé de l'utilisateur ou d'autres personnes de son entourage et des dommages à l'appareil ou à d'autres objets, pourraient se produire. L'appareil est prévu pour fonctionner dans des installations de chauffage à circulation d'eau chaude et toute autre utilisation de ce dernier est considérée comme impropre.

Pour tout dommage résultant d'une utilisation non conforme de l'appareil, UNICAL se dégage de toute responsabilité et dans ce cas, le risque encouru reste complètement à la charge de l'utilisateur.

Pour une utilisation correcte de l'appareil, lire attentivement les instructions et avertissements indiqués dans la présente notice.

3 - TRAITEMENT DE L'EAU D'ALIMENTATION



- La dureté de l'eau d'alimentation conditionne la fréquence de détartrage de l'échangeur de chaleur de l'éventuel système de production de l'eau chaude sanitaire.
- Dans le cas d'utilisation d'une eau d'alimentation caractérisée par une dureté supérieure à 15°f , on suggère l'utilisation d'un adoucisseur adapté.
- Il est conseillé de vérifier l'état d'entartrage de l'échangeur de l'éventuel système de production d'eau chaude sanitaire dès la fin de la première année d'utilisation de ce dernier et ensuite, sur la base de l'incrustation

4 - INFORMATIONS À FOURNIR À L'UTILISATEUR



L'utilisateur (responsable de l'exploitation) doit être obligatoirement informé concernant l'utilisation et le fonctionnement de son installation de chauffage et en particulier :

- Fournir obligatoirement à l'utilisateur la présente notice, ainsi que les autres documents relatifs à l'appareil et qui se trouvent dans une enveloppe située à l'intérieur du carton d'emballage de ce dernier. **L'utilisateur doit conserver cette documentation dans un endroit accessible, pour pouvoir la consulter ultérieurement.**
- Informer l'utilisateur sur l'importance des ouvertures d'aération du local d'installation d'un appareil fonctionnant au gaz et du système d'évacuation des fumées (pas d'obstruction ou de modification de ces derniers).
- Informer l'utilisateur concernant le contrôle régulier de la pression de l'eau dans la chaudière et les opérations à effectuer pour rétablir une pression correcte si nécessaire, dans l'installation de chauffage.
- Renseigner l'utilisateur concernant le réglage correct des températures de consigne de la chaudière, le fonctionnement de la régulation climatique E8, le réglage des robinets thermostatiques des radiateurs éventuels et cela, dans l'optique d'économies d'énergie substantielles sur les locaux à chauffer.
- Rappeler à l'utilisateur qu'il est impératif d'effectuer un entretien régulier de sa chaudière à gaz (une fois par an en principe) et de faire réaliser à cette occasion une analyse de la combustion avec un contrôle du rendement de cette dernière.

Dans le cas de dommages sur des personnes, animaux ou objets, consécutifs au non respect des instructions contenues dans la présente notice, le fabricant ne pourra pas être tenu responsable.

5 - AVERTISSEMENTS POUR LA SÉCURITÉ



ATTENTION !

L'installation, le réglage et l'entretien de l'appareil doivent être effectués par des personnes professionnellement qualifiées, en conformité avec les normes et dispositions en vigueur. Une erreur d'installation peut provoquer des dommages sur des personnes, animaux ou objets, pour lesquels le fabricant ne peut en aucun cas être tenu pour responsable.



DANGER !

Les travaux d'entretien ou les réparations éventuelles de la chaudière, doivent être effectués par des personnes professionnellement qualifiées et autorisées par UNICAL. On recommande toujours de faire suivre la chaudière dans le cadre d'un contrat d'entretien annuel et cela, dès la première année d'utilisation. Un entretien insuffisant ou irrégulier peut compromettre la sécurité opérationnelle de l'appareil et provoquer des dommages sur des personnes, animaux ou objets, pour lesquels le fabricant ne peut en aucun cas être tenu pour responsable.



ATTENTION !

Modifications d'éléments raccordés à l'appareil

Ne pas effectuer de modifications sur les éléments suivants :

- la chaudière ;
- les lignes d'alimentation en : gaz, air comburant, eau et courant électrique ;
- le conduit d'évacuation des fumées ;
- la soupape de sécurité et sa tuyauterie de décharge vers l'égout ;
- les éléments constructifs qui peuvent influencer la sécurité opérationnelle de l'appareil.



DANGER !

Odeur de gaz :

Dans le cas où l'on détecte une odeur de gaz, suivre les indications de sécurité suivantes :

- ne pas actionner d'interrupteur électrique ;
- ne pas fumer ;
- ne pas utiliser de téléphone dans l'habitation ;
- fermer la vanne de barrage située sur la conduite d'alimentation en gaz ;
- aérer en grand la pièce dans laquelle la fuite de gaz a été détectée ;
- informer immédiatement la société de distribution du gaz ou une société spécialisée dans l'installation et l'entretien d'appareils à gaz.



DANGER !

Substances explosives ou facilement inflammables :

Ne pas utiliser ou entreposer de matériaux explosifs ou facilement inflammables (par ex. : essence, vernis, papiers, etc.) dans le local où la chaudière se trouve installée.

Instructions pour l'utilisation

6 - DESCRIPTION DES FONCTIONS ET NIVEAUX DE LA REGULATION CLIMATIQUE E8

Pour obtenir des informations techniques complémentaires, se reporter à la notice spécifique fournie avec la régulation climatique E8.5064 V1.

NIVEAUX PRINCIPAUX

Général

Résumé d'une sélection de paramètres
Service = pour le technicien chargé de l'entretien
Date/Heure/Congés = pour l'utilisateur

Affichage

Affichage des températures de l'installation (ex. réelles et consignes). Les valeurs affichées sont uniquement en lecture seule.

Utilisateur

Résumé des paramètres pouvant être modifiés par l'utilisateur.

Programmes horaires

Résumé des programmes horaires pour les circuits de chauffage, le circuit d'E.C.S. et le cas échéant, de la pompe de bouclage d'E.C.S.

Installateur

Résumé des paramètres pour lesquelles des connaissances techniques sont nécessaires (installateur).
Les programmations du niveau installateur sont protégées par un code d'accès.

Technicien sécurité (uniquement avec boîtier de sécurité raccordé par BUS)

Résumé des valeurs communiquées par le boîtier de sécurité (BMM).

NIVEAUX SECONDAIRES

Les paramètres des niveaux secondaires sont organisés selon la hiérarchie suivante :

- INSTALLATION
- E.C.S.
- CIRCUIT CHAUFFAGE I
- CIRCUIT CHAUFFAGE II
- SOLAIRE/MULTIFONCTION

Installation

Valeurs ou paramètres, concernant la chaudière ou l'installation en général, ne pouvant être affectés à aucun circuit de chauffage utilisé.

E.C.S.





Valeurs ou paramètres, concernant le système de production d'eau chaude sanitaire (E.C.S.).

Circuit chauffage I/II

Valeurs ou paramètres, concernant chacun des circuits de chauffage (également par ex. d'un circuit d'E.C.S. complémentaire).

Solaire/Multifonction

Valeurs ou paramètres, concernant l'installation solaire et les paramètres des relais multifonction.

	GENERAL	SERVICE DATE/HEURE/CONGES
Ouvrir le volet de program.	 tourner dans le sens anti-horaire 	
	 tourner dans le sens horaire 	
	AFFICHAGES	INSTALLATION E.C.S. CIRC CHAUF I CIRC CHAUF II SOLAIRE/MULTIFONC.
	UTILISATEUR	INSTALLATION E.C.S. CIRC CHAUF I CIRC CHAUF II SOLAIRE/MULTIFONC.
	PROGRAMME	PROG P BOUCLA CIRCUIT E.C.S. CIRCUIT CHAUF I ##1 etc...
	TECHNICIEN	INSTALLATION E.C.S. CIRC CHAUF I CIRC CHAUF II SOLAIRE/MULTIFONC.
	TECH SECURI	INSTALLATION

Procédure de modification des paramètres

Sélectionner au moyen du bouton de navigation le NIVEAU.



le paramètre modifiable qui est visualisé est :



le premier SOUS-NIVEAU atteint est : DATE/HEURE
Appuyer sur la touche de programmation.



Modifier la valeur du paramètre au moyen du bouton de navigation.



En appuyant sur la touche de programmation la led rouge s'allume.



Appuyer sur la touche pour mémoriser la nouvelle valeur du paramètre (la led s'éteint).



Passer au paramètre modifiable suivant au moyen du bouton de navigation et répéter ensuite la procédure de modification décrite plus haut.

Instructions pour l'utilisation

Description du niveau : GENERAL



Le niveau GENERAL contient deux sous-niveaux : DATE/HEURE/CONGES et SERVICE.

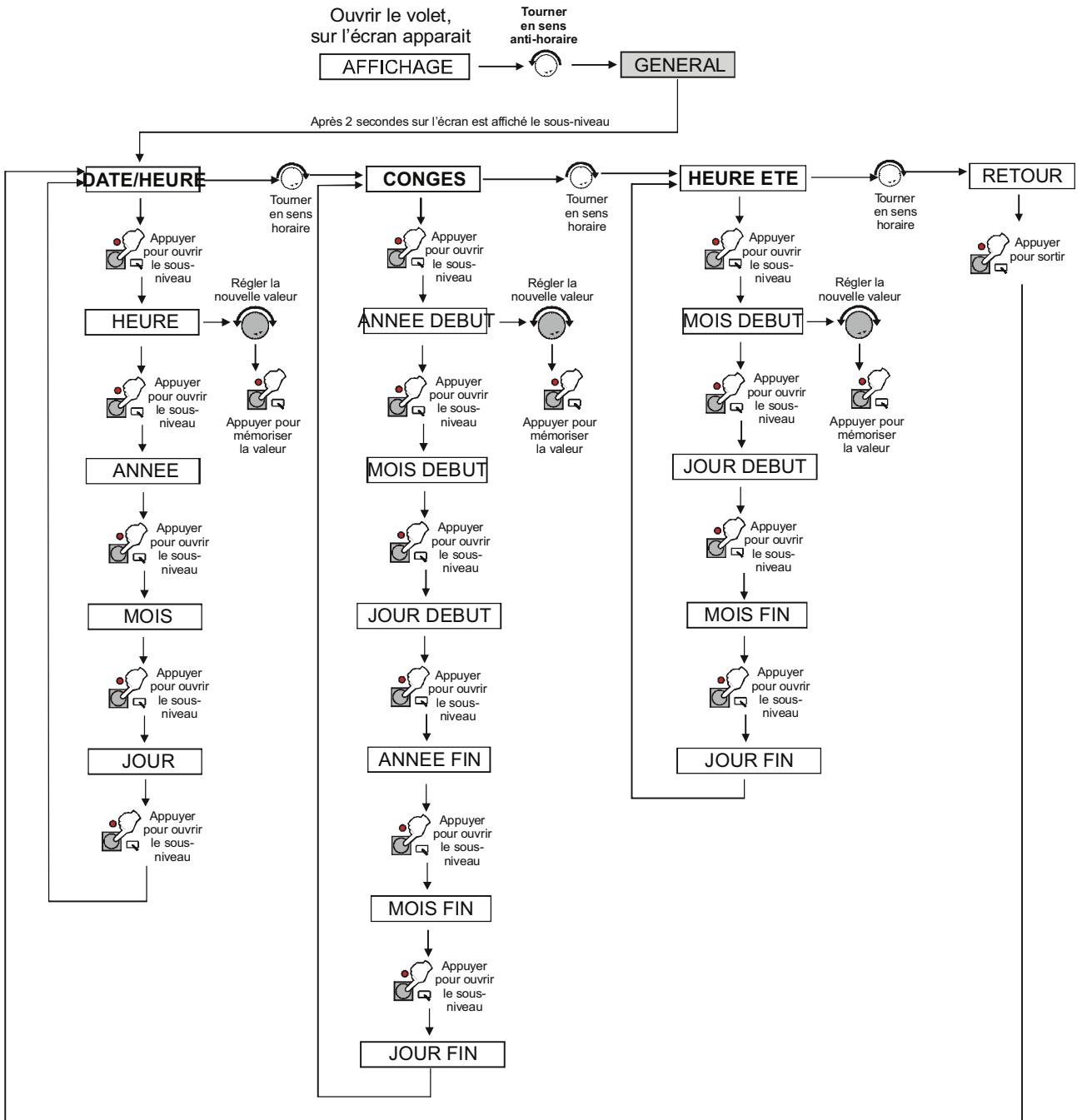

(*) Uniquement avec le volet de programmation fermé et sur le symbole 

NIVEAU : GENERAL

PARAMETRES	DESCRIPTION	REGLAGES
DATE / HEURE		
HEURE	Régler l'heure actuelle	00:00 - 24:00
ANNEE	Régler l'année actuelle	XXXX
MOIS	Régler le mois actuel	01 - 12
JOUR	Régler le jour actuel	01 - 31
CONGES		
ANNEE DEBUT	Programmer l'année du début du congé	XXXX
MOIS DEBUT	Programmer le mois du début du congé	01 - 12
JOUR DEBUT	Programmer le jour du début du congé	01 - 31
ANNEE FIN	Programmer l'année de la fin du congés	XXXX
MOIS FIN	Programmer le mois de la fin du congé	12 - 31
JOUR FIN	Programmer le jour de la fin du congé	01 - 31
HEURE D'ETE		
MOIS DEBUT	Programmer le mois du début de l'heure d'été	01 - 12
JOUR DEBUT	Programmer le jour (date) du début de l'heure d'été	01 - 31
MOIS FIN	Programmer le mois du début de l'heure d'hiver	12 - 31
JOUR FIN	Programmer le jour (date) de l'heure d'hiver	01 - 31

Instructions pour l'utilisation

Description du sous-niveau : SERVICE

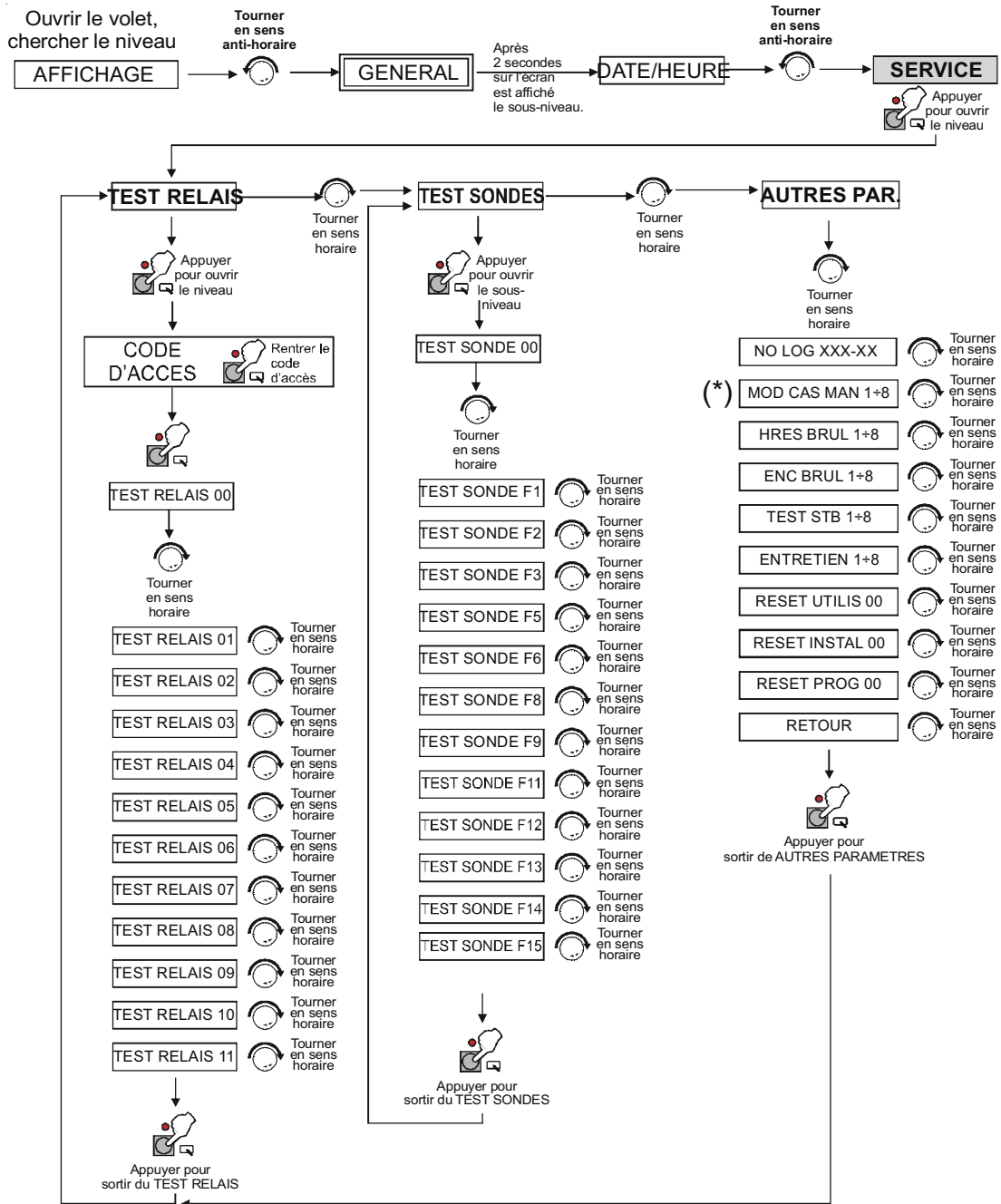

NOTE !

Les menus ne sont visualisés que si la sonde correspondante est raccordée.
 Ex. : E.C.S. est visualisé uniquement si la sonde du ballon SPF est raccordée.

SOUS-NIVEAU : SERVICE

PARAMETRES	DESCRIPTION
TEST RELAIS	
RELAIS 00	Aucun relais
RELAIS 01	A1: Pompe circuit chauffage 1
RELAIS 02	A2: Pompe circuit chauffage 2
RELAIS 03	A3: Pompe de charge E.C.S.
RELAIS 04	A4: Ouverture vanne mélangeuse circuit chauffage 2
RELAIS 05	A5: Fermeture vanne mélangeuse circuit chauffage 2
RELAIS 06	A6: Brûleur 1 ON
RELAIS 07	A7: Brûleur 2 ON (Allure 1 et 2 ON, dont 2 après 10 secondes)
RELAIS 08	A8: Ouverture vanne mélangeuse circuit chauf. 1 / Multifonc. 1
RELAIS 09	A9: Fermeture vanne mélangeuse circuit chauf. 1 / Multifonction 2
RELAIS 10	A10: Multifonction 3
RELAIS 11	A11: Pompe collecteur / Multifonction 4
TEST SONDES	
F1	Température bas accumulateur (tampon)
F2	
F3	Température haut accumulateur (tampon)
F5	Température de départ circuit chauffage 2
F6	Température haut ballon E.C.S.
F8	Température chaudière / Collecteur
F9	Température extérieure
F11	Température de départ circuit chauffage 1 / Température multifonction 1
F12	Température bas ballon E.C.S. / Température multifonction 2
F13	Température collecteur 2 / Température multifonction 3
F14	Température collecteur 1 / Température multifonction 4
F15	Température ambiante circuit chauffage 2 / Valeur du capteur d'ensoleillement / Entrée tension 0-10 V
AUTRES PARAMETRES	
NO LOG XXX-XX	Numéro du logiciel indexé
MOD CAS MAN (1÷8)	Enclenchement manuel de la cascade
HRES BRUL (1÷8)	Durée d'enclenchement du brûleur pour toutes les allures
ENC BRUL (1÷8)	Nombre d'enclenchements du brûleur pour toutes les allures
TEST STB (1÷8)	Test du limiteur de sécurité et affichage de la température chaud.
ENTRETIEN	Programmation de la date ou de l'heure de l'entretien annuel
RESET UTILIS 00	(Ne jamais utiliser cette fonction de reset)
RESET INSTAL 00	(Ne jamais utiliser cette fonction de reset)
RESET PROG 00	(Ne jamais utiliser cette fonction de reset)
RETOUR	

Instructions pour l'utilisation

Description du niveau : AFFICHAGE

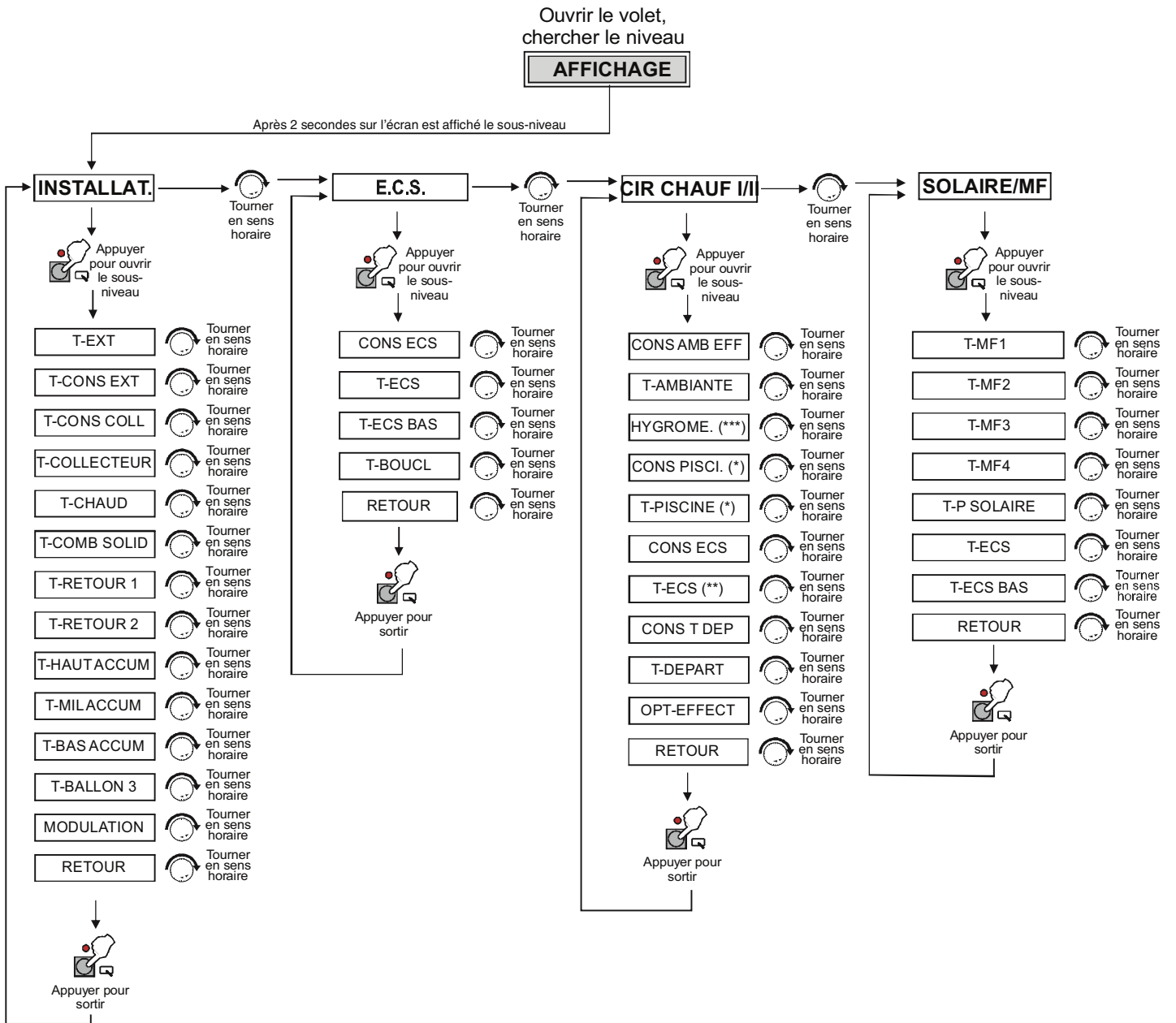

NOTE!

Les menus ne sont visualisés que si la sonde correspondante est raccordée.
 Ex. : E.C.S. est visualisé uniquement si la sonde du ballon SPF est raccordée.

NIVEAU : AFFICHAGE

PARAMETRES	DESCRIPTION
INSTALLATION	
T-EXT	Température extérieure
T-CONC EXT	Consigne externe (0-10 V)
T-CONS COLL	Consigne chaudière / collecteur (cascade)
T-COLLECTEUR	Température chaudière / collecteur (cascade)
T-CHAUD	Température et états des GEN (GEN 1 - GEN 8)
T-COMB SOLID	GEN 2 = chaudière à combustible solide (A7)
T-RETOUR 1	Température de retour chaudière 1
T-RETOUR 2	Température de retour chaudière 2
T-HAUT ACCUM	Température haut accumulateur (tampon)
T-MIL ACCUM	Température milieu accumulateur (tampon)
T-BAS ACCUM	Température bas accumulateur (tampon)
T-BALLON 3	Température ballon 3 (ex. : chauffage piscine par panneaux solaires)
MODULATION	Degré de modulation
RETOUR	
E.C.S.	
CONS ECS	Consigne E.C.S. active selon le programme horaire et le régime
T-ECS	Température E.C.S. réelle
T-ECS BAS	Température bas ballon E.C.S.
T-BOUCL	Température retour bouclage
RETOUR	
CIRC CHAUF 1/2	
CONS AMB EFF	Consigne ambiante active selon le programme horaire et le régime
T-AMBIANTE	Température ambiante réelle
HYGROMETRIE	Affichage du degré d'hygrométrie (si valeur disponible)
CONS PISCINE	Consigne température piscine
T-PISCINE	Température piscine réelle
CONS ECS	Consigne E.C.S.
T-ECS	Température E.C.S. réelle
CONS T DEP	Consigne température de départ
T-DEPART	Température de départ réelle
OPT-EFFECT	Durée effective de la dernière optimisation
RETOUR	
SOLAIRE / MULTIF.	
T-MF1	Température sonde MF 1 (= F11)
T-MF2	Température sonde MF 2 (= F12)
T-MF3	Température sonde MF 3 (= F13)
T-MF4	Température sonde MF 4 (= F14)
T- P SOLAIRE 1	Température collecteur solaire 1
T-ECS	Température haut ballon E.C.S.
T-ECS BAS	Température bas ballon E.C.S.
RETOUR	



NOTE !

Pour tout renseignement complémentaire, se reporter à la notice d'utilisation spécifique fournie avec la régulation climatique E8.

Instructions pour l'utilisation

Description du niveau : UTILISATEUR

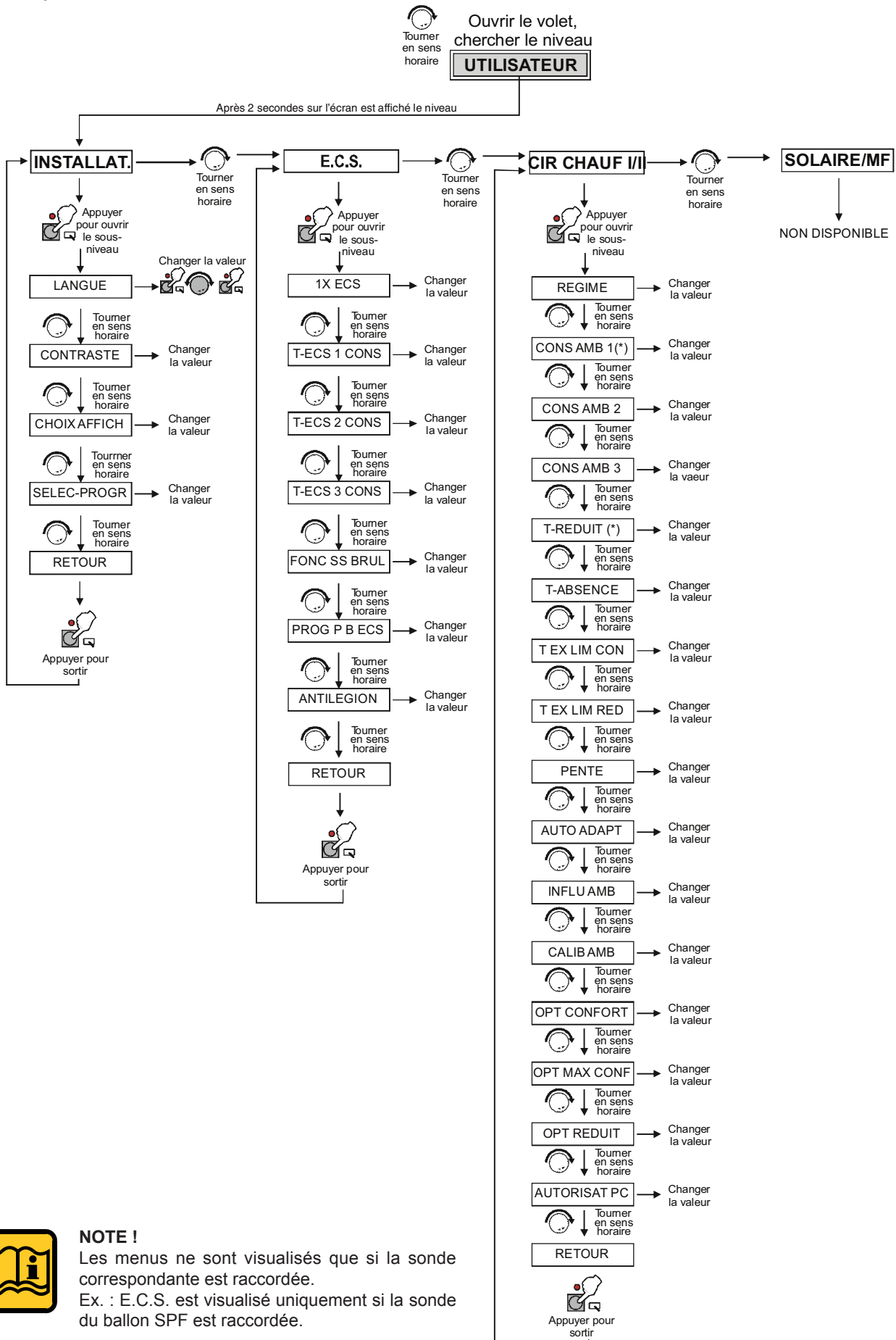

NOTE !

Les menus ne sont visualisés que si la sonde correspondante est raccordée.
Ex. : E.C.S. est visualisé uniquement si la sonde du ballon SPF est raccordée.

NIVEAU : UTILISATEUR

PARAMETRES	DESCRIPTION	REGLAGES	
		Standard	Plage
INSTALLATION			
LANGUE	Choix de la langue	FRA	
CONTRASTE	Réglage de la luminosité de l'affichage	00	(-20) / (20)
CHOIX AFFICH	Sélection d'un affichage supplémentaire	----	
SELEC-PROG	Sélection circuit chauffage 1 ou 2	01	(01 ÷ 02)
RETOUR			
E.C.S.			
1 X ECS	Dérogation horaire de production d'E.C.S.	00	(01 ÷ 02)
T-ECS 1 CONS	Température E.C.S. 1	60	(10 ÷ 70)
T-ECS 2 CONS	Température E.C.S. 2	60	(10 ÷ 70)
T-ECS 3 CONS	Température E.C.S. 3	60	(10 ÷ 70)
FONC SS BRUL	Fonction économie d'énergie avec panneaux solaires	0	(0 ÷ 70)
PROG P B ECS	Activation de la pompe de bouclage du ballon	0	(0 ÷ 1)
ANTILEGION	Activation de la fonction anti-légionellose	0	(0 ÷ 1)
RETOUR			
CIRC CHAUF 1/2			
REGIME	Choix du mode de fonctionnement	-----	
CONS AMB 1	Température ambiante 1	20	(5 ÷ 40)
CONS AMB 2	Température ambiante 2	20	(5 ÷ 40)
CONS AMB 3	Température ambiante 3	20	(5 ÷ 40)
T-REDUIT	Température de consigne des cycles réduits	10	(5 ÷ 40)
T-ABSENCE	Température de consigne durant les congés	15	(5 ÷ 40)
T EX LIM CON		19	(-5 ÷ 40)
T EX LIM RED		10	(-5 ÷ 40)
PENTE	Pente de compensation température extérieure	1,20	(0 ÷ 3)
AUTO ADAPT	Calcul automatique de la pente du chauffage	0	(0 ÷ 1)
INFLU AMB	Influence de la sonde d'ambiance FBR	10	(0÷20)
CALIB AMB	Etalonnage du thermomètre d'affichage	0	(5K÷-5K)
OPT CONFORT	Choix d'optimisation du chauffage	0	(00 ÷ 02)
OPT MAX CONF	Anticipation maximale de la fonction optimisation	2	(00 ÷ 03)
OPT REDUIT	Optimisation automatique de l'abaissement	0	(00 ÷ 02)
AUTORISAT PC	Accès aux données du circuit chauffage par PC	0000	(0000÷9999)
RETOUR			
SOLAIRE / MULTIF.			
NON DISPONIBLE			

Instructions pour l'utilisation

Description du niveau : PROGRAMME

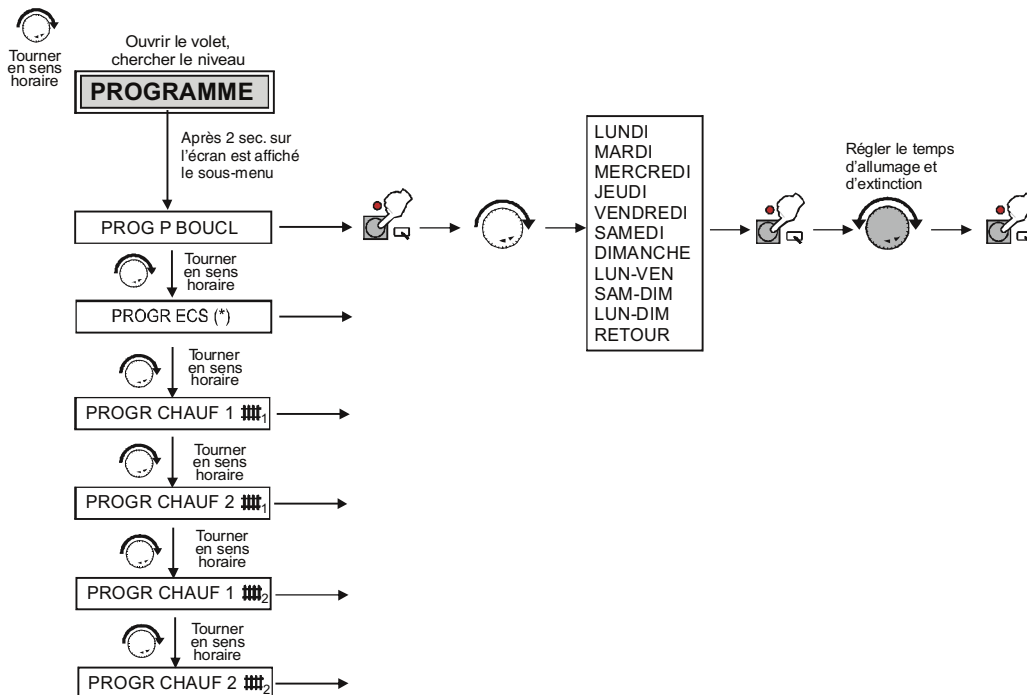

En Réglant l'heure sur “_ _ : _ _” on exclut l'horloge de programmation horaire.

PROG P BOUCL	Programmes horaires pour la pompe de bouclage E.C.S.
PROG ECS (*)	Programmes horaires pour la pompe de charge de l'eau chaude sanitaire
PROG CHAUF 1 D1	1. Programmes horaires 1 pour le circuit de chauffage 1
PROG CHAUF 2 D1	2. Programmes horaires 2 pour le circuit de chauffage 1
PROG CHAUF 1 D2	1. Programmes horaires 1 pour le circuit de chauffage 2
PROG CHAUF 2 D2	2. Programmes horaires 2 pour le circuit de chauffage 2

(*) Actif uniquement si le paramètre 1 x ECS = 00



NOTE !

Les menus ne sont visualisés que si la sonde correspondante est raccordée.
Ex. : E.C.S. est visualisé uniquement si la sonde du ballon SPF est raccordée.

Description du niveau : TECHNICIEN

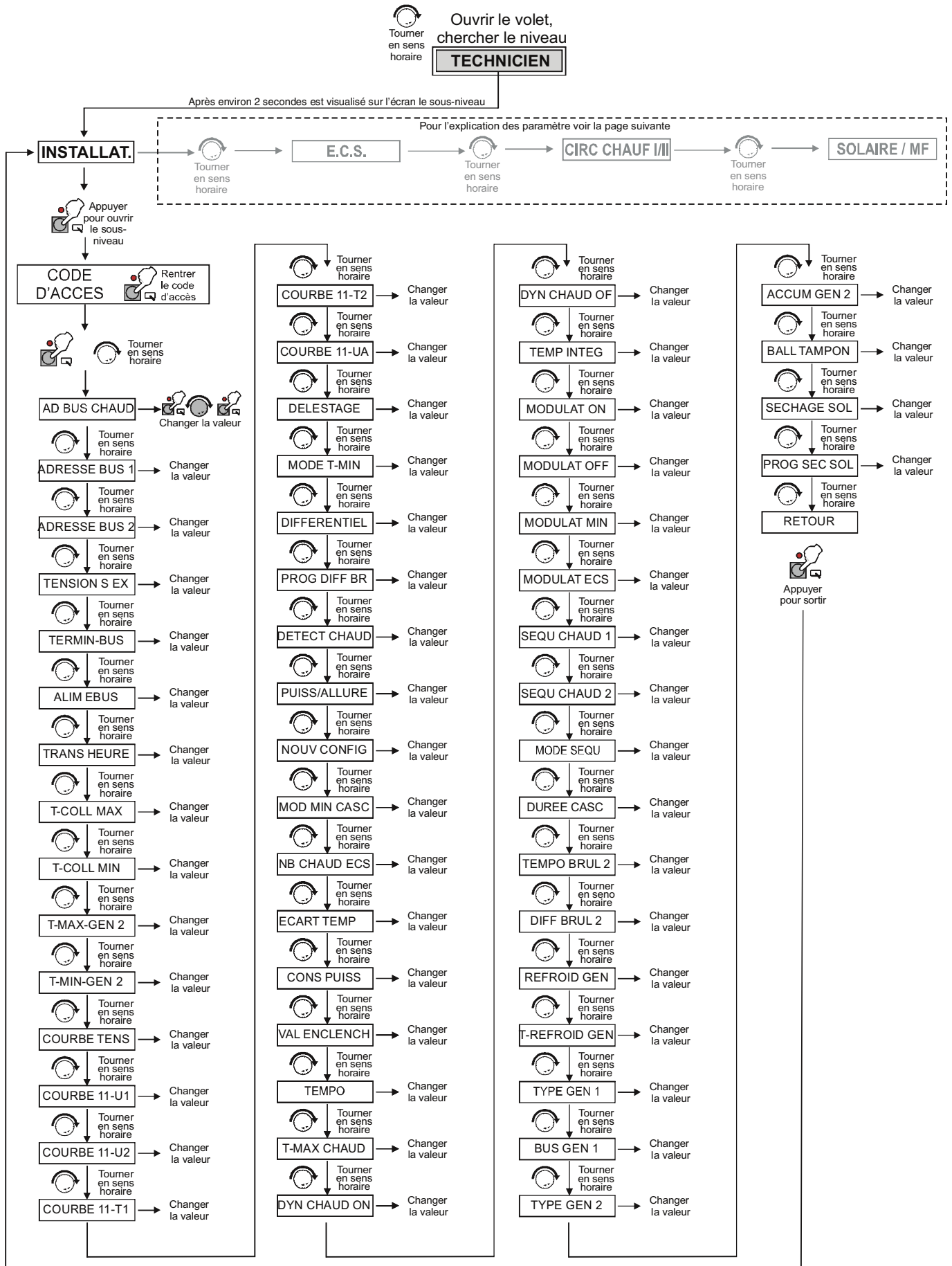

Instructions pour l'utilisation

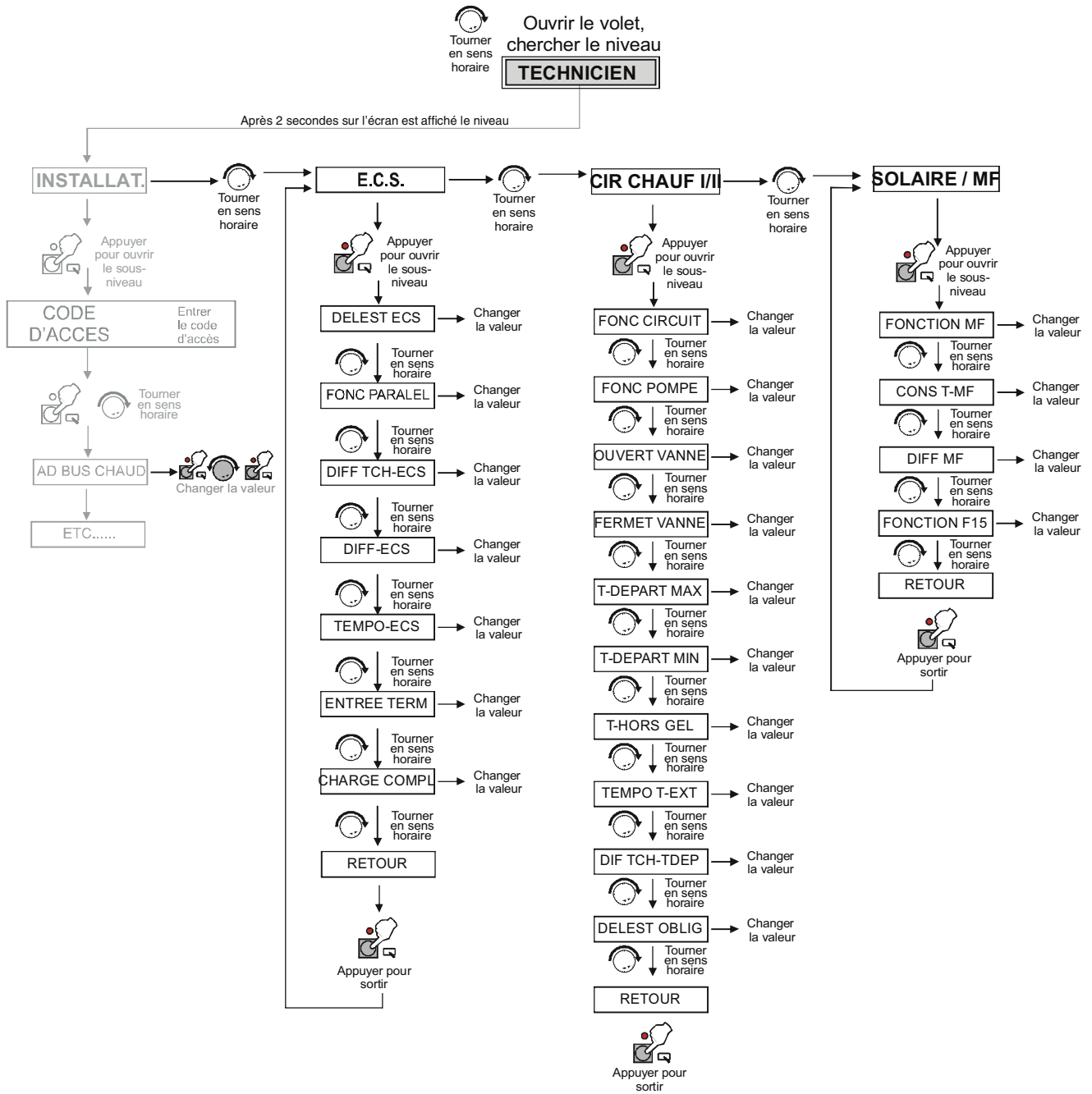

Instructions pour l'utilisation

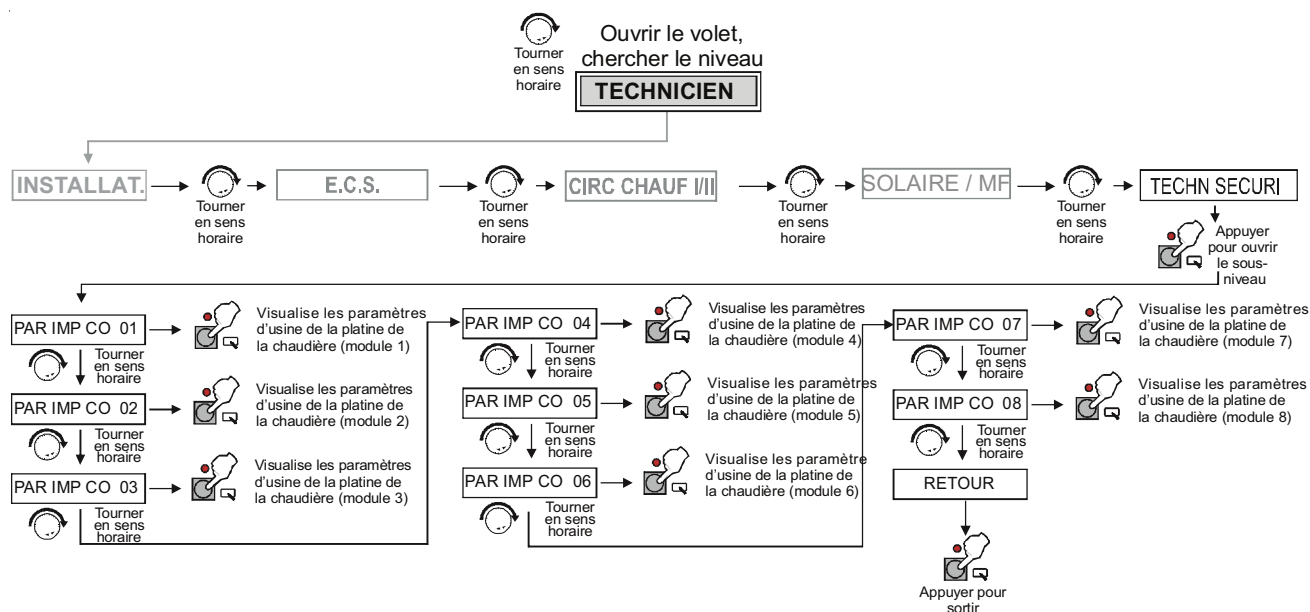

POUR LE TECHNICIEN S.A.V. :

01 - 02 - 03 - 04 - 05 - 06 - 07 - 08 :

FAN MOD IGN
FAN MOD STBY
FAN MAX
FAN MIN
MAX DIFF PRO
MIN FLOW PRO
MIN FLOW RAT
BOIL HYS
BOIL SLP LIM
BOIL P VAL
BOIL I VAL
BOIL D VAL
PUMP OVERRUN
PUMP MIN MOD
CAP FLOW RATE
FAN P VAL
FAN I VAL
FAN SLP
FAN SLP POS
FAN SLP NEG
FAN START PW
FAN ADAPT
RESTARTS
SW NO
SW RWV

Instructions pour l'utilisation

NIVEAU : TECHNICIEN

PARAMETRES	DESCRIPTION	REGLAGES	
		Standard	Plage
INSTALLATION			
AD BUS CHAUD	Adresse Bus chaudière pour montage en cascade	----	(01 ÷ 08)
ADRESSE BUS 1	Numérotation des circuits de chauffage	01	(01 ÷ 15)
ADRESSE BUS 2	Numérotation des circuits de chauffage	--	(01 ÷ 15)
TENSION S EX	Tension sonde extérieure	01	(01 ÷ 15)
TERMIN-BUS	Terminaison eBus	01	(00 ÷ 01)
ALIM EBUS	Alimentation pour eBUS	01	(00 ÷ 01)
TRANS HEURE	Transmission de l'heure par le régulateur maître	00	(01 ÷ 01)
T-MAX-GEN 1	Température maximale de la chaudière	85°C	(30 ÷ 110)
T-MIN-GEN 1	Température minimale de la chaudière	10°C	(10 ÷ 80)
T-MAX-GEN 2	Température maximale du circuit de chauffage 2	85°C	(30 ÷ 110)
T-MIN-GEN 2	Température minimale du circuit de chauffage 2	40°C	(10 ÷ 80)
COURBE TENS	Choix de la courbe de tension (0-10 V)	11°C	(00 ÷ 11)
COURBE 11 - U1	Point de la courbe 11 U1 point maximum	1 V	(0 V ÷ 10 V)
COURBE 11 - U2	Point de la courbe 11 U2 point minimum	10 V	(0 V ÷ 10 V)
COURBE 11 - T1	Point de la courbe 11 T1 température minimale	20°C	(0 ÷ 120)
COURBE 11 - T2	Point de la courbe 11 T2 température maximale	85°C	(0 ÷ 120)
COURBE 11 - UA	Tension minimale de fonctionnement du chauffage	2 V	(0 V ÷ 10 V)
DELESTAGE	Température de délestage	35°C	(10 ÷ 85)
MODE T-MIN	Limitation minimale de la chaudière	0	(01 ÷ 03)
DIFF-BRUL	Différentiel dynamique allure 1 du brûleur	5	(2K ÷ 20K)
PROG DIFF BR	Temps de décrémentation différentiel brûleur	0	(0 ÷ 30 min)
DETECT CHAUD	Affichage du n° des chaudières raccordées	----	
PUISS/ALLURE	Affichage du n° des chaudières et des allures	----	(0 ÷ 1000)
NOUV CONFIG	Nouvelle configuration eBUS	0	(00 ÷ 01)
MOD MIN CASC	Modulation minimale en cascade	0	(00 ÷ 100)
NB CHAUD ECS	Nombre de générateurs pour produire l'E.C.S.	0	(00 ÷ 08)
ECART TEMP	Affichage de l'écart de température du collecteur	0	(00 ÷ 08)
CONS PUISS	Affichage de la puissance globale nécessaire (%)	----	(0 ÷ 100)
VAL ENCLENCH			(-99 ÷ 99)
TEMPO	Affichage de la temporisation résiduelle	0	
T-MAX CHAUD	Température maximale des chaudières (cascade)	90°C	(50 ÷ 110)
DYN CHAUD ON	Activation dynamique d'arrêt chaudières	100	(20 ÷ 500)
DYN CHAUD OFF	Désactivation dynamique d'arrêt des chaudières	80	(20 ÷ 500)
TEMPS INTEG	Temps d'intégration de la régulation	180	(5 ÷ 500)
MODULAT ON	Taux de modulation ON (%)	30	(5 ÷ 100)
MODULAT OFF	Taux de modulation OFF (%)	35	(10 ÷ 60)
MODULAT MIN	Taux de modulation minimal (%)	35	(0 ÷ 60)
MODULAT ECS	Modulation E.C.S. (%)	80	(40 ÷ 100)
SEQU CHAUD 1	Programmation pour la séquence 1	---	12345678
SEQU CHAUD 2	Programmation pour la séquence 2	---	87654321
MODE SEQU	Mode de fonctionnement des séquences	06	(01 ÷ 06)
DUREE CASC	Durée avant inversion	200	(10 ÷ 800)
TEMPO BRUL 2	Temporisation pour enclenchement allure suivante	01	(00 ÷ 30)
DIFF BRUL 2	Différentiel pour brûleur 2 allures	2	(2 ÷ 20)
REFROID GEN	Fonction refroidissement des générateurs (non ut.)	0	(0 ÷ 1)
T-REFR GEN	Seuil de température de refroidissement (non utilisé)	80	(50 ÷ 95)
TYPE GEN 1	Type du générateur primaire	06/02	(00 ÷ 06)
BUS GEN 1	Mode de connexion des chaudières	02/03	(00 ÷ 04)

NIVEAU : TECHNICIEN

PARAMETRES	DESCRIPTION	REGLAGES	
		Standard	Plage
INSTALLATION			
TYPE GEN 2	Type du générateur auxiliaire	0	(00 ÷ 05)
ACCUM GEN 2	Accumulateur pour générateur 2	0	(00 ÷ 03)
BALL TAMPON	Type de ballon tampon	0	(00 ÷ 03)
SECHAGE SOL	Séchage plancher chauffant	0	(00 ÷ 01)
PROG SEC SOL	Programmation du séchage plancher chauffant		
RETOUR			
E.C.S.			
DELEST ECS	Délestage pompe de charge E.C.S.	0	(00 ÷ 01)
FONC PARALEL	Fonctionnement parallèle des pompes	0	(00 ÷ 03)
DIFF TCH-ECS	Différentiel temp. chaudière pour produc. E.C.S.	20	(00 ÷ 50)
DIFF-ECS	Hystérésis	5	(5 ÷ 30)
TEMPO-ECS	Temporisation fonction. pompe de charge E.C.S.	0	(00 ÷ 30)
ENTREE THERM	Ballon avec thermostat	0	(00 ÷ 01)
ECS CHAU MOD	Température chaudière pour cycle de préparation	0	(00 ÷ 01)
CHARGE COMPL	Activation du chargement continu du ballon	0	(00 ÷ 01)
RETOUR			
CIRC CHAUF 1/2			
FONC CIRCUIT	Mode de fonctionnement du circuit chauffage	0	(00 ÷ 04)
FONC POMPE	Mode de fonctionnement des pompes	02	(00 ÷ 03)
OUVERT VANNE	Dynamique d'ouverture de la vanne mélangeuse	18	(5 ÷ 25)
FERMET VANNE	Dynamique de fermeture de la vanne mélangeuse	12	(5 ÷ 25)
T-DEPART MAX	Température de départ maximale	80	(20 ÷ 110)
T-DEPART MIN	Température de retour maximale	10	(10 ÷ 110)
T-HORS GEL	Température de consigne hors gel	0	(-15 ÷ -5)
TEMPO T-EXT	Intervalle temps de mesure température extérieure	0	(0 ÷ 24)
DIF TCH-TDEP	Différentiel temp. chaudière / temp. de départ	5	(0 ÷ 50)
DELEST OBLIG	Délestage obligatoire	0	(00 ÷ 01)
RETOUR			
SOLAIRE / MULTIF.			
FONCTION MF(1-4)	Sélection fonction relais MF (de 01 à 04)	--	(00 ÷ 26)
CONS T-MF(1-4)	Température enclenche. relais MF (de 01 à 04)	30	(30 ÷ 90)
DIFF MF(1-4)	Différentiel relais MF (de 01 à 04)	5	(2 ÷ 10)
FONCTION F15	Fonction sonde F15	0	(00 ÷ 02)
RETOUR			



NOTE !

Les paramètres "grisés" qui sont reportés dans le tableau de la page précédente, changent en fonction du type de générateur considéré et du type de montage, seul ou en cascade, de ce dernier (voir aussi la page 5).



NOTE !

Pour tout renseignement complémentaire, se reporter à la notice d'utilisation spécifique fournie avec la régulation climatique E8.

Les menus ne sont visualisés que si la sonde correspondante est raccordée.

Ex. : E.C.S. est visualisé uniquement si la sonde du ballon SPF est raccordée.

Instructions pour l'utilisation

6.1- AUTRES REGLAGES POSSIBLES

Régulation des circuits de chauffage 1/2

Régulation du chauffage à température de départ fixe (pas de sonde extérieure) :

Offre la possibilité d'obtenir une régulation fixe de la température de départ sur le circuit de chauffage sélectionné.

Niveau Technicien ⇒ Circuit chauffage I/II ⇒ FONC POMPE = "01"

(pour tout complément d'information, se reporter à la notice technique spécifique fournie avec la régulation E8).

Réglage des températures des circuits de chauffage (uniquement après avoir sélectionné la fonction) :

Niveau Utilisateur ⇒ Circuit chauff. I/II ⇒ CONS AMB 1

Niveau Utilisateur ⇒ Circuit chauff. I/II ⇒ T-REDUIT

Régulation d'un éventuel deuxième ballon d'E.C.S. (uniquement après avoir sélectionné la fonction) :

Offre la possibilité d'utiliser l'une des 2 zones de chauffage pour la préparation d'E.C.S. d'un ballon supplémentaire.

Niveau Technicien ⇒ Circuit chauffage I/II ⇒ FONC POMPE = "03"

(pour tout complément d'information, se reporter à la notice technique spécifique fournie avec la régulation E8).

Réglage de la température du ballon supplémentaire :

Niveau Utilisateur ⇒ Circuit chauffage I/II ⇒ T-ECS

Régulation pour une éventuelle piscine :

Offre la possibilité d'utiliser l'une des 2 zones de chauffage pour le réchauffage d'une piscine.

Raccorder la sonde de la piscine sur le connecteur (III - 1+2)

Niveau Technicien ⇒ Circuit chauffage I/II ⇒ FONC POMPE = "02"

(pour tout complément d'information, se reporter à la notice technique spécifique fournie avec la régulation E8).

Réglage de la température de la piscine (Uniquement après avoir sélectionné la fonction) :

Niveau Affichage ⇒ Circuit chauffage I/II ⇒ T-PISCINE

Programme séchage d'un éventuel plancher chauffant :

Réglage d'un programme spécifique pour le séchage d'un plancher chauffant.

Niveau Technicien ⇒ Installation ⇒ SECHAGE SOL = "01"

(pour tout complément d'information, se reporter à la notice spécifique fournie avec la régulation E8).

Réglage de la température de séchage du plancher chauffant :

Niveau Technicien ⇒ Installation ⇒ PROG SEC SOL

Utilisation d'un signal 0 – 10 V :

Habilitation d'une entrée 0 - 10 V pour le contrôle de la courbe de chauffe par l'intermédiaire d'une régulation climatique externe (raccordement sur le connecteur III - F15).

Niveau Technicien ⇒ Solaire/MF ⇒ FONCTION F15 = "01"

(pour tout complément d'information, se reporter à la notice technique spécifique fournie avec la régulation E8).

Réglage de la pente de la courbe avec un signal 0 – 10 V :

Niveau Technicien ⇒ Installation ⇒ COURBE TENS (de 0 à 11 V).

Niveau Technicien ⇒ Installation ⇒ COURBE 11 – XX (valeur réglable librement).

N°	U1	U2	T1	T2	UA
0	2,0	10,0	0	90	2,0
1	2,5	0,3	38	80	5,0
2	2,5	0,3	38	75	5,0
3	2,5	0,3	38	45	5,0
4	4,0	0,1	20	85	5,0
5	4,0	0,1	20	75	5,0
6	4,0	0,1	20	55	5,0
7	4,0	0,1	30	87	5,0
8	4,0	0,1	38	87	5,0
9	4,0	0,1	38	73	5,0
10	4,0	0,1	38	53	5,0
11	4,0	0,1	20	90	5,0

U1 = Volt min.

U2 = Volt max.

T1 = T min. (volt min.)

T2 = T max. (volt max.)

UA = Off

(U = Tension ;

T = Température ;

1 = Min. ;

2 = Max. ;

UA = Off)

Régulation du circuit d'E.C.S.

Fonctionnement des pompes en parallèle :

Possibilité de maintenir en fonctionnement les pompes de chauffage durant la production d'E.C.S.

Niveau Technicien ⇒ E.C.S. ⇒ FONC PARAL = "00,01,02,03"

(pour tout complément d'information, se reporter à la notice technique spécifique fournie avec la régulation E8).

Utilisation d'un thermostat de ballon E.C.S. (on/off) :

Utilisation d'un thermostat de ballon pour la production d'E.C.S à la place de la sonde du ballon.

Niveau Technicien ⇒ E.C.S. ⇒ ENTREE THERM = "01"

(pour tout complément d'information, se reporter à la notice technique spécifique fournie avec la régulation E8).

Antilégionellose :

Activation du programme antilégionellose.

Niveau Technicien ⇒ E.C.S. ⇒ ANTILEGION = "01"

(pour tout complément d'information, se reporter à la notice spécifique fournie avec la régulation E8).

Régulation d'un éventuel collecteur solaire :

Utiliser comme sonde du collecteur une sonde PT 1000.

Niveau Technicien ⇒ Solaire/MF ⇒ FONCTION MF4 = "23"

(pour tout complément d'information, se reporter à la notice spécifique fournie avec la régulation E8).

6.2 - INTRODUCTION DU CODE D'ACCES



Appuyer sur la touche de programmation pour entrer le code d'accès.



NOTE !
Pour la modification ou la visualisation de certains paramètres, il est nécessaire d'introduire le code d'accès.

NUMERO CODE

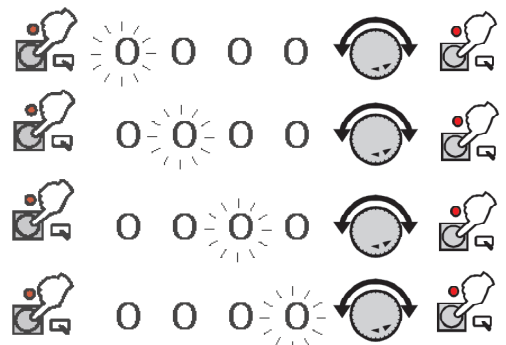

6.3 - VISUALISATION DES CODES D'ERREUR

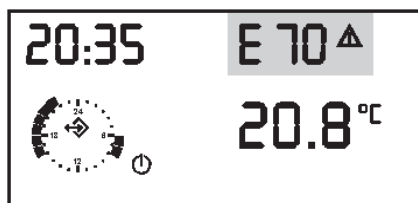

En cas de défaut de fonctionnement de la chaudière, apparaît sur l'écran d'affichage de la régulation électronique E8 un triangle clignotant, ainsi que le code d'erreur correspondant.

Dans le tableau ci-après sont indiqués les différents codes d'erreur relatifs à la chaudière, leur signification et les actions correctives éventuelles qui peuvent être apportées.

Pour ce qui concerne les codes d'erreur relatifs à l'installation de chauffage, se reporter au paragraphe "RECHERCHE DE PANNES" de la notice technique spécifique, fournie avec la régulation électronique climatique E8.5064 V1.

Code : Signification :

<p>E1 Intervention du thermostat limiteur de sécurité.</p> <p>E2 Pression d'alimentation en gaz insuffisante.</p> <p>E4 Aucune présence de flamme n'a été détectée durant la phase d'allumage du brûleur.</p> <p>E5 Perte du signal de présence de flamme au cours du fonctionnement de la chaudière.</p> <p>E6 Haute température détectée sur l'élément (> 95°C).</p> <p>E10 Défaut interne à la platine de contrôle locale (BMM).</p> <p>E11 Flamme détectée avant le début du cycle d'allumage.</p> <p>E12 Défaut de la sonde de départ locale.</p> <p>E13 Défaut de la sonde de départ (SR).</p> <p>E14 Défaut de la sonde globale de retour.</p> <p>E15 Différence de température mesurée entre la sonde globale de retour et la sonde de départ locale > 30°C (rp +10).</p> <p>E16 Température de l'échangeur de chaleur très basse : risque probable de gel.</p> <p>E20 Flamme détectée après l'extinction du brûleur.</p> <p>E22 Le pressostat de sécurité des fumées ne commute pas son contact dans un temps de 30 sec. après le début du cycle d'allumage du brûleur.</p> <p>E23 Le contact du pressostat de sécurité des fumées reste toujours fermé.</p> <p>E24 Ventilateur modulant hors contrôle : sa vitesse est trop faible dans un temps de 30 sec. après le début du cycle d'allumage du brûleur.</p> <p>E26 Ventilateur modulant hors contrôle : il ne se coupe pas dans un temps de 30 sec. après la fin de la demande effective d'allumage du brûleur.</p>	<p>E27 Le pressostat de sécurité fumées a relevé une anomalie au cours du cycle d'allumage du brûleur.</p> <p>E29 Niveau des condensats dans le bac trop élevé.</p> <p>E30 Altération des paramètres de fonctionnement.</p> <p>E32 Tension d'alimentation du secteur < 190 Vac.</p> <p>E40 Flussostat de sécurité externe.</p> <p>E45 Pression d'eau dans l'installation > 2,6 bar.</p> <p>E69 E8 : F5 – Sonde température de départ du circuit de chauffage 2.</p> <p>E70 E8 : F11 – Sonde température de départ du circuit de chauffage 1.</p> <p>E71 E8 : F1 – Sonde température bas accumulateur (ballon tampon).</p> <p>E72 E8 : F3 – Sonde température haut accumulateur (ballon tampon).</p> <p>E75 E8 : F9 – Sonde température extérieure.</p> <p>E76 E8 : F6 – Sonde température du ballon d'E.C.S.</p> <p>E78 E8 : F8 – Sonde température chaudière (KF).</p> <p>E80 E8 : F2 – Sonde température ambiante du circuit de chauffage 1.</p> <p>E81 E8 : Erreur EEPROM. La valeur non valable a été remplacée par la valeur standard.</p> <p>E83 E8 : F15 – Sonde température ambiante du circuit de chauffage 2.</p> <p>E90 E8 : Adresse 0 et 1 du eBUS. Les codes eBUS 0 et 1 ne peuvent pas être utilisés simultanément.</p> <p>E91 E8 : Code eBUS occupé. Le code eBUS réglé est déjà utilisé par un autre appareil.</p> <p>E99 E8 : Défaut interne.</p> <p>E135 E8 : F12 – Sonde température inférieure ballon d'E.C.S. / relais MF2.</p> <p>E136 E8 : F13 – Générateur de chaleur 2 / collecteur 2 / relais MF3.</p> <p>E137 E8 : F14 – Collecteur 1 / relais MF4.</p> <p>E200 E8 : Intervention de sécurité (ventilateurs à la vitesse maximale) / Erreur de communication avec le module 1.</p> <p>E201 E8 : Erreur de communication avec le module 2.</p> <p>E203 E8 : Erreur de communication avec le module 3.</p> <p>E204 E8 : Erreur de communication avec le module 4.</p> <p>E205 E8 : Erreur de communication avec le module 5.</p> <p>E206 E8 : Erreur de communication avec le module 6.</p> <p>E207 E8 : Erreur de communication avec le module 7.</p>
---	--

7 - GUIDE RAPIDE

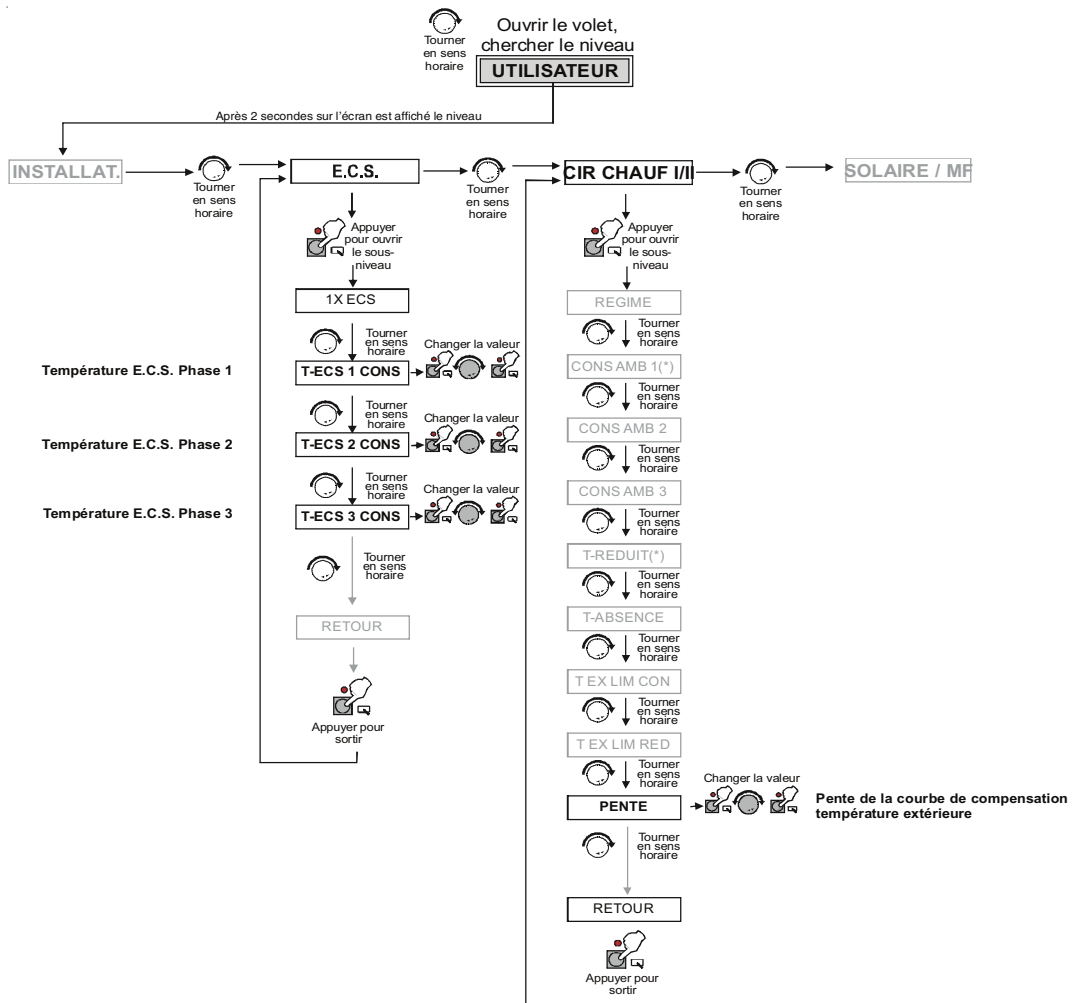
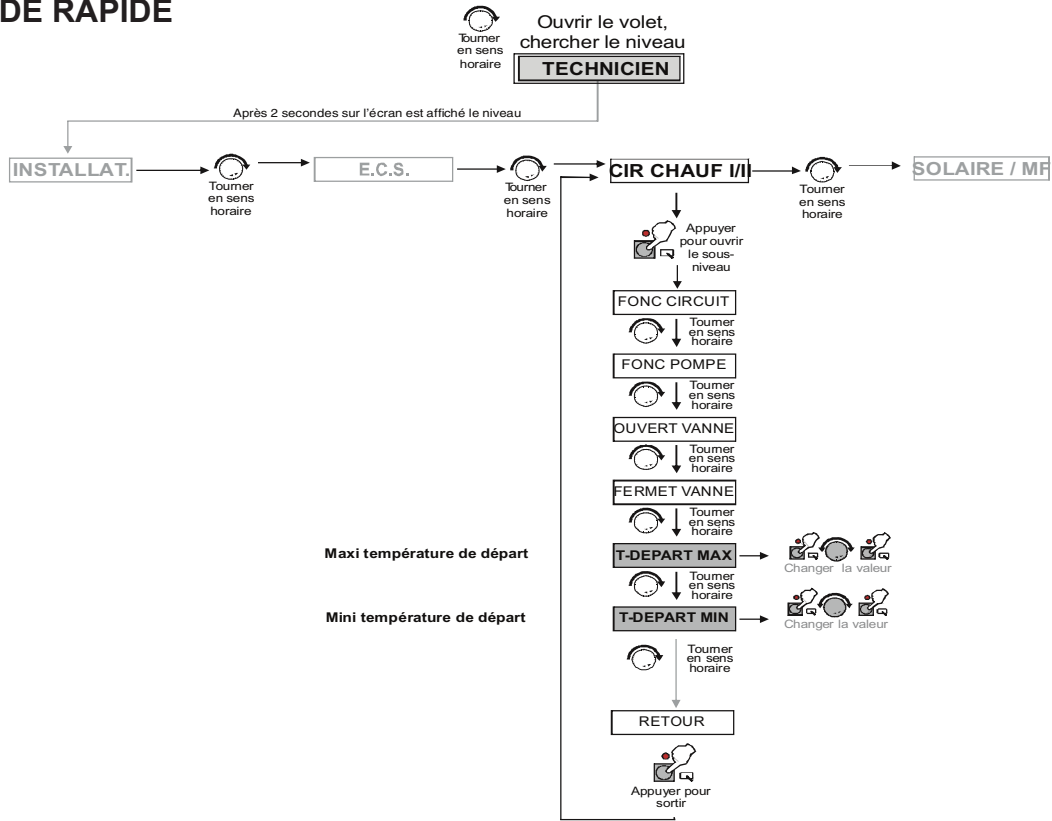

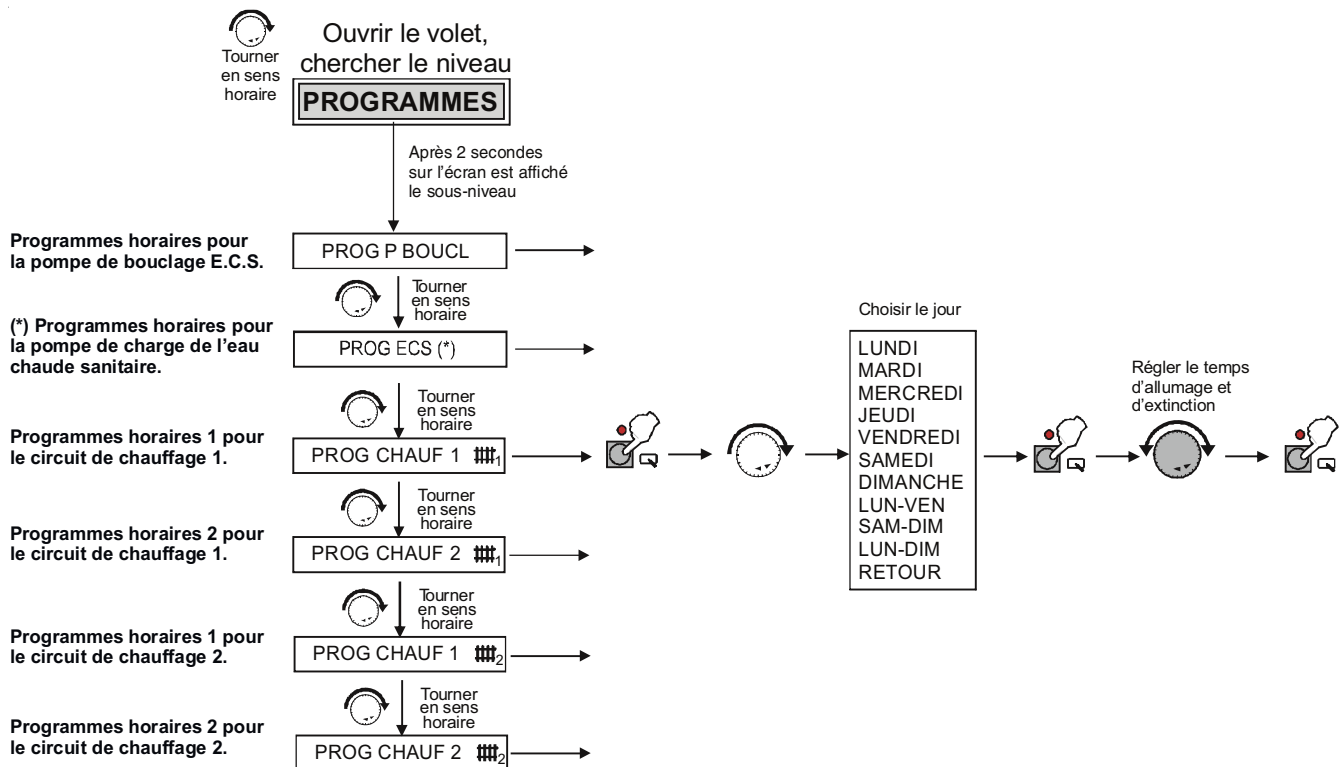
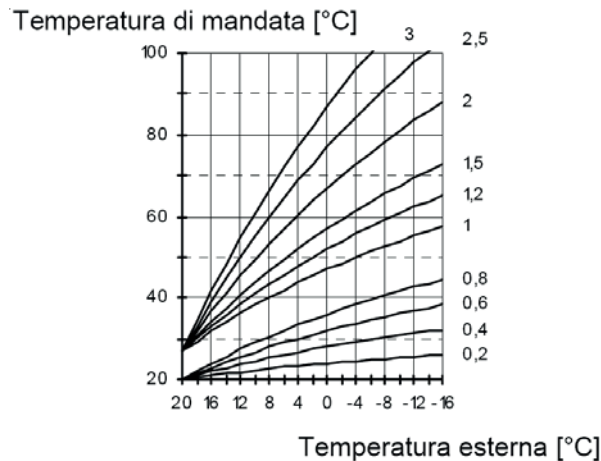

NOTE !

1. La présente notice technique ne se substitue pas à celle fournie avec la régulation électronique climatique E8, mais est destinée uniquement à en simplifier la compréhension et la mise en oeuvre.
2. Pour les raccordements électriques, se reporter toujours à la notice technique d'installation fournie avec la chaudière.
3. La présente notice technique ne fait pas référence à un modèle de chaudière spécifique, mais à un ensemble de produits qui peuvent utiliser ce type de régulation électronique climatique.
4. Ce type de régulation peut être utilisé sur diverses typologies de chaudières et de ce fait, il est toujours important de vérifier les caractéristiques exactes de la chaudière utilisée, pour pouvoir renseigner correctement cette même régulation E8 (paramètres de fonctionnement).

Unical[®]



www.unical.fr

CE 00332525 - 2^{ème} édition 11/15

Unical France S.A.

611 route de Margnolas 01700 LE MAS RILLIER Tél: 04.72.26.81.00 - Fax : 04.72.26.47.48

Unical décline toute responsabilité dans le cas d'inexactitudes, si elles sont dues à des erreurs de transcription et d'impression. Elle se réserve également le droit d'apporter à ses produits les modifications qu'elle jugera utiles ou nécessaires, sans en modifier les caractéristiques essentielles.