

ALKON

50c Reg. 34,8 - 50c - 70c

ISTRUZIONI PER L'INSTALLATORE E IL MANUTENTORE



<http://www.unicalag.it/prodotti/professionale-300/light-commercial-alluminio/1003/alkon-50>



<http://www.unicalag.it/prodotti/professionale-300/light-commercial-alluminio/1004/alkon-70>

Attenzione il presente manuale contiene istruzioni ad uso esclusivo dell'installatore e/o del manutentore professionalmente qualificato, in conformità alle leggi vigenti.

L'utente NON è abilitato a intervenire sulla caldaia.

Nel caso di danni a persone, animali o cose derivanti dalla mancata osservanza delle istruzioni contenute nei manuali forniti a corredo con la caldaia, il costruttore non può essere considerato responsabile

1	INFORMAZIONI GENERALI	4
1.1	Avvertenze generali	4
1.2	Simbologia utilizzata nel manuale.....	5
1.3	Uso conforme dell'apparecchio.....	5
1.4	Informazioni da fornire al responsabile dell'impianto	5
1.5	Avvertenze per la sicurezza	6
1.6	Targhetta dei dati tecnici	7
1.7	Trattamento dell'acqua	8
1.8	Protezione antigelo della caldaia	9

2	CARATTERISTICHE TECNICHE E DIMENSIONI	10
2.1	Caratteristiche tecniche	10
2.2	Vista componenti principali e dimensioni	10
2.3	Dimensioni	12
2.4	Diagramma portata / pressione disponibile.....	13
2.5	Dati di funzionamento	14
2.5.1	Dati secondo direttive ErP	15

3	ISTRUZIONI PER L'INSTALLATORE	16
3.1	Avvertenze generali	16
3.2	Norme per l'installazione	16
3.3	Operazioni preventive di verifica e adeguamento impianto	16
3.4	Imballo.....	17
3.5	Posizionamento in centrale termica	18
3.6	Allacciamento condotto scarico fumi.....	19
3.7	Allacciamento.....	24
3.8	Riempimento dell'impianto	25
3.9	Allacciamenti elettrici	26
3.10	Prima Accensione	28
3.11	Misura in opera rendimento di combustione	29
3.11.1	Attivazione della funzione di taratura.....	29
3.11.2	Posizionamento Sonde	29
3.12	Verifica regolazione della pressione al bruciatore.....	30
3.12.1	Adattamento della potenza all'impianto di riscaldamento	32

4	ISPEZIONE E MANUTENZIONE	33
4.1	Istruzioni per l'ispezione e manutenzione	33
4.3	Adattamento all'utilizzo di altri gas.....	35
4.4	Programmazione parametri di funzionamento	36
4.5	Schema elettrico	41
4.6	Codici di errore.....	43

1.1 -AVVERTENZE GENERALI

Il libretto d'istruzioni costituisce parte integrante ed essenziale del prodotto e dovrà essere conservato dall'utente.

Leggere attentamente le avvertenze contenute nel libretto in quanto forniscono importanti indicazioni riguardanti la sicurezza di installazione, l'uso e la manutenzione.

Conservare con cura il libretto per ogni ulteriore consultazione.

L'installazione e la manutenzione del vostro apparecchio devono essere effettuate in ottemperanza alle norme vigenti, secondo le istruzioni del costruttore, a regola d'arte e da personale qualificato ed abilitato ai sensi di legge.

Gli impianti per la produzione di acqua calda ad uso sanitario DEVONO essere costruiti nella loro interezza con materiali conformi.

Per personale professionalmente qualificato s'intende, quello avente specifica competenza tecnica nel settore dei componenti di impianti di riscaldamento ad uso civile, produzione di acqua calda ad uso sanitario e manutenzione. Il personale dovrà avere le abilitazioni previste dalla legge vigente.

Un'errata installazione o una cattiva manutenzione possono causare danni a persone, animali o cose, per i quali il costruttore non è responsabile.

Prima di effettuare qualsiasi operazione di pulizia o di manutenzione, disinserire l'apparecchio dalla rete di alimentazione agendo sull'interruttore dell'impianto e/o attraverso gli appositi organi di intercettazione.

Non ostruire i terminali dei condotti di aspirazione/scarico.

In caso di guasto e/o cattivo funzionamento dell'apparecchio disattivarlo, astenendosi da qualsiasi tentativo di riparazione o di intervento diretto. Rivolgersi esclusivamente a personale abilitato ai sensi di legge.

L'eventuale riparazione dei prodotti dovrà essere effettuata solamente da personale autorizzato da Unical, utilizzando esclusivamente ricambi originali. Il mancato rispetto di quanto sopra può compromettere la sicurezza dell'apparecchio e il decadimento della garanzia.

Per garantire l'efficienza dell'apparecchio e per il suo corretto funzionamento è indispensabile far effettuare da personale abilitato la manutenzione annuale.

Allorché si decida di non utilizzare l'apparecchio, si dovranno rendere innocue quelle parti suscettibili di causare potenziali fonti di pericolo.

Prima di rimettere in servizio un apparecchio rimasto inutilizzato, procedere al lavaggio dell'impianto di produzione acqua calda sanitaria, facendo scorrere l'acqua per il tempo necessario al ricambio totale.

Se l'apparecchio dovesse essere venduto o trasferito ad un altro proprietario o se si dovesse traslocare e lasciare l'apparecchio, assicurarsi sempre che il libretto accompagni l'apparecchio in modo che possa essere consultato dal nuovo proprietario e/o dall'installatore.

Per tutti gli apparecchi con optional o kit (compresi quelli elettrici) si dovranno utilizzare solo accessori originali.

Questo apparecchio dovrà essere destinato solo all'uso per il quale è stato espressamente previsto.

Ogni altro uso è da considerarsi improprio e quindi pericoloso (*).

1.2 - SIMBOLOGIA UTILIZZATA NEL MANUALE

Nella lettura di questo manuale, particolare attenzione deve essere posta alle parti contrassegnate dai simboli rappresentati:



PERICOLO!
Grave pericolo
per l'incolumità
e la vita



ATTENZIONE!
Possibile situazione
pericolosa per il prodotto
e l'ambiente



NOTA!
Suggerimenti
per l'utenza

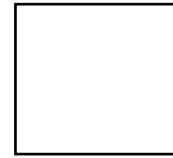

NOTA!
Per maggiori informazioni
consultare Info Tecniche:
all'indirizzo indicato
a pagina 2.



PERICOLO!
Pericolo scottature!



OBBLIGO!
indossare guanti
protettivi

1.3 - USO CONFORME DELL'APPARECCHIO



La caldaia è stata costruita sulla base del livello attuale della tecnica e delle riconosciute regole tecniche di sicurezza.

Ciò nonostante, in seguito ad un utilizzo improprio, potrebbero insorgere pericoli per l'incolumità e la vita dell'utente o di altre persone ovvero danni all'apparecchio oppure ad altri oggetti.

L'apparecchio è previsto per il funzionamento in impianti di riscaldamento, a circolazione d'acqua calda, e di produzione di acqua calda sanitaria.

Qualsiasi utilizzo diverso viene considerato quale improprio.

Per qualsiasi danno risultante da un utilizzo improprio il fabbricante non si assume alcuna responsabilità. Un utilizzo secondo gli scopi previsti prevede anche che ci si attenga scrupolosamente alle istruzioni del presente manuale.

1.4 - INFORMAZIONI DA FORNIRE AL RESPONSABILE IMPIANTO



L'utente deve essere istruito sull'utilizzo e sul funzionamento del proprio impianto di riscaldamento, in particolare:

- Consegnare all'utente le presenti istruzioni, nonché gli altri documenti relativi all'apparecchio inseriti nella busta contenuta nell'imballo. **L'utente deve custodire tale documentazione in modo da poterla avere a disposizione per ogni ulteriore consultazione.**
- Informare l'utente sull'importanza delle bocchette di areazione e del sistema di scarico fumi, evidenziandone l'indispensabilità e l'assoluto divieto di modifica.
- Informare l'utente riguardo al controllo della pressione dell'acqua dell'impianto nonché sulle operazioni per il ripristino della stessa.
- Informare l'utente riguardo la regolazione corretta di temperature, centraline/termostati e radiatori per risparmiare energia.
- Ricordare che, nel rispetto delle norme vigenti, il controllo e la manutenzione dell'apparecchio devono essere eseguiti conformemente alle prescrizioni e con le periodicità indicate dal fabbricante.
- Se l'apparecchio dovesse essere venduto o trasferito ad un altro proprietario o se si dovesse traslocare e lasciare l'apparecchio, assicurarsi sempre che il libretto accompagni l'apparecchio in modo che possa essere consultato dal nuovo proprietario e/o dall'installatore.

Nel caso di danni a persone, animali e cose derivanti dalla mancata osservanza delle istruzioni contenute nel presente manuale il costruttore non può essere considerato responsabile.

1.5 - AVVERTENZE PER LA SICUREZZA



ATTENZIONE!

L'apparecchio non deve essere usato da persone con ridotte capacità fisiche, mentali e sensoriali, senza esperienza e conoscenza. Queste persone devono essere precedentemente istruite e sorvegliate durante le operazioni di manovra. I bambini devono essere sorvegliati affinché non giochino con l'apparecchio.



ATTENZIONE!

L'installazione, la regolazione e la manutenzione dell'apparecchio deve essere eseguita da personale professionalmente qualificato, in conformità alle norme e disposizioni vigenti, poichè un'errata installazione può causare danni a persone, animali e cose, nei confronti dei quali il costruttore non può essere considerato responsabile.



PERICOLO !

Non tentare MAI di eseguire lavori di manutenzione o riparazioni della caldaia di propria iniziativa. Qualsiasi intervento deve essere eseguito da personale professionalmente qualificato; si raccomanda la stipula di un contratto di manutenzione.

Una manutenzione carente o irregolare può compromettere la sicurezza operativa dell'apparecchio e provocare danni a persone, animali e cose per i quali il costruttore non può essere considerato responsabile.



Modifiche alle parti collegate all'apparecchio (terminata l'installazione dell'apparecchio) Non effettuare modifiche ai seguenti elementi:

- alla caldaia
- alle linee di alimentazione gas, aria, acqua e corrente elettrica
- al condotto fumi, alla valvola di sicurezza e alla sua tubazione di scarico
- agli elementi costruttivi che influiscono sulla sicurezza operativa dell'apparecchio



Attenzione !

Per stringere o allentare i raccordi a vite, utilizzare esclusivamente delle chiavi a forcella (chiavi fisse) adeguate. L'utilizzo non conforme e/o gli attrezzi non adeguati possono provocare dei danni (per es. fuoriuscite di acqua o di gas).



ATTENZIONE !

Indicazioni per apparecchi funzionanti a gas propano

Sincerarsi che prima dell'installazione dell'apparecchio il serbatoio del gas sia stato disaerato.

Per una disaerazione a regola d'arte del serbatoio rivolgersi al fornitore del gas liquido e comunque a personale abilitato ai sensi di legge.

Se il serbatoio non è stato disaerato a regola d'arte possono insorgere problemi di accensione.

In tal caso rivolgersi al fornitore del serbatoio del gas liquido.



Odore di gas

Qualora venisse avvertito odore di gas attenersi alle seguenti indicazioni di sicurezza:

- non azionare interruttori elettrici
- non fumare
- non far uso del telefono
- chiudere il rubinetto d'intercettazione del gas
- aerare l'ambiente dove è avvenuta la fuga di gas
- informare la società di erogazione gas oppure una ditta specializzata nell'installazione e manutenzione di impianti di riscaldamento.



Sostanze esplosive e facilmente infiammabili

Non utilizzare o depositare materiali esplosivi o facilmente infiammabili (ad es. benzina, vernici, carta) nel locale dove è installato l'apparecchio.

1.6 - TARGHETTA DEI DATI TECNICI

La Marcatura CE

attesta la conformità dell'apparecchio ai requisiti essenziali di sicurezza definiti nelle direttive e regolamenti europei applicabili e che il suo funzionamento soddisfa le norme tecniche di riferimento.

La marcatura CE è apposta su ogni singolo apparecchio tramite apposita etichetta.

La dichiarazione di conformità CE, rilasciata ai sensi delle normative internazionali dal Costruttore, si trova nella documentazione che accompagna il prodotto.



La targhetta dati tecnici è posta all'interno della caldaia, sulla camera fumo.

LEGENDA:

- 1 = Ente di sorveglianza CE
- 2 = Tipo di caldaia
- 3 = Modello caldaia
- 5 = **(S.N°) Matricola**
- 6 = P.I.N. Numero Identificativo del Prodotto
- 7 = Tipi di configurazioni scarico fumi approvati
- 8 = (NOx) Classe di NOx

- A = Caratteristiche circuito riscaldamento
- 9 = (Pn) Potenza utile nominale
- 10 = (Pcond) Potenza utile in condensazione
- 11 = (Qn) Portata termica massima
- 12 = (Adjusted Qn) Regolata per portata termica nominale
- 13 = (PMS) Pressione max. esercizio riscaldamento
- 14 = (T max) Temperatura max. riscaldamento

- B = Caratteristiche circuito sanitario
- 15 = (Qnw) Portata termica nominale in funzione sanitario (se diversa da Qn)
- 16 = (D) Portata specifica A.C.S.secondo EN625-EN13203-1
- 19 = (PMW) Pressione max. esercizio sanitario
- 20 = (T max) Temperatura max. sanitario

- C = Caratteristiche elettriche
- 21 = Alimentazione elettrica
- 22 = Consumo
- 23 = Grado di protezione

- D = Paesi di destinazione
- 24 = Paesi diretti ed indiretti di destinazione
- 25 = Categoria gas
- 26 = Pressione di alimentazione

- E = Regolazioni di fabbrica
- 27 = Regolata per gas tipo X
- 28 = Spazio per marchi nazionali

- G = ErP
- 29 = Efficienza energetica stagionale del riscaldamento d'ambiente
- 30 = Efficienza energetica stagionale di riscaldamento dell'acqua.

②																						
Model	③																					
S.N°	⑤ /																					
	PIN ⑥																					
Types	⑦																					
	NOx ⑧																					
A	<table style="width: 100%;"> <tr> <td style="width: 30%; text-align: center;"></td> <td style="width: 30%;">Pn</td> <td style="border: 1px solid black; text-align: center;">⑨</td> <td style="width: 10%;">kW</td> <td style="width: 10%;">Pcond</td> <td style="border: 1px solid black; text-align: center;">⑩</td> <td style="width: 10%;">kW</td> </tr> <tr> <td style="text-align: center;">Central Heating</td> <td>Qn</td> <td style="border: 1px solid black; text-align: center;">⑪</td> <td>kW</td> <td>Adjusted Qn</td> <td style="border: 1px solid black; text-align: center;">⑫</td> <td>kW</td> </tr> <tr> <td></td> <td>PMS</td> <td style="border: 1px solid black; text-align: center;">⑬</td> <td>bar</td> <td>T max</td> <td style="border: 1px solid black; text-align: center;">⑭</td> <td>°C</td> </tr> </table>		Pn	⑨	kW	Pcond	⑩	kW	Central Heating	Qn	⑪	kW	Adjusted Qn	⑫	kW		PMS	⑬	bar	T max	⑭	°C
	Pn	⑨	kW	Pcond	⑩	kW																
Central Heating	Qn	⑪	kW	Adjusted Qn	⑫	kW																
	PMS	⑬	bar	T max	⑭	°C																
B	<table style="width: 100%;"> <tr> <td style="width: 30%; text-align: center;"></td> <td style="width: 30%;">Qnw</td> <td style="border: 1px solid black; text-align: center;">⑮</td> <td style="width: 10%;">kW</td> <td style="width: 10%;">D</td> <td style="border: 1px solid black; text-align: center;">⑯</td> <td style="width: 10%;">l/min</td> </tr> <tr> <td style="text-align: center;">DHW</td> <td>PMW</td> <td style="border: 1px solid black; text-align: center;">⑰</td> <td>bar</td> <td>T max</td> <td style="border: 1px solid black; text-align: center;">⑳</td> <td>°C</td> </tr> </table>		Qnw	⑮	kW	D	⑯	l/min	DHW	PMW	⑰	bar	T max	⑳	°C							
	Qnw	⑮	kW	D	⑯	l/min																
DHW	PMW	⑰	bar	T max	⑳	°C																
G	<table style="width: 100%;"> <tr> <td style="width: 50%;">s ⑲ %</td> <td style="width: 50%;">wh ⑳ %</td> </tr> </table>	s ⑲ %	wh ⑳ %																			
s ⑲ %	wh ⑳ %																					
E	<table style="width: 100%;"> <tr> <td style="width: 50%;"> Factory setting <input checked="" type="checkbox"/> MET <input type="checkbox"/> GPL ⑳ mbar <input type="checkbox"/> ㉑ mbar <input type="checkbox"/> ㉒ mbar <input type="checkbox"/> ㉓ mbar <input type="checkbox"/> ㉔ mbar <input type="checkbox"/> ㉕ mbar <input type="checkbox"/> ㉖ mbar <input type="checkbox"/> ㉗ mbar <input type="checkbox"/> </td> <td style="width: 50%;"> D Countries of destination ㉘ ㉙ ㉚ </td> </tr> </table>	Factory setting <input checked="" type="checkbox"/> MET <input type="checkbox"/> GPL ⑳ mbar <input type="checkbox"/> ㉑ mbar <input type="checkbox"/> ㉒ mbar <input type="checkbox"/> ㉓ mbar <input type="checkbox"/> ㉔ mbar <input type="checkbox"/> ㉕ mbar <input type="checkbox"/> ㉖ mbar <input type="checkbox"/> ㉗ mbar <input type="checkbox"/>	D Countries of destination ㉘ ㉙ ㉚																			
Factory setting <input checked="" type="checkbox"/> MET <input type="checkbox"/> GPL ⑳ mbar <input type="checkbox"/> ㉑ mbar <input type="checkbox"/> ㉒ mbar <input type="checkbox"/> ㉓ mbar <input type="checkbox"/> ㉔ mbar <input type="checkbox"/> ㉕ mbar <input type="checkbox"/> ㉖ mbar <input type="checkbox"/> ㉗ mbar <input type="checkbox"/>	D Countries of destination ㉘ ㉙ ㉚																					
C	Electrical Power supply ㉛ V Hz ㉜ W IP class: ㉝																					
①																						
Made in Italy																						

1.7 - TRATTAMENTO DELL'ACQUA



Il trattamento delle acque di alimentazione consente di prevenire gli inconvenienti e mantenere funzionalità ed efficienza del generatore nel tempo.



ATTENZIONE!
QUALSIASI DANNO PROVOCATO ALLA CALDAIA, DOVUTO ALLA FORMAZIONE DI INCROSTAZIONI O DA ACQUE CORROSIVE, NON SARÀ COPERTO DA GARANZIA.



Il valore di pH ideale dell'acqua negli impianti di riscaldamento deve essere compreso:

VALORE	MIN	MAX
PH	6,5	8
Durezza [°fr]	9	15



ATTENZIONE (*) vedi avvertenze generali 1.1: I modelli solo riscaldamento **NON** sono idonei alla produzione di acqua per il consumo umano secondo il D.M. 174/2004.



Per minimizzare la corrosione, è fondamentale l'uso di un inibitore di corrosione, affinché questo funzioni efficacemente, le superfici metalliche devono risultare pulite.
(vedi listino domestico sez. ACCESSORI di protezione impianti)

NOTA!

Maggiori info nella sezione "Info Tecniche" alla pagina della caldaia nel sito www.unicalag.it

1.8 - PROTEZIONE ANTIGELO DELLA CALDAIA



Questa protezione può intervenire solo se presenti alimentazione elettrica e gas. Se una delle due viene a mancare e al ripristino 11 (SR) rileva una temperatura tra 2 e 5°C, l'apparecchio si comporterà come descritto alla tab. pos 2.



L'impianto di riscaldamento può essere efficacemente protetto dal gelo utilizzando prodotti antigelo con inibitore per Impianti di riscaldamento (specifici per multimetallo)

Non utilizzare prodotti antigelo per motori d'automobile perchè possono danneggiare le guarnizioni di tenuta acqua.

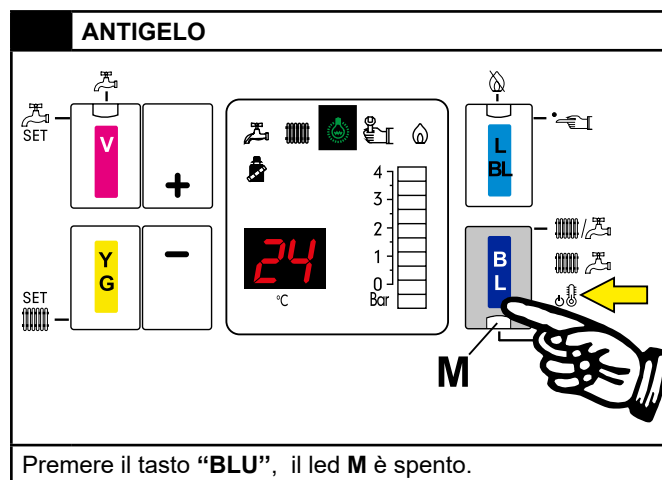

P O S	FUNZIONE ANTIGELO				
	Alimentazioni		30 - SMG (*)	Stato funzione antigelo	Azioni
	Elettrica	Gas			
1	ON	ON	< 7 °C	ON	- Bruciatore e Pompa ON fino a che T > 14°C
	ON	ON	< 2 ÷ 5 °C	ON	SEGNALAZIONE DI GUASTO CODICE Fr (E16) (vedi par. 4.6 CODICI DI ERRORE). Accensione inibita.
2	ON	OFF		OFF	- Accensione inibita.
	OFF	ON		OFF	- Accensione inibita.
	OFF	OFF		OFF	- Accensione inibita.

(*) Sensore 11 par. 2.2

2.1 - CARATTERISTICHE TECNICHE

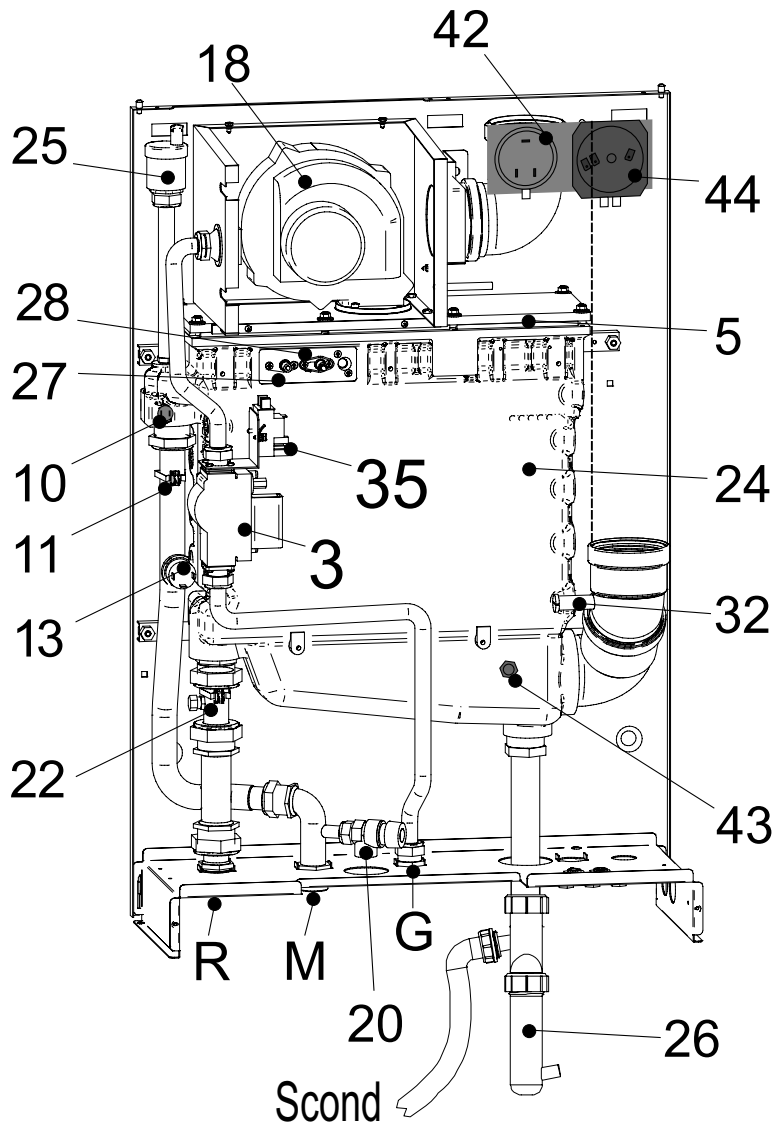

NOTA!
Maggiori info nella sezione
"Info Tecniche" alla pagina della
caldaia nel sito www.unicalag.it

2.2 - VISTA INTERNA CON L'INDICAZIONE DEI COMPONENTI PRINCIPALI
ALKON 50 c

LEGENDA			
N°	C.E.	S.E.	Descrizione
3		VG	Valvola gas
5			Bruciatore
10	HL	TL	Termostato di sicurezza
11	Hb	SR	Sensore di temperatura riscaldamento (1) (2)

12	Ht	P	Circolatore modulante (solo 70 kW)
13	Lp	DK	Pressostato contro la mancanza acqua
18	FL FH	VM	Ventilatore Modulante
20			Valvola di sicurezza
22	rb	SRR	Sensore di temperatura ritorno

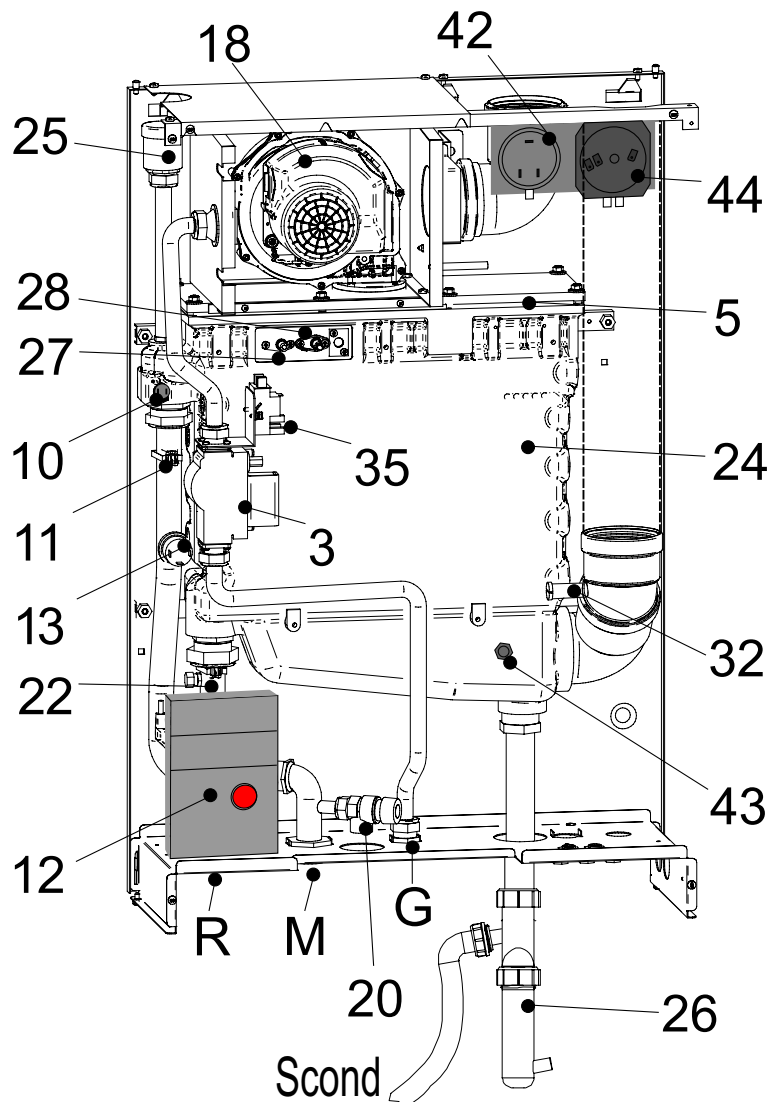

Caratteristiche Tecniche

24			Scambiatore/Condensatore in alluminio		
25			Valvola di sfiato		
26			Sifone di scarico condensa		
27		E. RIL.	Elettrodo di rilevazione		
28		E. ACC.	Elettrodo di accensione		
32			Presca ispezione fumi		
35			Trasformatore di accensione		
42		PFmax	Pressostato fumi max		
43		SL	Sensore di livello condensa (solo corpo1)		
44		PFmin	Pressostato fumi min		
ALKON				50 c	70 c
C			Uscita acqua calda sanitaria (solo con kit ACS)		
G			Ingresso gas	G 3/4"	G 3/4"

F			Ingresso acqua fredda (solo con kit ACS)		
M			Mandata impianto riscaldamento	G 1"	G1 1/4"
R			Ritorno impianto riscaldamento	G 1"	G1 1/4"
Scond			Scarico condensa		
A			Aspirazione aria		Ø 80
S			Sacrco fumi		Ø 80
		C.E.	= CODICI DI ERRORE vedi par. 4.6		
		S.E.	= LEGENDA SCHEMA ELETTRICO vedi par. 4.5		

2.3 - DIMENSIONI

VISTA FRONTALE

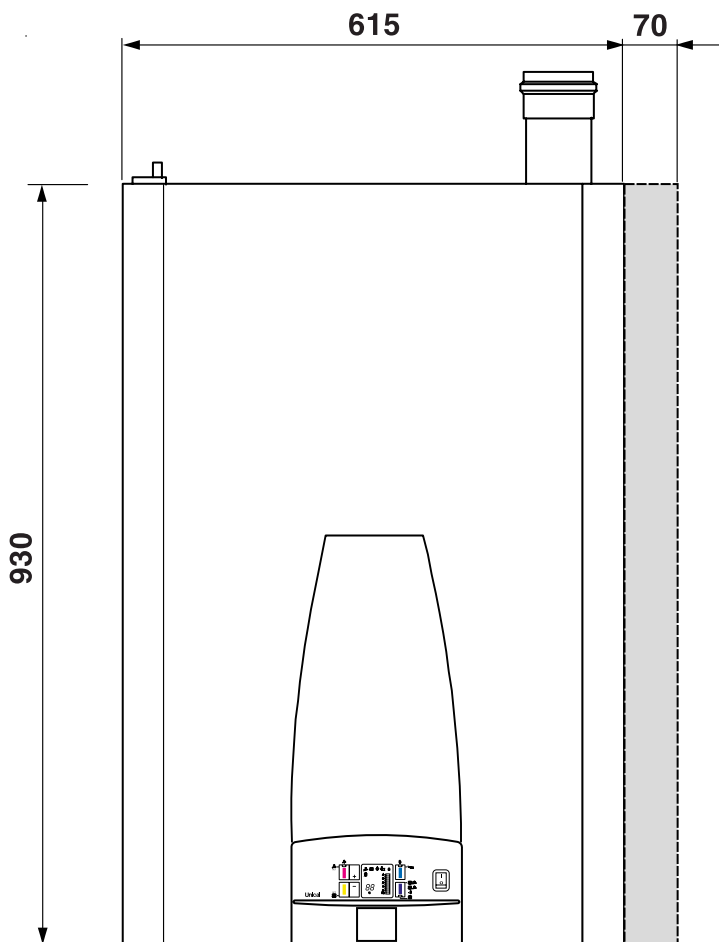

VISTA LATERALE

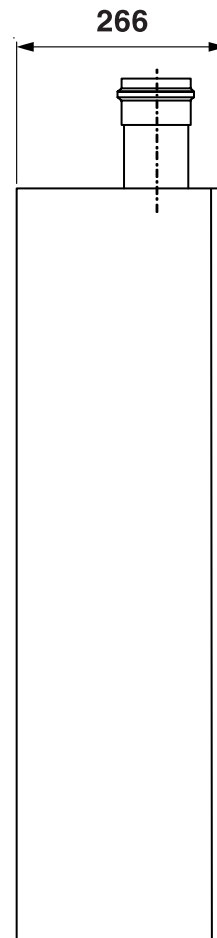

VISTA DA SOTTO

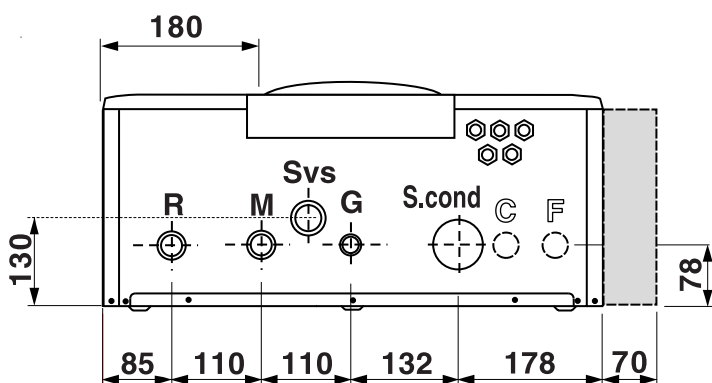

VISTA SUPERIORE

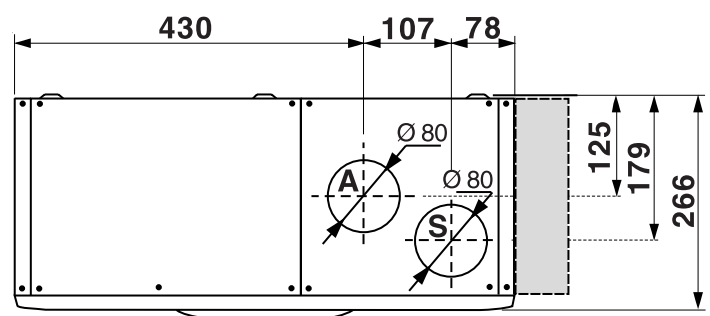

(*) Le parti indicate in grigio sono relative al kit ACS.

2.4 - DIAGRAMMA PORTATA/PRESSIONE DISPONIBILE PER L'INSTALLAZIONE

- A) Prevalenza Utile disponibile al netto delle perdite di caldaia
(Per caldaie dotate di pompa fornita da Unical)
- B) Perdite di carico tra Ritorno e Mandata
(Per caldaie fornite senza pompa)

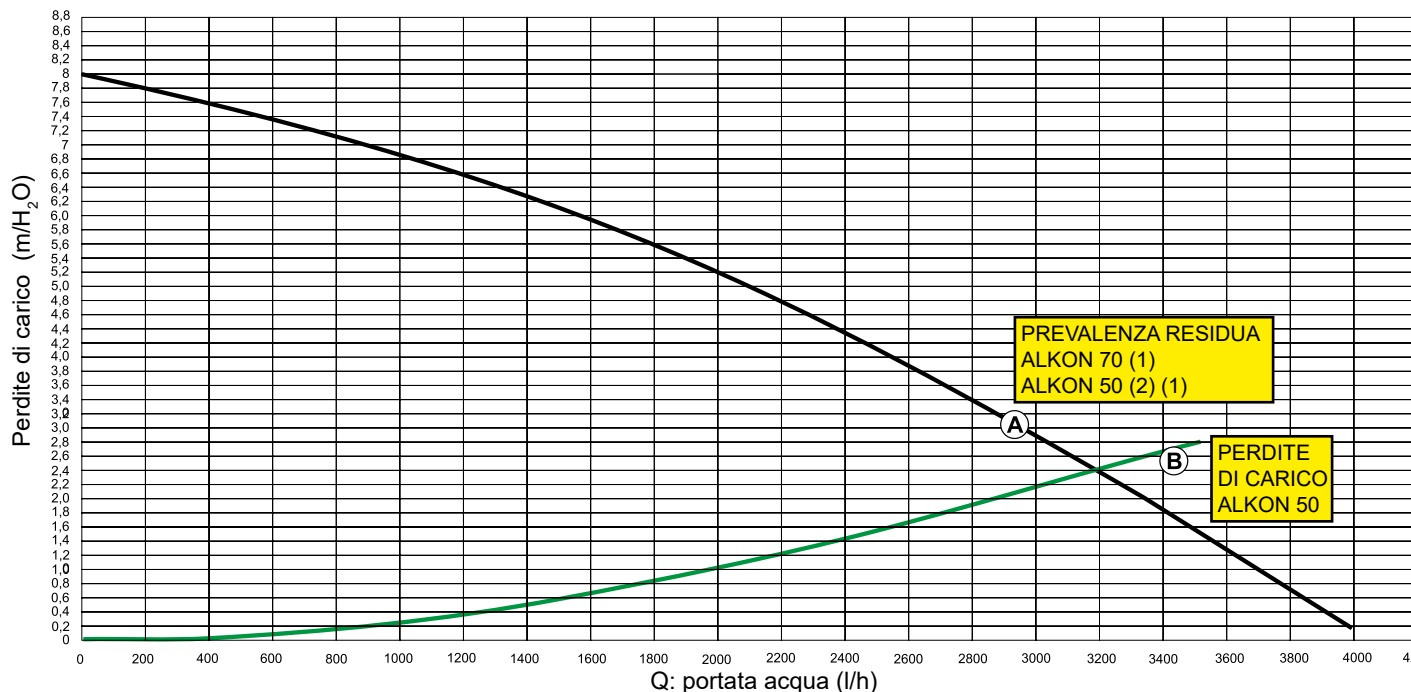

- (1) VALORI RIFERITI ALLA MAX VELOCITA'
(2) SOLO SE DOTATA DI POMPA OPZIONALE

La tabella fornisce indicativamente le portate del circolatore in funzione del Δt del circuito primario.

	ALKON 34,8 (ALKON 50 c Reg. 34,8 kW)	ALKON 50 c	ALKON 70 c
Potenza in kW	35,4	49,3	68,5
Portata massima in l/h (Δt 15 K)	2030	2826	3927
Portata nominale richiesta (Δt 20 K)	1522	2120	2946



Se determinate dall'installatore o dal progettista le pompe devono essere dimensionate in base ai dati di caldaia e dell'impianto. In caso di portata fissa è consigliato scegliere un circolatore con portata e prevalenza a circa 2/3 della curva caratteristica.

Il Δt tra mandata e ritorno caldaia non deve mai essere inferiore a 15°K.



NOTA:
Il compensatore idraulico inserito tra il circuito caldaia e il circuito impianto è sempre consigliabile, diventa **INDISPENSABILE** se l'impianto richiede portate superiori a quelle massime consentite nella caldaia e cioè Δt inferiori a 15K.

2.5 - DATI DI FUNZIONAMENTO e CARATTERISTICHE GENERALI



Per i dati di regolazione: UGELLI - PRESSIONI - DIAFRAMMI - PORTATE fare riferimento al paragrafo ADATTAMENTO ALL'UTILIZZO DI ALTRI GAS.



I nostri apparecchi sono costruiti per funzionare con gas metano (G20), G.P.L. e miscele di metano e idrogeno fino al 20% in volume (**20%H2NG**). La tubazione di alimentazione deve essere uguale o superiore al raccordo dell'apparecchio.

		ALKON 50 c Reg. 34,8	ALKON 50 c	ALKON 70 c
Categoria della caldaia		II _{2H3P}	II _{2H3P}	II _{2H3P}
Rapporto di modulazione		1 : 3,6	1 : 5	1 : 7
Portata termica nominale su P.C.I. Qn	kW	34,8	48,5	67,5
Portata termica minima su P.C.I. Qmin	kW	9,6	9,6	9,6
Portata termica nominale su P.C.I. Qn con gas 20%H2NG	kW	32	43,2	62,4
Portata termica minima su P.C.I. Qmin con gas 20%H2NG	kW	8,5	8,5	8,5
Potenza termica nominale sanitaria con gas 20%H2NG	kW	-	-	-
Potenza utile nominale (Tr 60 / Tm 80 °C) Pn	kW	33,9	47,2	65,7
Potenza utile minima (Tr 60 / Tm 80 °C) Pn min	kW	9,1	9,1	9,1
Potenza utile nominale (Tr 30 / Tm 50 °C) Pcond	kW	35,6	49,4	68,7
Potenza utile minima (Tr 30 / Tm 50 °C) Pcond min	kW	10	10,04	10,33
Rendimento a potenza nominale (Tr 60 / Tm 80°C)	%	97,44	97,29	97,29
Rendimento a potenza minima (Tr 60 / Tm 80°C)	%	94,8	94,9	94,9
Rendimento a potenza nominale (Tr 30 / Tm 50°C)	%	102,3	101,82	101,72
Rendimento al potenza minima (Tr 30 / Tm 50°C)	%	104,3	104,55	107,58
Rendimento al 30% del carico (Tr 30°C)	%	107,8	107,33	107,33
Rendimento di combustione a carico nominale	%	97,9	97,82	97,38
Rendimento di combustione a carico ridotto	%	98,42	98,51	98,34
Perdite al mantello bruciatore funzionante (Qmin)	%	3,61	3,60	3,44
Perdite al mantello bruciatore funzionante (Qn)	%	0,48	0,52	0,09
Temperatura fumi netta tf-ta (min) (*)	°C	32,6	30,6	34
Temperatura fumi netta tf-ta (max) (*)	°C	41,5	43,6	51,3
Temperatura massima ammissibile	°C	100	100	100
Temperatura massima di funzionamento	°C	85	85	85
Portata massica fumi (min)	kg/h	15,14	15,9	16
Portata massica fumi (max)	kg/h	56,92	80,0	106,5
Eccesso aria	%	25,53	25,53	20,6
Perdite al camino con bruciatore funzionante (min)	%	1,58	1,49	1,66
Perdite al camino con bruciatore funzionante (max)	%	2,08	2,18	2,62
Pressione minima del circuito riscaldamento	bar	0,5	0,5	0,5
Pressione massima del circuito riscaldamento	bar	6	6	6
Contenuto d'acqua	l	3,9	3,9	3,9
Consumo gas metano G20 (p.alim. 20 mbar) a Qn	m³/h	3,68	5,13	7,14
Consumo gas metano G20 (p.alim. 20 mbar) a Qmin	m³/h	1,02	1,02	1,02
Consumo gas G25 (p.alim. 20/25 mbar) a Qn	m³/h	4,28	5,96	8,30
Consumo gas G25 (p.alim. 20/25 mbar) a Qmin	m³/h	1,18	1,18	1,18
Consumo gas propano (p.alim. 37/50 mbar) a Qn	kg/h	2,70	3,76	5,24
Consumo gas propano (p.alim. 37/50 mbar) a Qmin	kg/h	0,75	0,75	0,75
Massima pressione disponibile base camino	Pa	70	70	70
Produzione di condensa max	kg/h	5,6	7,8	10,87
Emissioni				
CO alla portata termica massima con 0% di O2 (PCI)	mg/kWh	66	71,3	82
NOx alla portata termica massima con 0% di O2 (PCI)	mg/kWh	48	56	59
Dati elettrici				
Tensione di alimentazione/Frequenza	V/Hz	230/50	230/50	230/50
Potenza assorbita in funzionamento normale	kW			
Fusibile sull'alimentazione	A (R)	6	6	6
Grado di protezione	IP	X4D	X4D	X4D
Temperatura Ambiente = 20°C				
(*) Temperature rilevate con apparecchio funzionante mand. 80°C / rit. 60°C				
CO ₂ (min/max) Vedi tabella "UGELLI - PRESSIONI"				
Efficienza Energetica Stagionale secondo 2009/125 CEE (<=400Kw) η _s - vedi Tabella ErP				
Perdite all'arresto a ΔT 30°C - Pstb - vedi Tabella ErP				
Consumo elettrico in stand-by - P _{sb} - vedi Tabella ErP				

2.5.1 - DATI TECNICI SECONDO DIRETTIVA ErP

			ALKON 50 c reg. 34,8	ALKON 50 c	ALKON 70 c
Elemento	Simbolo	Unità			
Potenza utile nominale	P _{nom}	kW	34	47	66
Efficienza energetica stagionale del riscaldamento d'ambiente	η_s	%	93	93	93
Classe di efficienza stagionale per riscaldamento			A	A	A
Per le caldaie per il riscaldamento d'ambiente e le caldaie miste: potenza termica utile					
Potenza termica utile in regime di alta temperatura (Tr 60 °C / Tm 80 °C)	P ₄	kW	33,9	47,2	65,7
Rendimento alla potenza termica nominale in regime di alta temperatura (Tr 60 °C / Tm 80 °C)	η_4	%	87,8	87,7	87,7
Potenza utile al 30% della potenza termica nominale in regime di bassa temperatura (Tr 30 °C)	P ₁	kW	11,3	15,7	21,9
Rendimento al 30% della potenza termica nominale in regime di bassa temperatura (Tr 30 °C)	η_1	%	97,1	97,1	97,3
Caldaia con regolazione range di potenza: SI / NO			NO	NO	NO
Consumo ausiliario di elettricità					
A pieno carico	el _{max}	kW	0,180	0,203	0,267
A carico parziale	el _{min}	kW	0,162	0,162	0,172
In modo stand-by	P _{SB}	kW	0,005	0,005	0,005
Altri elementi					
Dispersione termica in stand-by	P _{stb}	kW	0,151	0,151	0,151
Emissioni di ossidi di azoto rif. PCS	NO _x	Mg/kWh	39	41	42
Classe di NO _x			6	6	6
Livello di potenza sonora all'interno	L _{wa}	dB (A)	58	60	63
Consumo di elettricità annuale	Q _{HE}	GJ	60	92	120
Per gli apparecchi di riscaldamento misti					
Profilo di carico dichiarato			-	-	-
Efficienza energetica di riscaldamento dell'acqua	η_{wh}	%	-	-	-
Consumo quotidiano di energia elettrica	Q _{elec}	kWh	-	-	-
Consumo quotidiano di combustibile	Q _{fuel}	kWh	-	-	-
Consumo di elettricità annuale	AEC	kWh	-	-	-
Consumo di combustibile annuale	AFC	GJ	-	-	-
Classe di efficienza stagionale sanitaria			-	-	-

3

ISTRUZIONI PER L'INSTALLAZIONE

3.1 - AVVERTENZE GENERALI



ATTENZIONE!

Questa caldaia deve essere destinata solo all'uso per il quale è stata espressamente prevista. Ogni altro uso è da considerarsi improprio e quindi pericoloso.

Questa caldaia serve a riscaldare acqua ad una temperatura inferiore a quella di ebollizione a pressione atmosferica.

Prima di allacciare la caldaia far effettuare da personale professionalmente qualificato:



a) **Un lavaggio accurato di tutte le tubazioni dell'impianto per rimuovere eventuali residui o impurità che potrebbero compromettere il buon funzionamento della caldaia, anche dal punto di vista igienico-sanitario.**

b) La verifica che la caldaia sia predisposta per il funzionamento con il tipo di combustibile disponibile.

Questo è rilevabile dalla scritta sull'imballo e dalla targhetta delle caratteristiche tecniche;

c) Il controllo che il camino/canna fumaria abbia un tiraggio adeguato, non presenti strozzature, e che non siano inseriti scarichi di altri apparecchi, salvo che la canna fumaria non sia realizzata per servire più utenze secondo le specifiche norme e prescrizioni vigenti. Solo dopo questo CONTROLLO può essere montato il raccordo tra caldaia e camino/canna fumaria;



ATTENZIONE!

Se nel locale di installazione sono presenti polveri e/o vapori aggressivi/corrosivi, l'apparecchio deve essere adeguatamente protetto e deve poter funzionare indipendentemente dall'aria del locale.



ATTENZIONE!

Montare l'apparecchio in modo che possano essere rispettate le distanze minime richieste per l'installazione e la manutenzione.



La caldaia deve essere allacciata ad un impianto di riscaldamento e/o ad una rete di distribuzione di acqua calda sanitaria, compatibilmente alle sue prestazioni ed alla sua potenza.

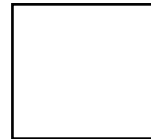

NOTA!
Per maggiori informazioni consultare Info Tecniche dal sito

3.2 - NORME PER L'INSTALLAZIONE

L'installazione deve essere eseguita da un tecnico professionalmente abilitato, il quale si assume la responsabilità per il rispetto di tutte le leggi locali e/o nazionali pubblicate sulla gazzetta ufficiale, nonché le norme tecniche applicabili.



NOTA!

Per maggiori informazioni riguardo alle norme, alle regole e alle prescrizioni per una sicura installazione del gruppo termico, consultare la sezione "Info Tecniche" Info Tecniche dal sito

3.3 - OPERAZIONI PREVENTIVE DI VERIFICA E ADEGUAMENTO IMPIANTO



NOTA!
Per maggiori informazioni consultare Info Tecniche dal sito

3.4 - IMBALLO

La caldaia viene fornita imballata in una robusta scatola di cartone



Dopo aver tolto le due regge sfilare il cartone dall'alto e, assicurarsi dell'integrità del contenuto.



Gli elementi dell'imballo (scatola di cartone, reggette, sacchetti di plastica, etc.) non devono essere lasciati alla portata dei bambini in quanto potenziali fonti di pericolo.

La Unical declina ogni responsabilità nel caso danni procurati a persone, animali o cose subentranti in seguito a mancata osservanza di quanto sopra esposto.



ATTENZIONE

La caldaia potrebbe essere danneggiata se non correttamente fissata.



OBBLIGO!

indossare guanti protettivi

- Le caldaie devono sempre essere sollevate e portate con un carrello portante o un equipaggiamento speciale per il trasporto.
- Seguire le indicazioni di trasporto sull'imballo.

Nell'imballo, oltre all'apparecchio, è contenuta:

A BUSTA DOCUMENTAZIONE

- Libretto istruzioni d'uso per il responsabile
- Libretto istruzioni per l'installatore e il manutentore
- Garanzia
- N° 2 Cedole ricambi
- Certificato di conformità

B - Staffa supporto caldaia

C - Sifone scarico condensa

D - Tubo alluminio Ø 80 mm scarico fumi (posizionato all'interno della caldaia)

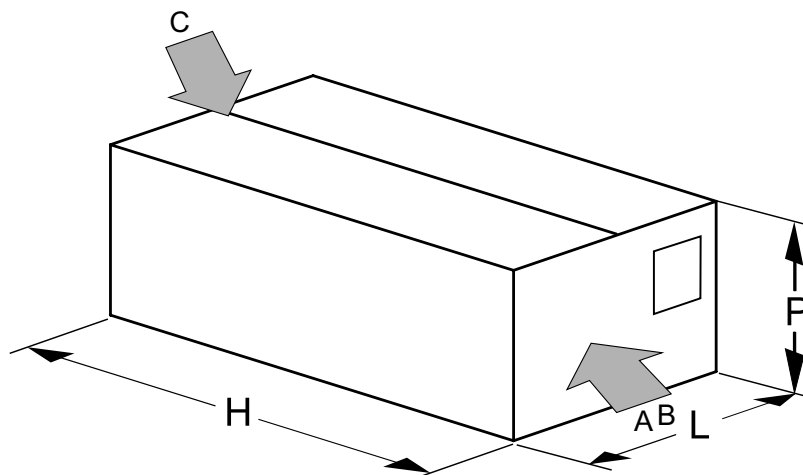

ALKON 50 c				
P profondità (mm)	L larghezza (mm)	H altezza (mm)	Peso Netto (kg)	Peso Lordo (kg)
370	715	1025	50	55

ALKON 70 c				
P profondità (mm)	L larghezza (mm)	H altezza (mm)	Peso Netto (kg)	Peso Lordo (kg)
370	715	1025	58,4	64

3.5 - POSIZIONAMENTO IN CENTRALE TERMICA

Particolare importanza deve essere data alle norme e leggi locali in fatto di centrali termiche ed in special modo alle distanze minime che devono essere mantenute libere intorno alla caldaia. L'installazione deve essere conforme alle prescrizioni contenute nelle più recenti norme e leggi in fatto di centrali termiche, installazioni di impianti termici e di produzione di acqua calda, ventilazione, camini idonei a scaricare i prodotti di combustione di caldaie a condensazione, e quant'altro applicabile.

Nella scelta del luogo di installazione dell'apparecchio attenersi alle seguenti indicazioni di sicurezza:

- Collocare l'apparecchio in locali protetti dal gelo.
- In locali dove sono presenti vapori aggressivi oppure polveri, l'apparecchio deve funzionare indipendentemente dall'aria del locale di installazione.
- L'apparecchio deve essere installato esclusivamente su di una parete verticale e solida che ne sopporti in peso.
- La parete non deve essere costituita da materiale infiammabile.

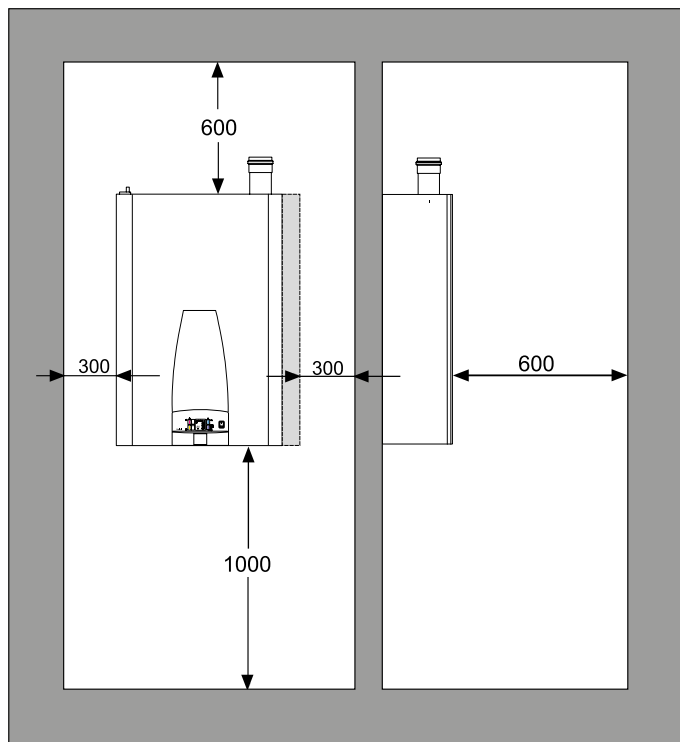

Rispettare le minime distanze di ingombro per poter eseguire le operazioni di normale manutenzione e pulizia.

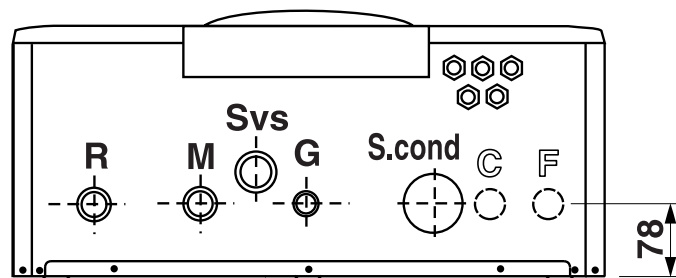
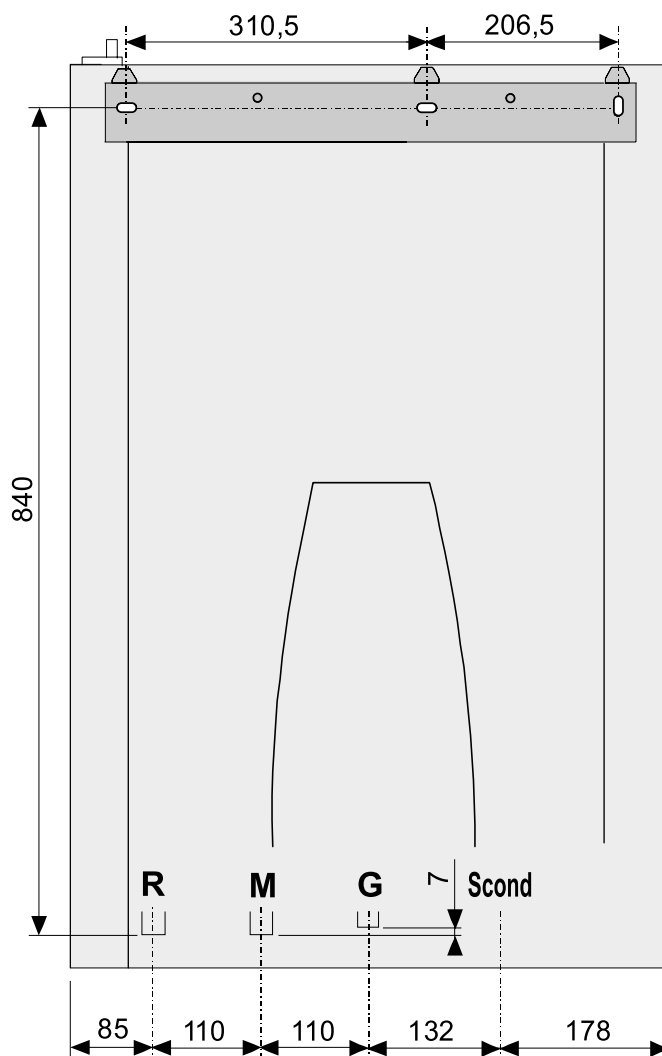

Solo con kit ACS	
C	CALDA
F	FREDDA

3.6 - ALLACCIAMENTO CONDOTTO SCARICO FUMI (per Caldaie a tiraggio forzato)

Per l'allacciamento del condotto scarico fumi sono da rispettare le normative locali e nazionali

Nel caso di sostituzione di caldaie, sostituire SEMPRE anche il condotto fumi.

La caldaia è omologata per le configurazioni di scarico sotto-riportate:

Calcolo per determinare le lunghezze delle configurazioni di scarico



ATTENZIONE
LT** lunghezza totale è il valore di riferimento per il dimensionamento dei condotti di **A** Aspirazione e **S** Scarico.

Sottraendo a **LT** i valori riferiti a curve* / terminali* / prolungh* si ottiene il valore:
se > 0 = OK
 configurazione POSSIBILE

se < 0 = NO
 configurazione ERRATA



Nota bene:
 Tali valori sono riferiti a scarichi realizzati a mezzo di tubazioni rigide e lisce originali UNICAL.

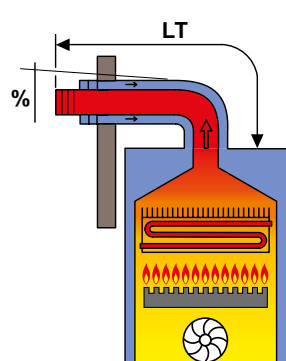
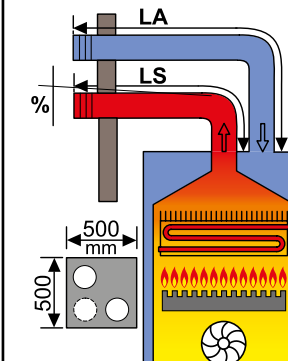

ATTENZIONE
[m] = metri equivalenti
 (*) Valori indicati nella **MT018** consultabile sul sito (sezione info tecniche)

C13x		C13	
			
Pendenza verso l'entrata = 3%			
LT** (LUNGHEZZA TOTALE o LAspirazione + LScarico)			
COASSIALE Ø60/100		SDOPPIATO Ø80	
DA [m]	FINO A [m]	DA [m]	FINO A [m]
NA	NA	1 + 1	40 (20A+20S)
COASSIALE Ø80/125		SDOPPIATO Ø60	
DA [m]	FINO A [m]	DA [m]	FINO A [m]
1	5	NA	NA
		Distanza tra condotto entrata aria e uscita fumi: min 250 mm - max 500	
Terminali orizzontali di scarico e aspirazione diretti all'esterno mediante condotti di tipo coassiale oppure di tipo sdoppiato.			

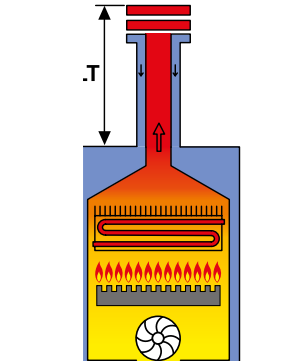
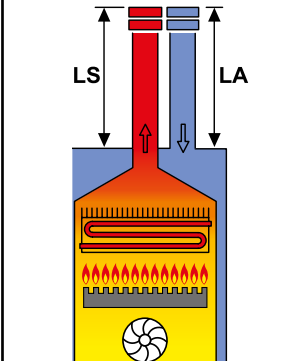
C33x		C33	
			
LT** (LUNGHEZZA TOTALE o LAspirazione + LScarico)			
COASSIALE Ø60/100		SDOPPIATO Ø80	
DA [m]	FINO A [m]	DA [m]	FINO A [m]
NA	NA	0,5 + 0,5	40 (20A+20S)
COASSIALE Ø80/125		SDOPPIATO Ø60	
DA [m]	FINO A [m]	DA [m]	FINO A [m]
1	7	NA	NA
		Distanza tra condotto entrata aria e uscita fumi: min 250 mm - max 500	
Terminali verticali di scarico e aspirazione diretti all'esterno mediante condotti di tipo coassiale oppure di tipo sdoppiato.			

Istruzioni per l'installazione

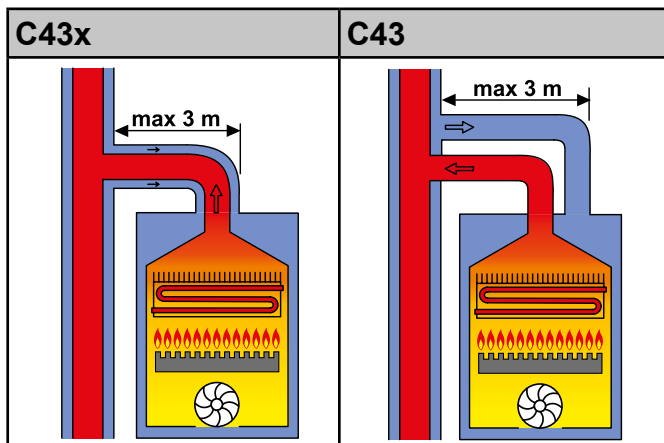

Sistema di **canne fumarie collettive** comprendente due condotti, uno per l'aspirazione dell'aria comburente e l'altro per l'evacuazione dei prodotti della combustione, coassiali oppure sdoppiati.

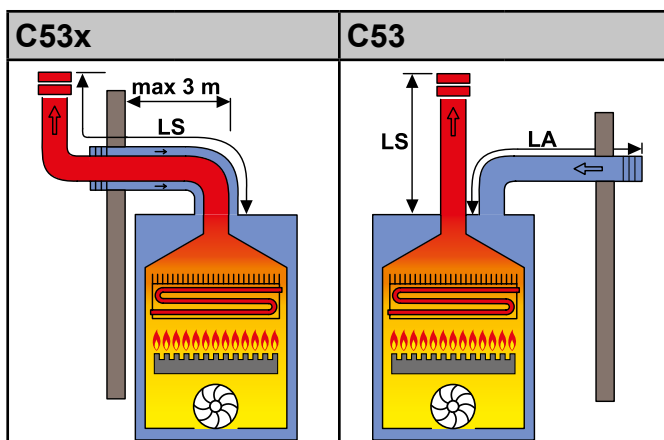

C53 NON AMMESSO

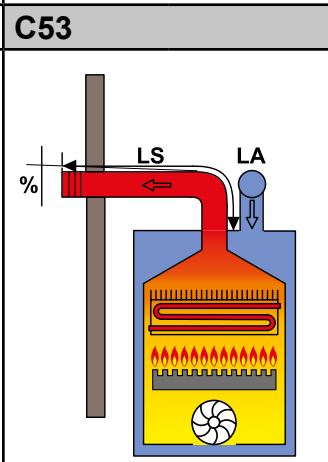

LT** (LUNGHEZZA TOTALE o LAspirazione + LScarico)

SDOPPIATO Ø80		SDOPPIATO Ø60	
DA [m]	FINO A [m]	DA [m]	FINO A [m]
1 + 1	40 (max 30 S)	NA	NA

Condotti di aspirazione aria comburente ed evacuazione dei prodotti della combustione separati.
Questi condotti possono scaricare in zone a pressione differenti

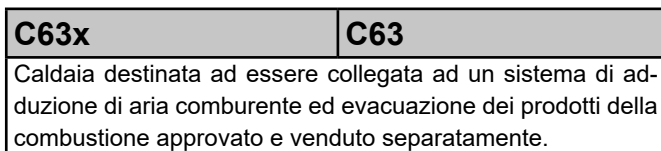

ATTENZIONE:
La canna fumaria / camino deve essere conforme alle norme vigenti.

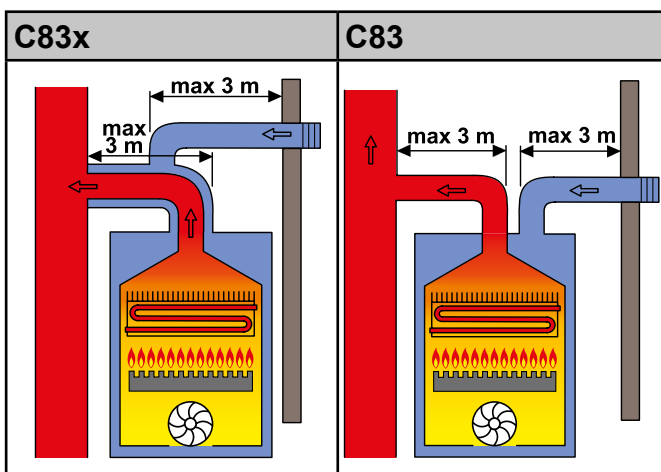

Collegamento ad un terminale per il prelievo dell'aria comburente e scarico fumi mediante camino individuale o collettivo.

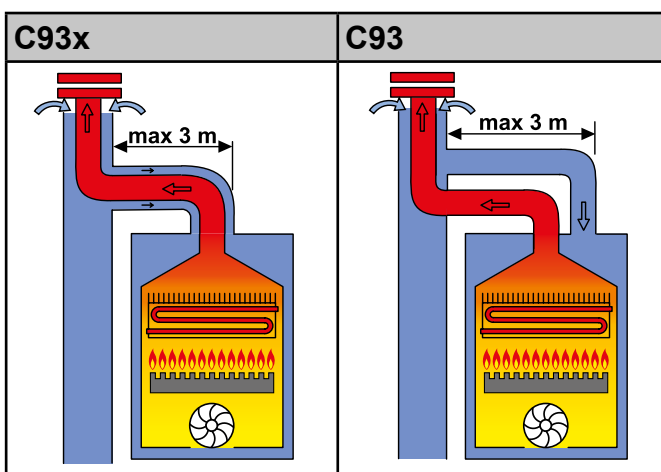

Collegamento aria/fumi mediante condotti coassiali nel locale caldaia, e monoparete nella canna fumaria (aria comburente controcorrente nella canna fumaria)

B23P	
LUNGHEZZA TOTALE (LScarico)	
SDOPPIATO Ø80	
DA [m]	FINO A [m]
1	30
Collegamento ad un condotto di evacuazione dei prodotti della combustione verso l'esterno del locale, l'aria comburente è prelevata direttamente nell'ambiente dove l'apparecchio è installato.	

**ATTENZIONE:**

per la tipologia di collegamento **B23P** il locale segue le stesse normative d'installazione per le caldaie a tiraggio naturale.

INFORMAZIONI GENERALI SUL SISTEMA DI SCARICO FUMI

00361255

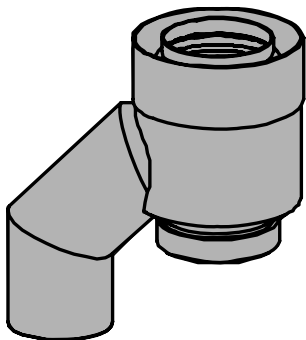

(+) Adattatore per sistemi coassiali 80/125



Si consiglia di utilizzare solamente condotti di scarico originali Unical.
E' esclusa qualsiasi responsabilità contrattuale ed extracontrattuale del fornitore per i danni causati da errori nell'installazione e nell'uso e comunque per inosservanza delle istruzioni date dal costruttore stesso.

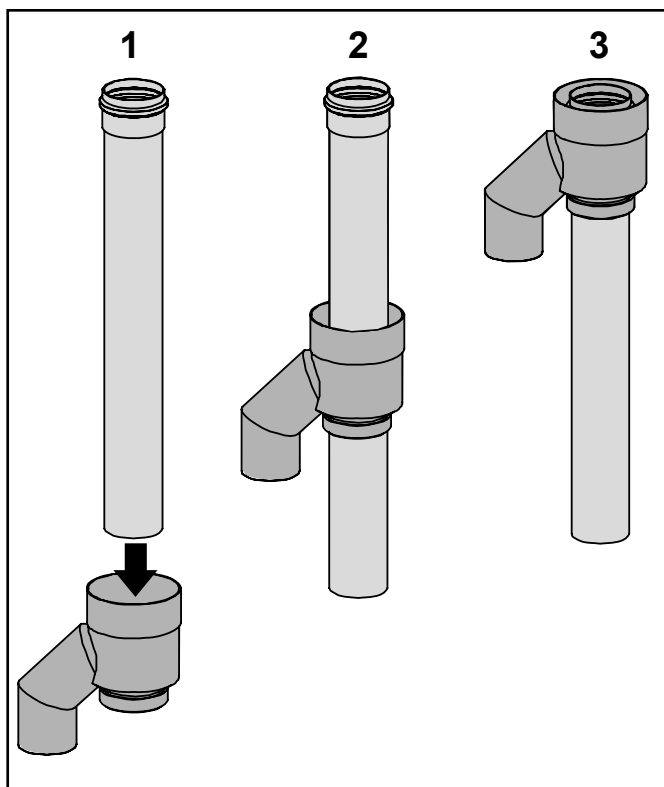

SISTEMA COASSIALE Ø 80/125

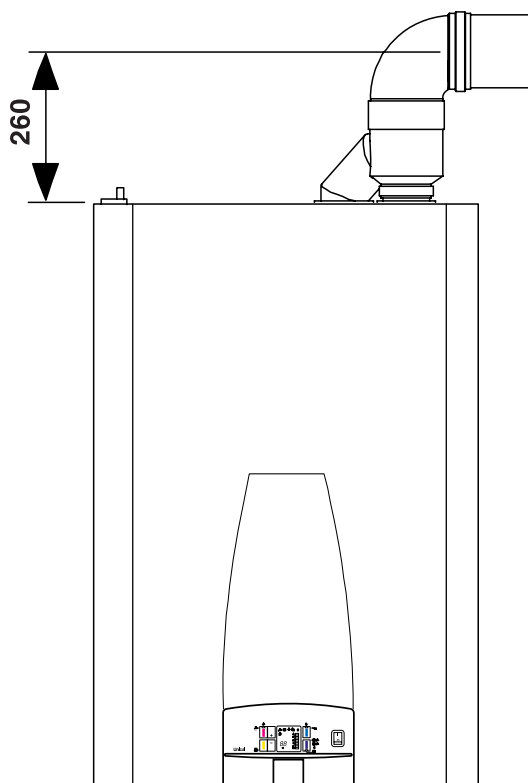
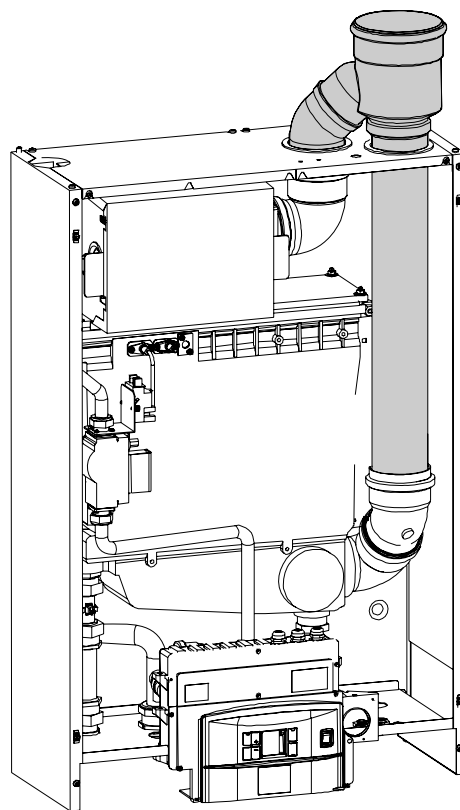

SISTEMA SDOPPIATO Ø 80

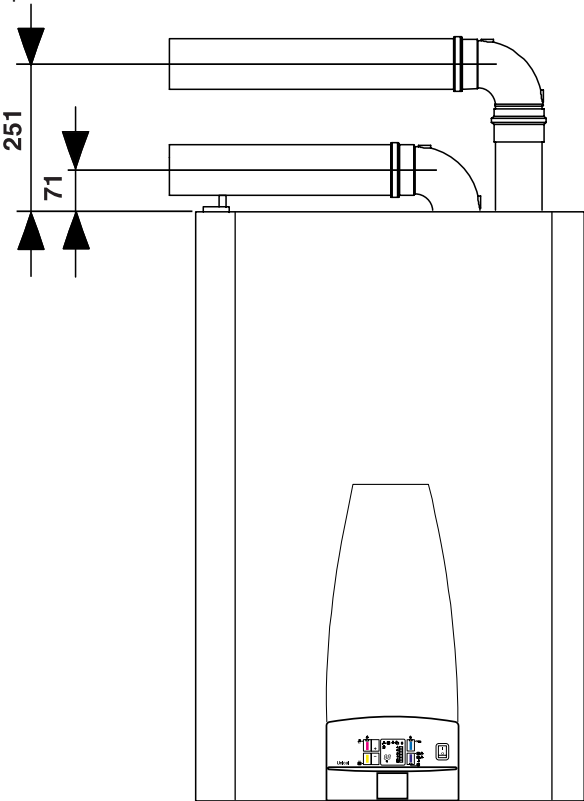
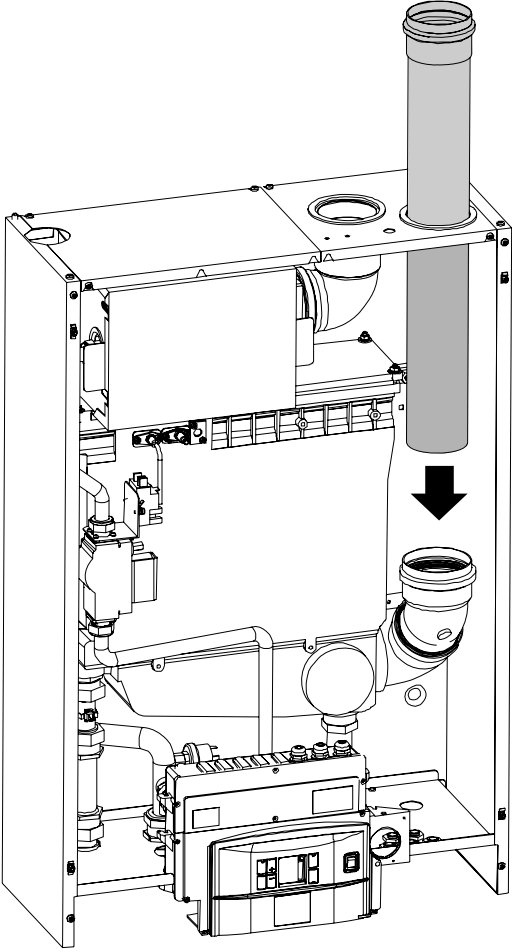

3.7 - ALLACCIAMENTO

G	GAS	G 3/4"
---	-----	--------



Pericolo!

L'allacciamento del gas deve essere eseguito solo a cura di un installatore abilitato che dovrà rispettare ed applicare quanto previsto dalle leggi vigenti in materia e dalle locali prescrizioni della società erogatrice, poiché un'errata installazione può causare danni a persone, animali e cose, nei confronti dei quali il costruttore non può essere considerato responsabile.



Avvertendo odore di gas:

- Non azionare interruttori elettrici, il telefono o qualsiasi altro oggetto che possa provocare scintille;
- Aprire immediatamente porte e finestre per creare una corrente d'aria che purifichi il locale;
- Chiudere i rubinetti del gas.

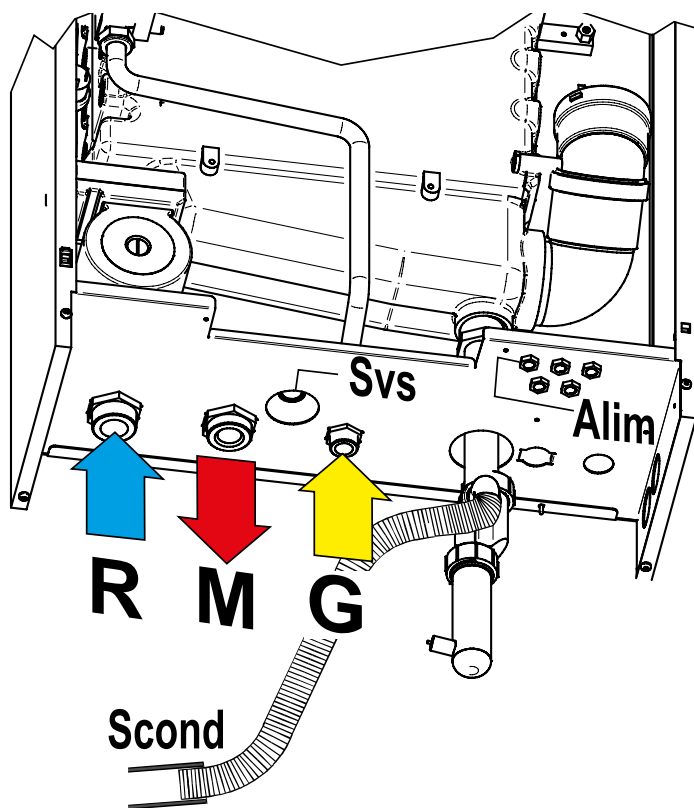

		ALKON 50 C	ALKON 70 C
M	MANDATA	G 1"	G1 1/4"
R	RITORNO	G 1"	G1 1/4"

S.cond	SCARICO CONDENZA
Svs	<p>SCARICO VALVOLA SICUREZZA</p> <p>Prevedere, un tubo di scolo con imbuto ed un sifone che conducano ad uno scarico adeguato, in corrispondenza di Svs.</p> <p>Lo scarico deve essere controllabile a vista.</p> <p>In assenza di tale precauzione, un eventuale intervento della valvola di sicurezza può causare danni a persone, animali e cose, nei confronti dei quali il costruttore non può essere considerato responsabile.</p>

Scarico condensa

La caldaia, durante il processo di combustione, produce condensa che, attraverso il tubo "A", fluisce nel sifone.

La condensa che si forma all'interno della caldaia deve essere fatta fluire in uno scarico adeguato tramite il tubo "B".



Pericolo!

Prima della messa in servizio dell'apparecchio:

- verificare il corretto montaggio del sifone (H = 180 mm)
- riempire il sifone e verificare il corretto drenaggio della condensa

Se l'apparecchio viene utilizzato con il sifone scarico condensa vuoto sussiste pericolo di intossicazione in seguito a fuoriuscita dei gas di scarico.

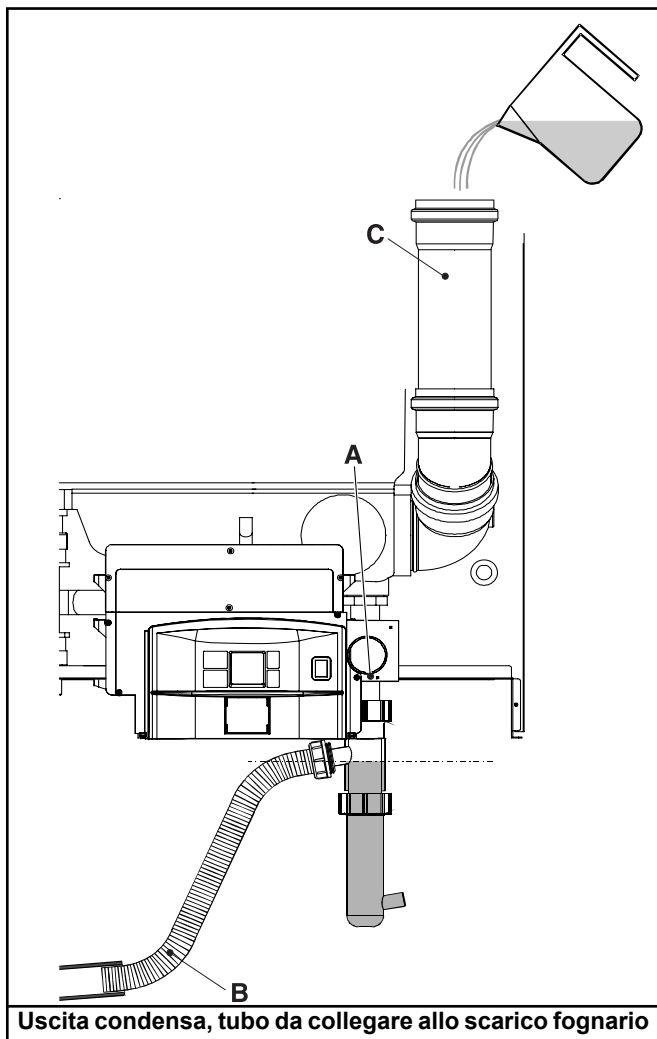

Uscita condensa, tubo da collegare allo scarico fognario



Il collegamento fra apparecchio e l'impianto smaltimento reflui domestici deve essere realizzato nel rispetto delle specifiche norme di riferimento.

NOTA!

Maggiori info nella sezione "Info Tecniche" alla pagina della caldaia nel sito www.unicalag.it



Pericolo scottature!

Attenzione al contatto con tubo di mandata M e (se caldaia predisposta) con tubo uscita acqua calda C.

3.8 - RIEMPIMENTO DELL'IMPIANTO

**Attenzione!**

Non miscelare l'acqua del riscaldamento con sostanze antigelo o anticorrosione in errate concentrazioni! Può danneggiare le guarnizioni e provocare l'insorgere di rumori durante il funzionamento.

La Unical declina ogni responsabilità nel caso danni procurati a persone, animali o cose subentranti in seguito a mancata osservanza di quanto sopra esposto.



La pressione nella rete di alimentazione deve essere compresa tra 0,5 e 6 bar (Nel caso di pressioni superiori installare un riduttore di pressione)



Per il riempimento dell'impianto è necessario predisporre un rubinetto di carico sul circuito di riscaldamento, oppure utilizzare gli accessori opzionali.



L'impianto, deve essere dotato di un proprio rubinetto di svuotamento, di dimensione adatta alla capacità dell'impianto stesso.

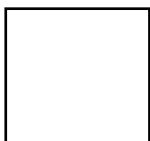

NOTA!
Per maggiori informazioni
consultare Info Tecniche
dal sito

3.9 - ALLACCIAMENTI ELETTRICI



Pericolo!
L'installazione elettrica deve essere eseguita solo a cura di un tecnico abilitato.

Prima di eseguire i collegamenti o qualsiasi operazione sulle parti elettriche, disinserire sempre l'alimentazione elettrica e assicurarsi che non possa essere accidentalmente reinserita.



Collegamento termoregolazione (*)

- Collegare Alimentatore +V -V ai morsetti 1-2 Ufly P/ HSCP.
- Collegare il cavo della termoregolazione 2-3 tra i morsetti 3-4 - BUS +.

Attenzione NON rimuovere il ponticello (morsetti 1 - 2).

Collegamento termostato ambiente ON/OFF (*)

- Rimuovere il ponticello e collegare i cavi del termostato ambiente tra i morsetti ROOM STAT 1-2

Sonda esterna (*)

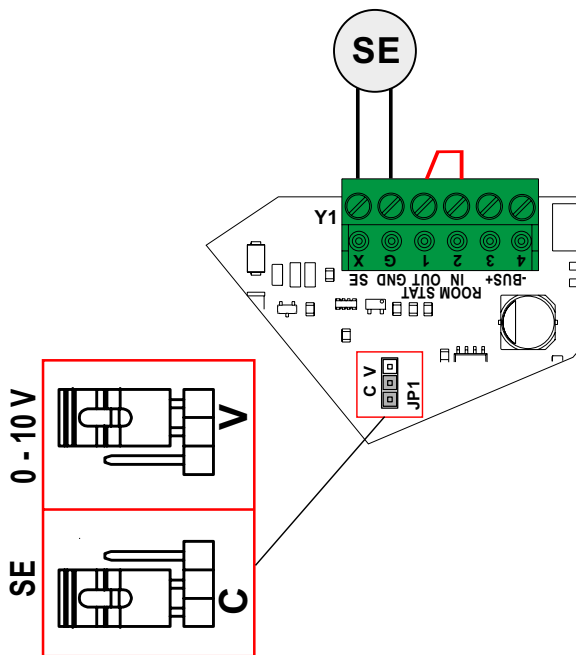

- Collegare Sonda esterna tra i morsetti G_X e abilitare sonda con parametro **ES** (parametri di servizio)

Ingresso 0 - 10 V



E' possibile abilitare ingresso **0 - 10 V** (tra i morsetti G X) per controllare la caldaia in potenza o temperatura (da termoregolazione esterna)

- Spostare jumper JP1, in posizione **V** e cambiare parametro **AC** (parametri di servizio) in 1 o 2.



Pericolo!
L'installazione elettrica deve essere eseguita solo a cura di un tecnico abilitato. Prima di eseguire i collegamenti o qualsiasi operazione sulle parti elettriche, disinserire sempre l'alimentazione elettrica e assicurarsi che non possa essere accidentalmente reinserita.

Collegamento alimentazione elettrica

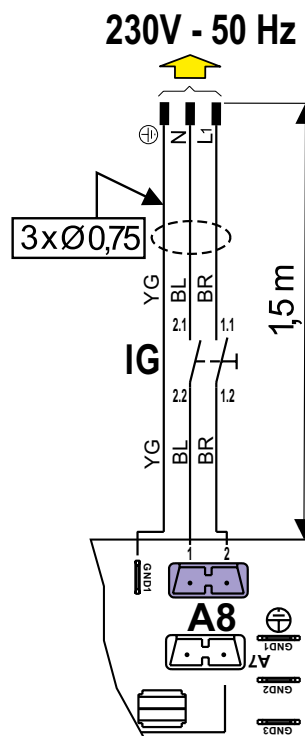

Vedi par. 4.5 posizionamento sulla scheda (*) **Optional**



La caldaia è corredata di un cavo di alimentazione. l'installazione della caldaia richiede il collegamento elettrico alla rete di alimentazione. Tale collegamento deve essere effettuato a regola d'arte come previsto dalle vigenti norme.



Si ricorda che è necessario installare sulla linea di alimentazione elettrica della caldaia un interruttore bipolare con distanza tra i contatti maggiore di 3 mm, di facile accesso, in modo tale da rendere veloci e sicure eventuali operazioni di manutenzione.



La sostituzione del cavo di alimentazione deve essere effettuata da personale tecnico autorizzato **Unical AG S.p.A.**, utilizzando esclusivamente ricambi originali. Il mancato rispetto di quanto sopra può compromettere la sicurezza dell'apparecchio.

Collegamento sicurezze INAIL (*)

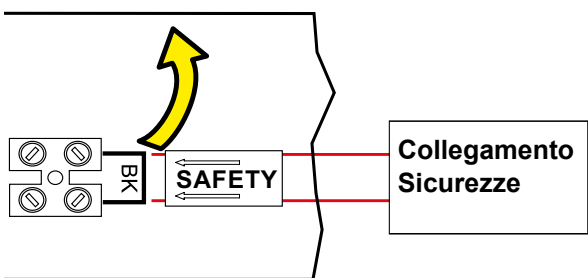

- Rimuovere il ponticello e collegare i cavi come indicato.



NOTA!
Maggiori info nella sezione "Info Tecniche" alla pagina della caldaia nel sito www.unicalag.it

Istruzioni per l'installazione

3.10 - PRIMA ACCENSIONE



La prima accensione deve essere effettuata da personale professionalmente qualificato. La Unical declina ogni responsabilità nel caso danni procurati a persone, animali o cose, subentranti in seguito a mancata osservanza di quanto sopra esposto.

Prima della messa in funzione della caldaia è opportuno verificare quanto segue:

l'installazione risponde alle specifiche norme e prescrizioni vigenti sia per quanto riguarda la parte gas che per quanto riguarda la parte elettrica?	<input type="checkbox"/>
l'adduzione dell'aria comburente e la evacuazione dei fumi avvengono in modo corretto secondo quanto stabilito dalle specifiche norme e prescrizioni vigenti?	<input type="checkbox"/>
l'impianto di alimentazione del combustibile è dimensionato per la portata necessaria alla caldaia? E' dotato di tutti i dispositivi di sicurezza e di controllo prescritti dalle norme vigenti?	<input type="checkbox"/>
la tensione di alimentazione della caldaia è 230V - 50Hz?	<input type="checkbox"/>
l'impianto è stato riempito d'acqua (pressione manometro 0,8/1 bar con circolatore fermo)?;	<input type="checkbox"/>
Il sifone di scarico condensa è stato riempito d'acqua come indicato al capitolo 3.7?	<input type="checkbox"/>
eventuali saracinesche di intercettazione impianto sono aperte?	<input type="checkbox"/>
il gas da utilizzare corrisponde a quello di taratura della caldaia?: in caso contrario provvedere ad effettuare la conversione della caldaia all'utilizzo del gas disponibile (vedi sezione: 4.3"); tale operazione deve essere eseguita da personale tecnico qualificato secondo le norme vigenti;	<input type="checkbox"/>
il rubinetto di alimentazione del gas è aperto?	<input type="checkbox"/>
è stata verificata l'assenza di perdite di gas?	<input type="checkbox"/>
l'interruttore generale esterno è ON?	<input type="checkbox"/>
la valvola di sicurezza dell'impianto e' efficiente, ed è collegata allo scarico fognario? il sifone di scarico condensa è collegato allo scarico fognario?	<input type="checkbox"/>
è stata verificata l'assenza di perdite d'acqua?	<input type="checkbox"/>
sono garantite le condizioni per l'aerazione e le distanze minime per effettuare eventuali operazioni di manutenzione?	<input type="checkbox"/>
è stata eseguita un'accurata pulizia delle tubazioni GAS, RISCALDAMENTO, SANITARIO con prodotti idonei per ogni circuito?	<input type="checkbox"/>
è installato un sistema di sorveglianza e protezione contro fughe di gas? (Optional)	<input type="checkbox"/>
le tubazioni dell'impianto NON sono usate come prese di terra impianto elettrico?	<input type="checkbox"/>
l'impianto è stato dimensionato in modo corretto, tenendo conto delle perdite di carico radiatori valvole termostatiche, valvole di arresto dei radiatori	<input type="checkbox"/>
è stato istruito il conduttore e consegnata la documentazione?	<input type="checkbox"/>
Si prega di spuntare le operazioni eseguite	



NOTA!
Maggiori info nella sezione
"Info Tecniche" alla pagina della
caldaia nel sito www.unicalag.it

3.11 - MISURA IN OPERA DEL RENDIMENTO DI COMBUSTIONE

3.11.1- ATTIVAZIONE DELLA FUNZIONE DI TARATURA



ATTENZIONE!
 Funzione riservata esclusivamente ai Centri di Assistenza Autorizzati.

3.11.2 - POSIZIONAMENTO DELLE SONDE

Per determinare il rendimento di combustione occorre effettuare le seguenti misurazioni:

- misura della temperatura aria comburente
- misura della temperatura fumi e del tenore della CO₂ prelevata nell'apposito foro 2.

Effettuare le specifiche misurazioni con il generatore a regime (vedi par. 3.11.1).

1 ATTIVAZIONE / MASSIMA POTENZA

Premere i tasti + (PIU') e - (MENO) per almeno 3 secondi: caldaia alla max potenza, simbolo illuminato.

3 MINIMA POTENZA

Premere il tasto - (MENO) caldaia alla minima potenza, simbolo lampeggiante

4 DISATTIVAZIONE

Terminata la taratura, premere i tasti + (PIU') e - (MENO) contemporaneamente, il simbolo spento.

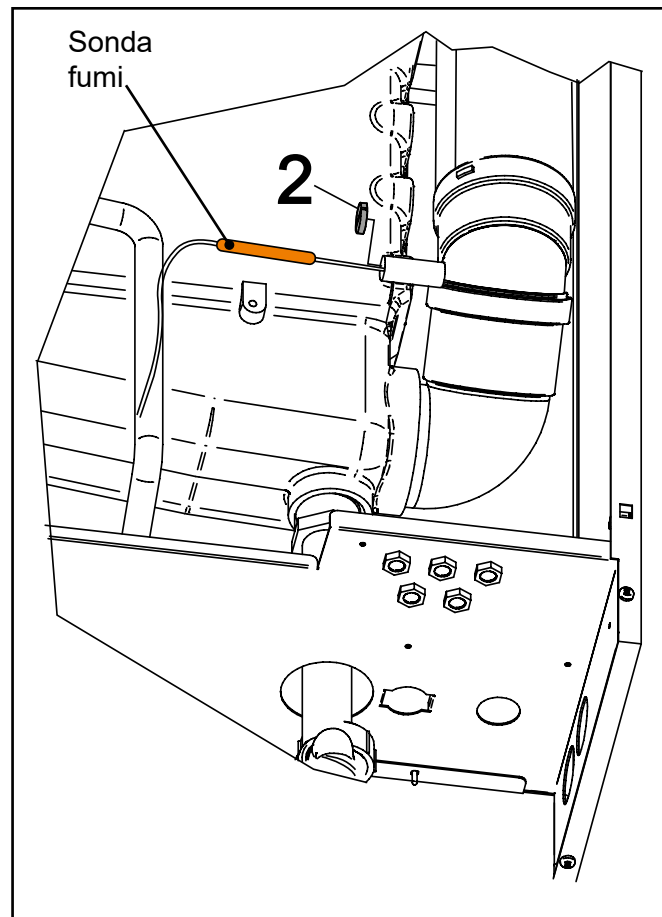

Istruzioni per l'installazione

3.12 - REGOLAZIONE DEL BRUCIATORE



Tutte le caldaie escono di fabbrica già tarate e collaudate e nel caso sia necessario eseguire la ritaratura delle valvole gas:



Tutte le istruzioni di seguito riportate sono ad uso esclusivo del personale addetto all'**assistenza autorizzata**.

- Rimuovere il tappo 2 ed inserire la sonda di analisi della CO₂ nella presa fumi del terminale aspirazione/scarico, vedi cap. 3.11.2.

1) Regolazione alla potenza massima

- Azionare la caldaia in modalità "taratura" alla MASSIMA POTENZA (vedi 3.11.1)
- Una volta che il bruciatore è acceso controllare che il valore CO₂ alla potenza "MASSIMA" corrisponda a quello indicato nella tabella "UGELLI - PRESSIONI".
- qualora non corrispondesse correggerlo ruotando la vite "S" in senso ORARIO per diminuirlo, in senso ANTIORARIO per aumentarlo.

2) Regolazione alla potenza minima

- Azionare la caldaia in modalità "taratura" alla MINIMA POTENZA (vedi 3.11.1)
- Una volta che il bruciatore è acceso controllare che il valore CO₂ alla potenza "MINIMA" corrisponda a quello indicato nella tabella "UGELLI - PRESSIONI".
- Correggere eventualmente il valore ruotando (con una chiave a brugola da 2,0 mm) la vite "R"; in senso ORARIO per aumentare, in senso ANTIORARIO per diminuire

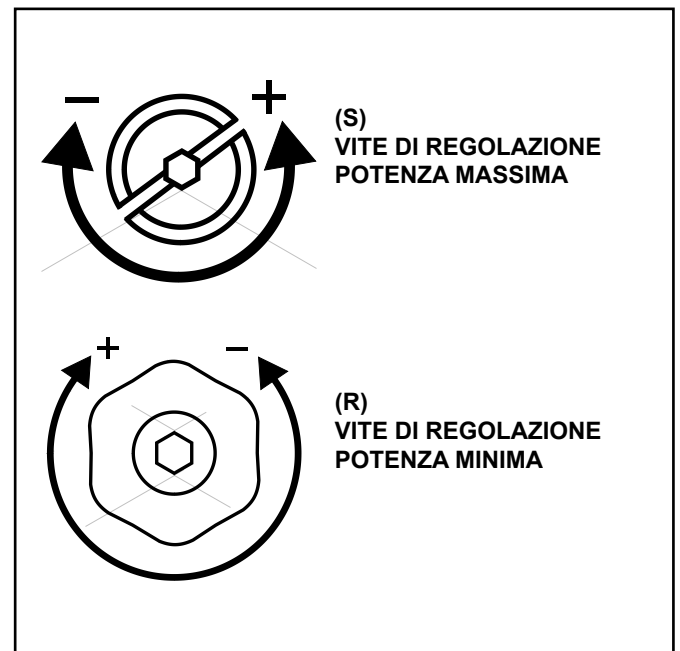
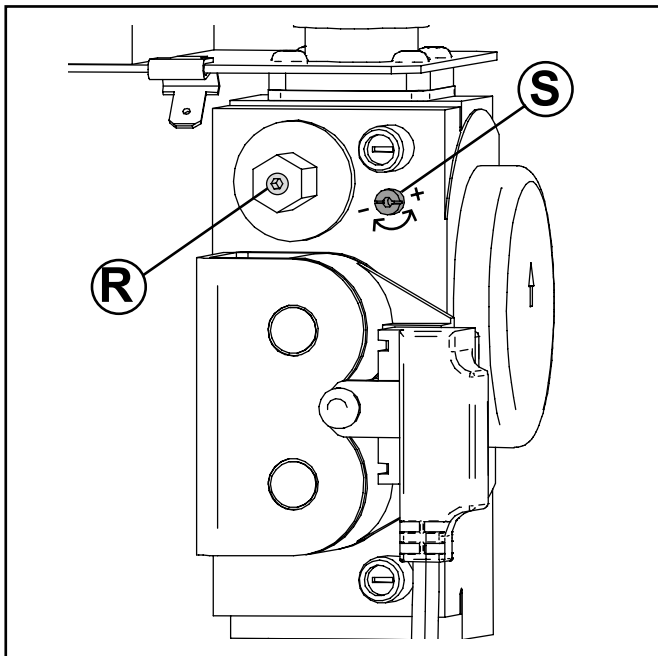

3) Conclusione delle tarature di base

- controllati i valori della CO₂ alla minima e massima portata ed eseguiti se necessario eventuali ritocchi (punti 1-2):
- disattivare la funzione "taratura" temporizzata togliendo tensione mediante l'interruttore generale.
- richiudere le prese ispezione fumi del terminale di aspirazio-

- ne e scarico
- verificare che non vi siano perdite di gas.



Per un corretto funzionamento occorre tarare i valori di CO₂ con particolare attenzione rispettando i valori di tabella.

In caso di sostituzione della Valvola gas o difficoltà di accensione:

Avvitare la vite di regolazione massima "A" in senso orario fino a battuta, quindi svitare per 7 giri.

Verificare l'accensione della caldaia, nel caso si verifichi il blocco svitare ancora la vite "A" di un giro, quindi riprovare l'accensione. Nel caso la caldaia vada ancora in blocco, eseguire ancora le operazioni sopradescritte fino all'accensione della caldaia.

A questo punto eseguire la regolazione del bruciatore come precedentemente illustrato.

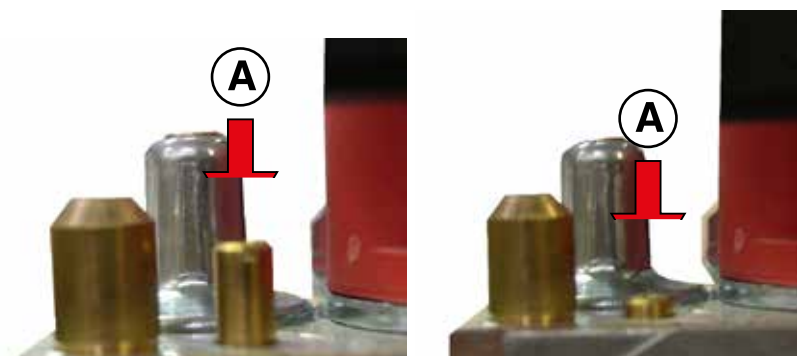



Se la portata letta è troppo bassa verificare che il sistema di alimentazione e scarico (i tubi di alimentazione e scarico) non siano ostruiti.

Se questi non sono ostruiti verificare che il bruciatore e/o lo scambiatore non siano sporchi.

TABELLA UGELLI - PRESSIONI - PORTATE

ALKON 50 c Reg.34,8										
Tipo di Gas	Press. Aliment.	Ø Ugelli	Diaframma	Velocità ventilatore		Livelli CO ₂ [%]		(*) - Livelli O ₂ [%]		Potenza avviam.
	[mbar]			[mm]	FL min	FH max	min	max	min	max
Gas nat. (G20)	20	5,6	NO	26	71	9,5	9,1	3,9	4,7	40
Gas nat. (G25)	25	7	NO	26	71	9,5	9,1	-	-	50
Butano (G30)	30	5,6	NO	24	67	11,0	11,0	-	-	45
Propano (G31)	37	5,6	NO	24	67	11,0	11,0	-	-	45
± 0,2 Range accettabile di CO ₂ per G20 / G25					± 0,2 Range accettabile di CO ₂ per G30 / G31					
± 0,4 Range accettabile di O ₂ per 20%H ₂ NG										

ALKON 50 c										
Tipo di Gas	Press. Aliment.	Ø Ugelli	Diaframma	Velocità ventilatore		Livelli CO ₂ [%]		(*) - Livelli O ₂ [%]		Potenza avviam.
	[mbar]			[mm]	FL min	FH max	min	max	min	max
Gas nat. (G20)	20	5,6	NO	26	95	9,5	9,1	3,9	4,7	40
Gas nat. (G25)	25	7	NO	26	95	9,5	9,1	-	-	50
Butano (G30)	30	5,6	NO	24	92	11,0	11,0	-	-	45
Propano (G31)	37	5,6	NO	24	92	11,0	11,0	-	-	45
± 0,2 Range accettabile di CO ₂ per G20 / G25					± 0,2 Range accettabile di CO ₂ per G30 / G31					
± 0,4 Range accettabile di O ₂ per 20%H ₂ NG										

ALKON 70 c										
Tipo di Gas	Press. Aliment.	Ø Ugelli	Diaframma	Velocità ventilatore		Livelli CO ₂ [%]		(*) - Livelli O ₂ [%]		Potenza avviam.
	[mbar]			[mm]	FL min	FH max	min	max	min	max
Gas nat. (G20)	20	9	NO	20	90	8,9	9,5	5,0	3,9	50
Gas nat. (G25)	25	9	NO	20	90	8,9	9,5	-	-	50
Butano (G30)	30	9	NO	20	81	11,0	11,7	-	-	50
Propano (G31)	37	9	NO	20	81	11,0	11,0	-	-	50
± 0,2 Range accettabile di CO ₂ per G20 / G25					± 0,2 Range accettabile di CO ₂ per G30 / G31					
± 0,4 Range accettabile di O ₂ per 20%H ₂ NG										



In alcune zone potrebbero sussistere particolari condizioni di distribuzione del gas con una miscela tale da richiedere una ottimizzazione/adattamento della taratura dell'apparecchio; rispetto ai valori di taratura effettuata in fabbrica.



(*) Qualora fosse prevista un'installazione Hydrogen Ready, per tutte le operazioni di taratura fare riferimento alla tabella sovrastante con i tenori di O₂% nei fumi. I valori di O₂ sono riferiti al gas 20%H₂NG



Importante

Questo apparecchio è adatto per la categoria contenente fino al 20% di idrogeno (H₂). A causa delle variazioni della percentuale di H₂, la percentuale di O₂ può variare nel tempo a seconda della qualità del gas fornita dal distributore. Qualora fosse prevista un'installazione Hydrogen Ready, fare riferimento esclusivamente al valore di O₂ riportato in tabella ugelli - pressioni - portate.

3.12.1 - ADATTAMENTO DELLA POTENZA ALL'IMPIANTO DI RISCALDAMENTO



ATTENZIONE!
Funzione riservata esclusivamente ai Centri di Assistenza Autorizzati.

L'utente **NON** è autorizzato all'attivazione della funzione di seguito descritta.

E' possibile regolare la portata termica massima in riscaldamento, diminuendo il valore di Potenza percentuale del bruciatore.

Agire sul parametro **FH** per ottenere il valore corrispondente alla potenza desiderata.

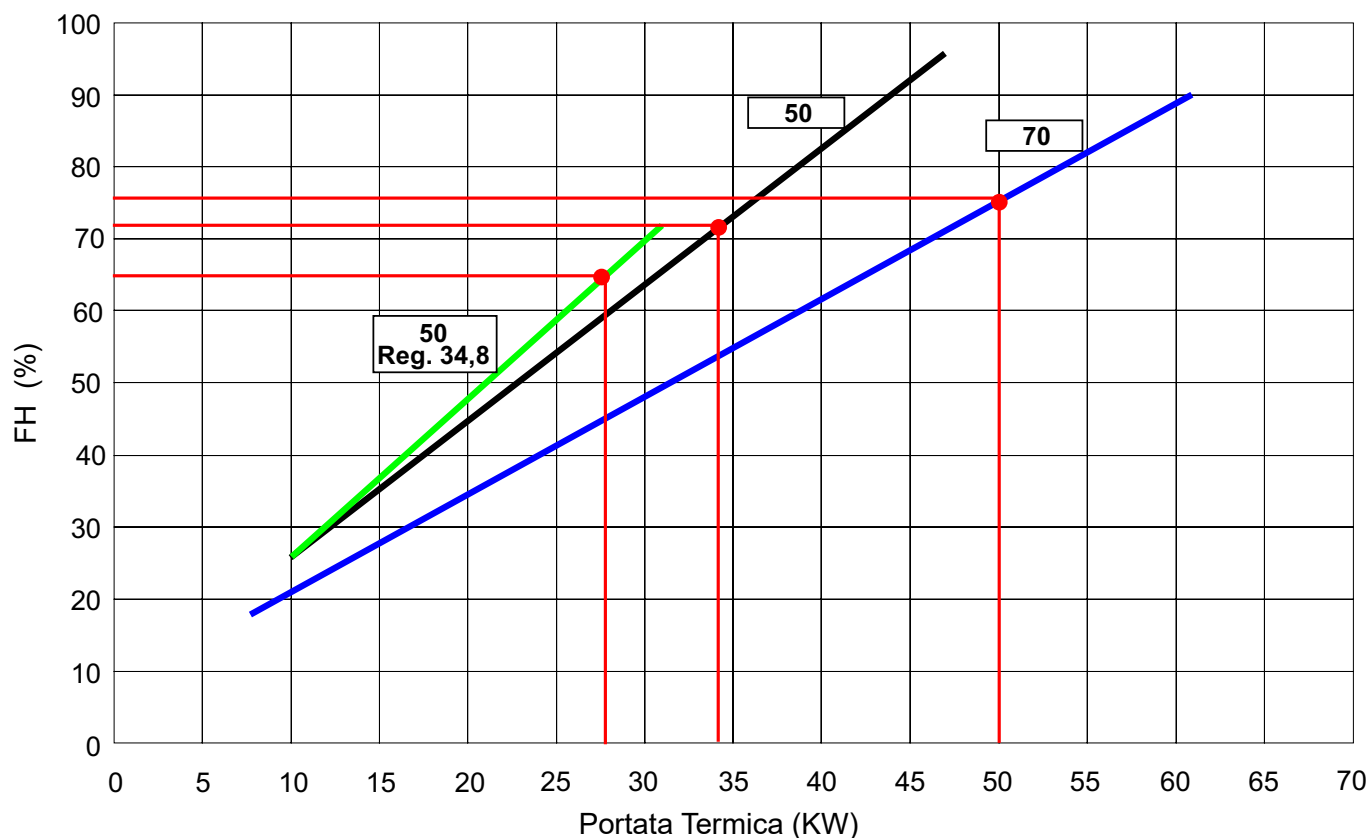

Es: **ALKON 50 c**
per depotenziare la caldaia a 34,5 kW, modificare il parametro FH (circa 71).

Es: **ALKON 70 c**
per depotenziare la caldaia a 50 kW, modificare il parametro FH (circa 76).

4

ISPEZIONI E MANUTENZIONE



Ispezioni e manutenzioni effettuate a regola d'arte ed ad intervalli regolari, nonché l'utilizzo esclusivo di pezzi di ricambio originali sono di primaria importanza per un funzionamento esente da anomalie ed una garanzia di lunga durata della caldaia. La manutenzione annuale dell'apparecchio è obbligatoria come da Leggi vigenti.



Ispezioni e Manutenzioni non eseguite possono causare danni materiali e personali

4.1 - ISTRUZIONI PER L'ISPEZIONE E MANUTENZIONE

Per assicurare a lungo tutte le funzioni del vostro apparecchio e per non alterare le condizioni del prodotto di serie omologato devono essere utilizzati esclusivamente pezzi di ricambio originali Unical.

Qualora si renda necessaria la sostituzione di un componente:

- Separare l'apparecchio dalla rete elettrica e accertarsi che non possa essere reinserito accidentalmente.
- Chiudere la valvola intercettazione gas a monte della caldaia.
- Se necessario, ed in funzione dell'intervento da eseguire, chiudere le eventuali valvole di intercettazione sulla mandata e sul ritorno del riscaldamento, nonché la valvola di entrata dell'acqua fredda.

Terminate tutte le operazioni di manutenzione ripristinare la funzionalità della caldaia

- Aprire la mandata ed il ritorno del riscaldamento nonché la valvola di entrata dell'acqua fredda (se chiuse in precedenza).
- Sfiatare e, se necessario, procedere al ripristino della pressione dell'impianto di riscaldamento fino a raggiungere una pressione di 0,8/1,0 bar.
- Aprire la valvola intercettazione gas.
- Dare Tensione alla caldaia
- Controllare la tenuta stagna dell'apparecchio, sia sul lato gas che sul lato dell'acqua.



OBBLIGO!
indossare guanti protettivi



Pericolo scottature!
Attenzione durante le operazioni di manutenzione.

TABELLA DEI VALORI DI RESISTENZA, IN FUNZIONE DELLA TEMPERATURA, DELLA SONDA RISCALDAMENTO 11 (SR) E DELLA SONDA SANITARIO 1 (SS) E DELL'EVENTUALE SONDA DI RITORNO RISCALDAMENTO 22 (SRR) vedi par. 4.5.

T°C	0	1	2	3	4	5	6	7	8	9
0	32755	31137	29607	28161	26795	25502	24278	23121	22025	20987
10	20003	19072	18189	17351	16557	15803	15088	14410	13765	13153
20	12571	12019	11493	10994	10519	10067	9636	9227	8837	8466
30	8112	7775	7454	7147	6855	6577	6311	6057	5815	5584
40	5363	5152	4951	4758	4574	4398	4230	4069	3915	3768
50	3627	3491	3362	3238	3119	3006	2897	2792	2692	2596
60	2504	2415	2330	2249	2171	2096	2023	1954	1888	1824
70	1762	1703	1646	1592	1539	1488	1440	1393	1348	1304
80	1263	1222	1183	1146	1110	1075	1042	1010	979	949
90	920	892	865	839	814	790	766	744	722	701

Relazione fra la temperatura (°C) e la resistenza nom. (Ohm) della sonda riscaldamento SR e della sonda sanitario SS
Esempio: A 25°C, la resistenza nominale è di 10067 Ohm A 90°C, la resistenza nominale è di 920 Ohm

OPERAZIONI DI VERIFICA ANNUALE ORDINARIA		
COMPONENTE:	VERIFICARE:	METODO DI CONTROLLO/INTERVENTO:
VG (Valvola gas) (3)	La valvola modula correttamente?	La verifica viene effettuata in modalità "Taratura" richiedendo il 100% , in 50%, la minima percentuale di modulazione. Verificare che la fiamma moduli.
SR (sensore riscaldamento)(11) SS (sensore sanitario se presente) (1)	I sensori mantengono le caratteristiche d'origine?	12571 ohm a 20° C / 1762 ohm a 70° C. Misurazione da effettuare con i fili scollegati (vedi tabella Res/Temp).
E ACC Elettrodo accensione (28) E RIV. Elettrodo rivelazione (27)	La scarica di scintille prima della messa in sicurezza è inferiore a 3 sec.? Fiamma presente ma mancata rivelazione	Staccare il filo dell'elettrodo di ionizzazione e verificare il tempo di messa in sicurezza. Verificare connessione cavo (ossidazione faston) o condizioni / posizionamento elettrodo di rivelazione.
TL (termostato limite anti-surriscaldamento) (10)	Il TL mette la caldaia in sicurezza nel caso di surriscaldamento?	Scaldare il TL fino a farlo intervenire 102°C e verificare se interviene a 102°.
DK (pressostato di sicurezza contro la mancanza acqua) (13)	Il pressostato blocca la caldaia se la pressione d'acqua è inferiore a 0,4 bar?	Senza richiesta: chiudere i rubinetti di intercettazione del circuito di riscaldamento, aprire il rubinetto di scarico per far scendere la pressione d'acqua. Prima di rimettere in pressione verificare la pressione del vaso d'espansione.
Sifone di scarico condensa (27)	Il sifone ha depositi sul fondo?	Pulire il sifone con acqua.
Corpo scambiatore di calore (9)	1) Eseguire misurazione Portata Termica tramite contatore e confrontare il valore ottenuto con quello riportato in tabella 3.12. Il dato rilevato indica se è necessario pulire lo scambiatore. 2) Verificare che lo spazio fra i pioli dello scambiatore non sia ostruito	Si consiglia di utilizzare i prodotti appositamente creati da Unical (vedi listino domestico sez. ACCESSORI di protezione impianti), usando l'accortezza di lavare prima la zona pioli + fitta (parte + bassa visibile dall'alto) e poi la parte alta se necessario.
Brucciato (5)	Verificare lo stato di pulizia della maglia del bruciatore	Rimuovere eventuali depositi utilizzando aria compressa soffiando dal lato maglia.
(Num) = vedi legenda Par. 2.2		

4.3 - ADATTAMENTO ALL'UTILIZZO DI ALTRI GAS

Le caldaie sono prodotte per il tipo di gas specificatamente richiesto in fase di ordinazione.



PERICOLO !

La trasformazione per il funzionamento della caldaia con un tipo di gas diverso da quello specificatamente richiesto in fase di ordinazione, dovrà essere eseguita da personale professionalmente qualificato, in conformità alle norme e disposizioni vigenti.

Il costruttore non può essere considerato responsabile per eventuali danni derivanti da una operazione di trasformazione non corretta o non eseguita in conformità con le norme vigenti e/o con le istruzioni impartite.



ATTENZIONE !

Dopo aver eseguito la trasformazione per il funzionamento della caldaia con un tipo di gas diverso (per es. gas propano) da quello specificatamente richiesto in fase di ordinazione, l'apparecchio potrà funzionare solo con tale nuovo tipo di gas.



ATTENZIONE !

Indicazioni per apparecchi funzionanti a gas propano

Sincerarsi che prima dell'installazione dell'apparecchio il serbatoio del gas sia stato disaerato.

Per una disaerazione a regola d'arte del serbatoio rivolgersi al fornitore dei gas liquido e comunque a personale abilitato ai sensi di legge.

Se il serbatoio non è stato disaerato a regola d'arte possono insorgere problemi di accensione.

In tal caso rivolgersi al fornitore del serbatoio del gas liquido.

Trasformazione Gas

Per la conversione della caldaia da un gas all'altro occorre procedere come segue:

1. Rimuovere il mantello frontale.
2. Portare la vite di regolazione pressione massima (S) a circa metà corsa ed avvitare di un giro la vite di regolazione pressione minima (R) come indicato nel paragrafo 3.12
3. Tentare l'accensione della caldaia, se non avviene procedere svitando di un giro la vite di regolazione pressione massima (S) e ritentare l'accensione. Ripetere più volte l'operazione, fino ad ottenere l'accensione della caldaia.
4. Provvedere alla regolazione del valore di CO₂ previsto per il tipo di gas come descritto nel paragrafo "3.12 - REGOLAZIONE DEL BRUCIATORE".



NOTA!

Maggiori info nella sezione "Info Tecniche" alla pagina della caldaia nel sito www.unicalag.it

Per il cambio gas è necessario modificare/verificare i parametri FH / FU / FL (giri max e giri min del Ventilatore) e IG (Potenza avviamento).

(* per i valori vedi TABELLA UGELLI - PRESSIONI-PORTATE)

M		Simb.	Descrizione	Valore
E T A N O	G P L	FH	Ventilatore: Giri massimi	(*)
		FL	Ventilatore: Giri minimi	(*)
		IG	Potenza Avviamento	(*)

- a trasformazione ultimata completare le informazioni previste sull'etichetta fornita nella busta documentazione e applicarla a lato dell'etichetta dati tecnici della caldaia.

ESEMPIO DI COMPILAZIONE

Data - Fecha
Date - Datum 08, 09, 05

Firma - Signature
Unterschrift [Signature]

- Regolata per	G 20	<input type="checkbox"/>		
- Réglée pour	G 25	<input type="checkbox"/>		
- Adjusted for	G 30	<input checked="" type="checkbox"/>		
- Reglada para	G 31	<input checked="" type="checkbox"/>		
- Eingestellt für				

ETI 4530C

4.4 - PROGRAMMAZIONE DEI PARAMETRI DI FUNZIONAMENTO



ATTENZIONE!
Funzione riservata esclusivamente ai Centri di Assistenza Autorizzati.

SE PARAMETRI DI SERVIZIO

Premere contemporaneamente i tasti **indicati** per entrare nel menu di SErvizio e modificare i valori.

A Operazione LETTURA PARAMETRO

Premere il tasto **indicato** visualizza impostazione standard.

LIVELLO DI MODULAZIONE DEL BRUCIATORE - (1)

Proseguire con la modifica dei parametri premendo il tasto **(MENO)**

Ripetere la sequenza **A-B-C** per modificare il valore

VALORI				
DA	A		STANDARD	
			ALKON 34,5 - 50 c	ALKON 70 c
0	99	Metano	40	50
0	99	GPL	45	50

B Operazione MODIFICA PARAMETRO

Premere i tasti **+ (PIU') / - (MENO)** per modifica

C Operazione MEMORIZZARE MODIFICA PARAMETRO

Premere il tasto **indicato**

Selezione funzione ingresso analogico: sensore di temperatura esterna / controllo generatore di calore - (2)

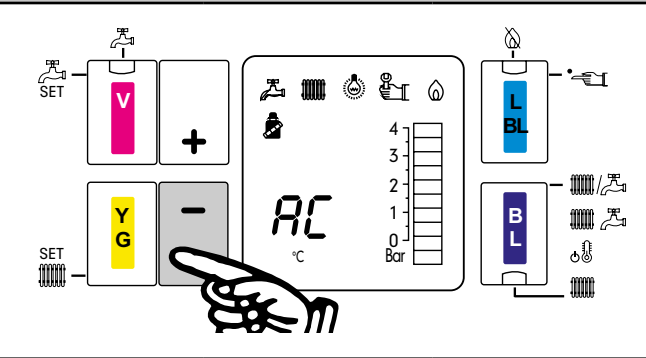

Proseguire con la modifica dei parametri premendo il tasto **(MENO)**

Ripetere la sequenza **A-B-C** per modificare il valore

VALORI		
DA	A	STANDARD
0	2	0

- 0 : sonda esterna
- 1 : 0-10V temperatura 0 - 100 °C
- 2 : 0-10V modulazione 0 - 100 %

Temperatura esterna minima - (4)

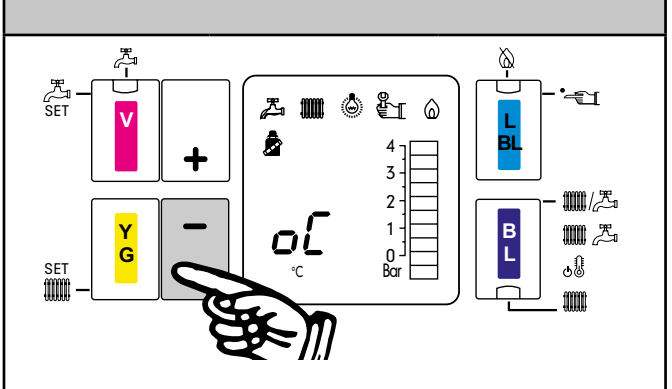

Proseguire con la modifica dei parametri premendo il tasto **(MENO)**

Ripetere la sequenza **A-B-C** per modificare il valore

VALORI		
DA	A	STANDARD
-19	10	10

Abilitazione OTC - (3)

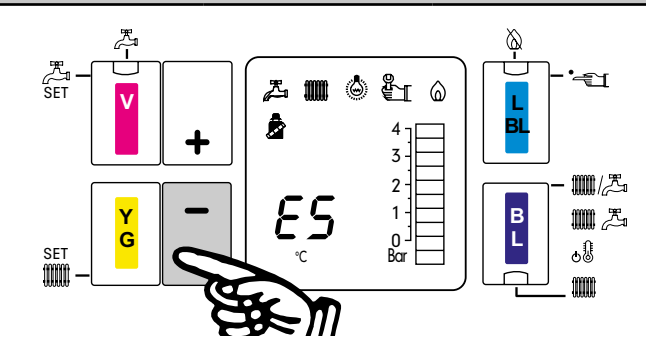

Proseguire con la modifica dei parametri premendo il tasto **(MENO)**

Ripetere la sequenza **A-B-C** per modificare il valore

VALORI		
DA	A	STANDARD
0	1	0

Riduzione notturna temperatura riscaldamento (5)

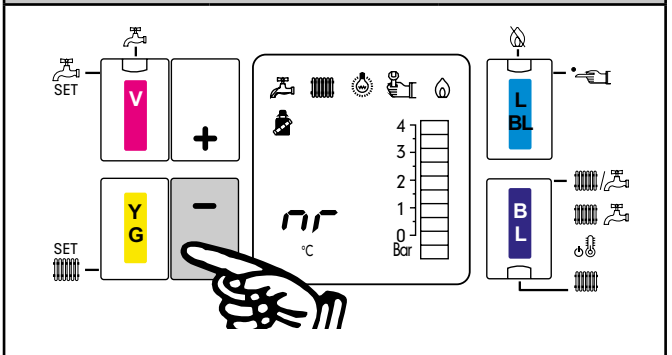

Proseguire con la modifica dei parametri premendo il tasto **(MENO)**

Ripetere la sequenza **A-B-C** per modificare il valore

VALORI		
DA	A	STANDARD
0	30	0

POST CIRCOLAZIONE DELLA POMPA - (6)

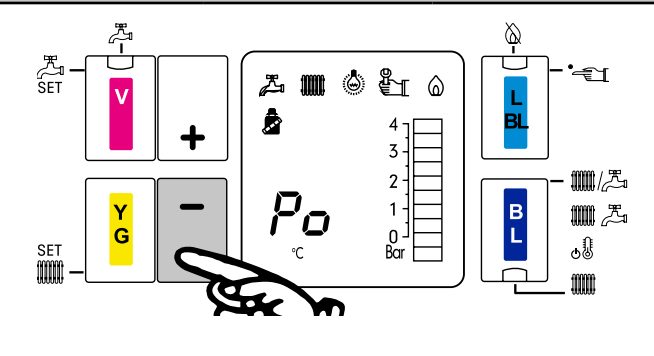

Proseguire con la modifica dei parametri premendo il tasto **(MENO)**

Ripetere la sequenza **A-B-C** per modificare il valore

VALORI		
DA	A	STANDARD
0 min	30 min	3 min

MASSIMO LIVELLO DI MODULAZIONE POMPA - (9)

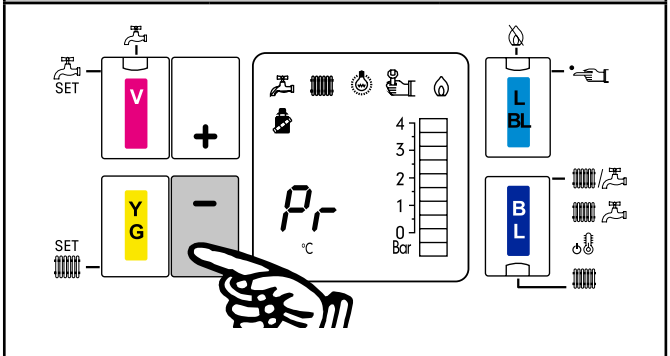

Proseguire con la modifica dei parametri premendo il tasto **(MENO)**

Ripetere la sequenza **A-B-C** per modificare il valore

VALORI		
DA	A	STANDARD
0	99	99

POMPA ACS: Postcircolazione - (7)

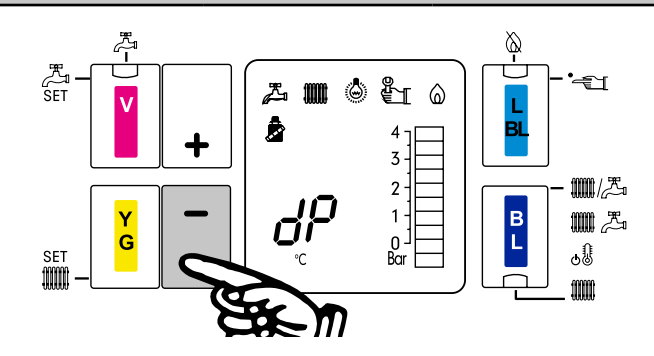

Proseguire con la modifica dei parametri premendo il tasto **(MENO)**

Ripetere la sequenza **A-B-C** per modificare il valore

VALORI		
DA	A	STANDARD
0 sec.	60 sec.	30 sec

LIVELLO MINIMO MODULAZIONE POMPA - (10)

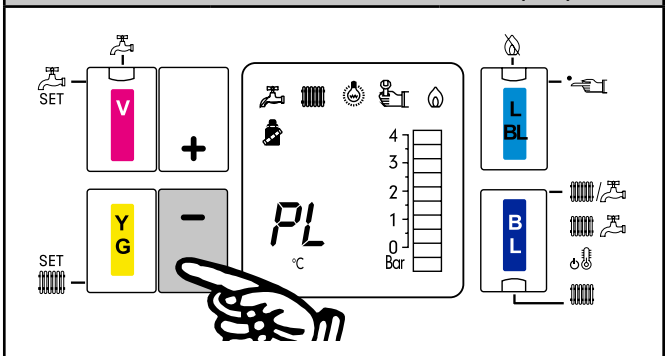

Proseguire con la modifica dei parametri premendo il tasto **(MENO)**

Ripetere la sequenza **A-B-C** per modificare il valore

VALORI		
DA	A	STANDARD
0 %	99 %	40

RELE' POMPA COLLETTORE CALDAIA - (8)

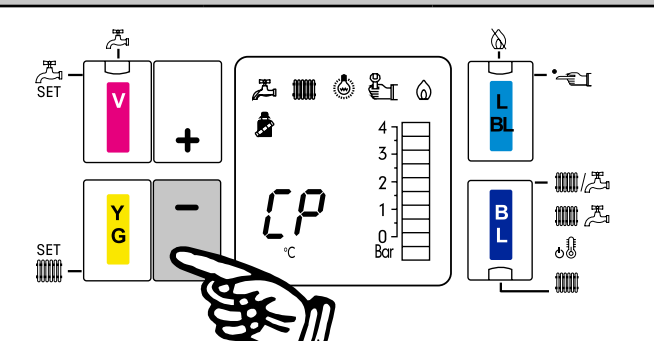

Proseguire con la modifica dei parametri premendo il tasto **(MENO)**

Ripetere la sequenza **A-B-C** per modificare il valore

VALORI		
DA	A	STANDARD
0	1	0

ACS: ABILITAZIONE SENSORE DI RICHIESTA - (11)

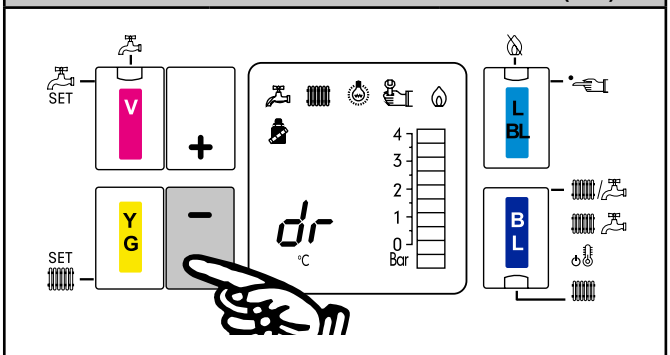

Proseguire con la modifica dei parametri premendo il tasto **(MENO)**

Ripetere la sequenza **A-B-C** per modificare il valore

VALORI		
DA	A	STANDARD
0	1	0

TEMPERATURA MINIMA RISCALDAMENTO - (12)

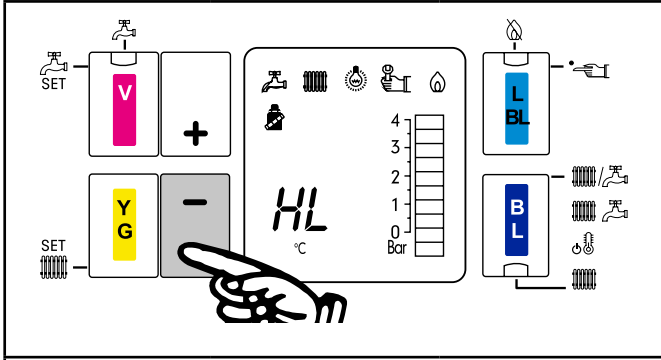

Proseguire con la modifica dei parametri premendo il tasto **(MENO)**

Ripetere la sequenza **A-B-C** per modificare il valore

VALORI		
DA	A	STANDARD
15 °C	99 °C	35 °C

TEMPERATURA MIN. SANITARIO (Solo con BOLL. EXT) - (14)

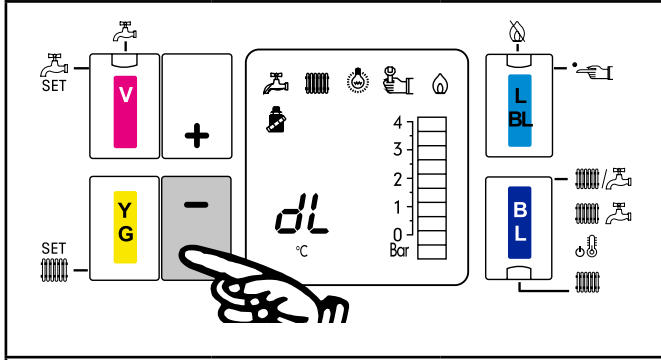

Proseguire con la modifica dei parametri premendo il tasto **(MENO)**

Ripetere la sequenza **A-B-C** per modificare il valore

VALORI		
DA	A	STANDARD
25 °C	45 °C	40 °C

TEMPERATURA MASSIMA RISCALDAMENTO - (13)

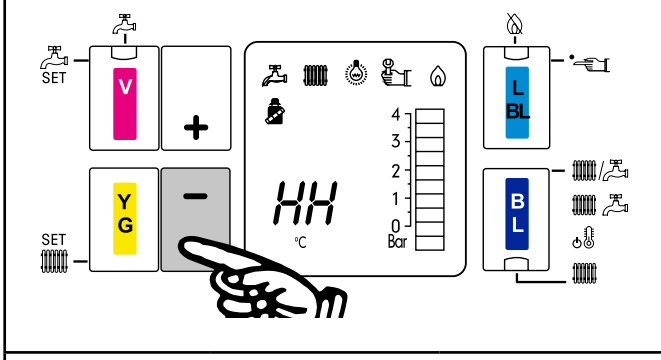

Proseguire con la modifica dei parametri premendo il tasto **(MENO)**

Ripetere la sequenza **A-B-C** per modificare il valore

VALORI		
DA	A	STANDARD
HL	99 °C	85 °C

TEMP. MAX. SANITARIO (Solo con BOLL. EXT) - (15)

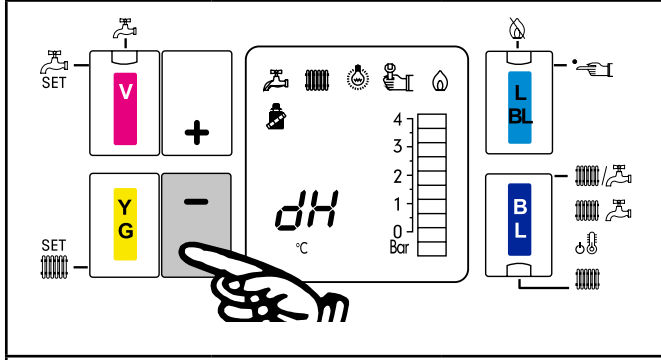

Proseguire con la modifica dei parametri premendo il tasto **(MENO)**

Ripetere la sequenza **A-B-C** per modificare il valore

VALORI		
DA	A	STANDARD
50 °C	65 °C	60 °C

Istruzioni per l'installazione

CH Setpoint vs ExtSensor

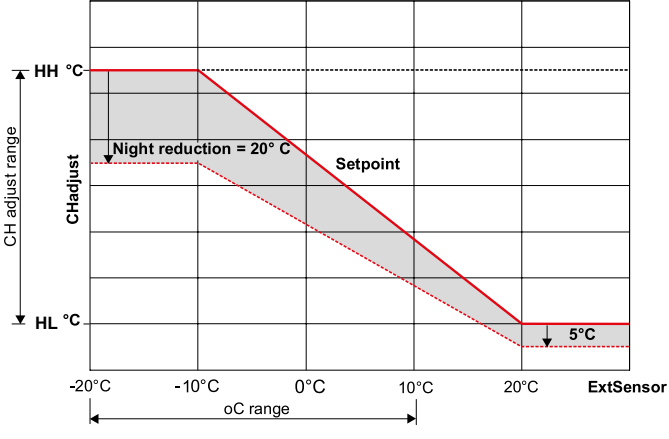

La curva si “disegna” impostando la massima temperatura di mandata di progetto e quella minima di progetto: la prima va selezionata in caldaia (pannello comando parametro **HH** max 85 °C), mentre la seconda è impostata a 30°C (**HL** TEMPERATURA MINIMA RISCALDAMENTO). Successivamente bisogna far corrispondere la massima temperatura di mandata alla minima temperatura esterna impostando il parametro **oC** (set-point sonda esterna). Questa regolazione deve essere eseguita mediante il parametro **oC**. Questa temperatura, ovviamente, è diversa da zona a zona e varia in base alle caratteristiche climatiche del luogo d’installazione (corrisponde alla temperatura minima di progetto). La temperatura minima di mandata (**HL**) è invece assegnata automaticamente dalla caldaia in corrispondenza di una temperatura esterna di + 20 °C. Impostati questi parametri la caldaia sceglierà una temperatura di mandata sulla curva climatica in base alla lettura della sonda esterna.



Funzione riservata esclusivamente ai Centri di Assistenza Autorizzati.



Nota: i valori di TSp vengono rilasciati dal postvendita su richiesta dell'installatore / sito area tecnica riservata

Per modificare i parametri è necessaria password.

Elenco parametri FA	
Simb.	Descrizione
St	Applicazioni consentite: 2 = Cascata caldaie 3 = Caldaia singola solo Riscaldamento 4 = Caldaia singola + kit accumulo eventuale
rP	Protezione Δ -t mandata/ritorno: 0 = disabilitata 1÷50 = Massimo Δ -t
FS	Protezione minima circolazione acqua 0 = disabilitata 1 = sensore di flusso
LG	Protezione minima pressione gas: disabilitato/abilitato
PS	Sensore pressione acqua: 0 = assente 1 = connesso al flussostato 2 = connesso a trasduttore
bC	Massima potenza del bruciatore (kW x 10)
FP	Controllo velocità ventilatore: guadagno proporzionale
FI	Controllo velocità ventilatore: guadagno integrativo
Fr	Gradiente velocità ventilatore (rpm/minx1000)
Fb	Ventilatore: PWM @ Max
Pu	Ventilatore: Imp./Giro
Sb	Livello di modulazione ventilatore in stand-by
Fu	Massima velocità ventilatore METANO (GPL)
FH	Massimo livello di modulazione ventilatore (GPL)
FL	Minimo livello di modulazione ventilatore (GPL)
dt	Guadagno regolazione bollitore.
tH	Isteresi bollitore: 0 automatica 1 ÷ 30 °C
Hp	Controllo temperatura: guadagno proporzionale
HI	Controllo temperatura: guadagno integrativo
Hd	Controllo temperatura: guadagno derivativo
HY	Isteresi spegnimento bruciatore (°C * 10)
HS	Controllo temperatura: limite pendenza.
AS	Controllo del flusso d'aria al bruciatore
Co	Sens. di Ostruzione Camino (pressostato)
So	Sensore allagamento camino (galleggiante)
Er	Numero massimo di riaccensioni
Ln	Valore nominale della tensione della linea di alimentazione
tu	°Celsius / °Fahrenheit

4.5 - SCHEMA ELETTRICO DI COLLEGAMENTO PRATICO

ALKON 50 c Reg.34,8 - ALKON 50 c

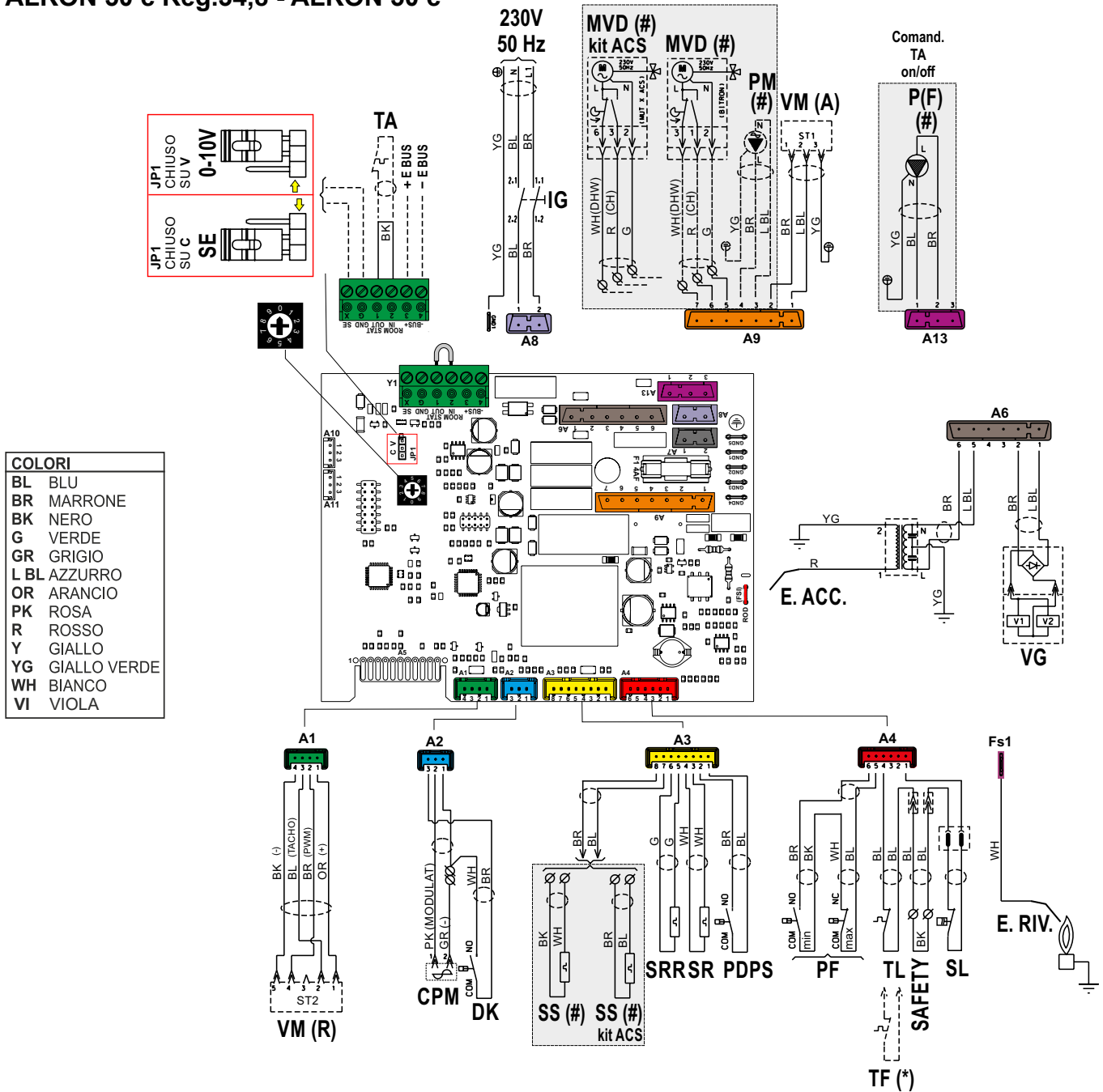

COLORI

- BL BLU
- BR MARRONE
- BK NERO
- G VERDE
- GR GRIGIO
- L BL AZZURRO
- OR ARANCIO
- PK ROSA
- R ROSSO
- Y GIALLO
- YG GIALLO VERDE
- WH BIANCO
- VI VIOLA

Istruzioni per l'installazione

LEGENDA	
(#)	Kit optional
(*)	Predisposizione
A1....A13	Connettori servizi
CMP	Controllo pompa modulante
DK	Pressostato sicurezza mancanza acqua
e-BUS	Morsetti di collegamento termoregolazione UFLY P
E. ACC	Elettrodo accensione
E. RIV	Elettrodo rilevazione
MVD	Motore valvola deviatrice (bollitore ext)
MDV kit ACS	Motore valvola deviatrice kit sanitario
P(F)	Circolatore portata fissa (Alkon 50 c - non disponibile)
PDPS	Pressostato diff. precedenza sanitario

ATTENZIONE
 IL KIT ACS / BOLLITORE DEVE ESSERE ASSOCIATO AD UN CIRCOLATORE MODULANTE

PF min_max	Pressostato (minima massima) pressione fumi
PM	Circolatore modulante
SE	Morsetti di collegamento sonda esterna
SR	Sensore riscaldamento mandata
SRR	Sensore riscaldamento ritorno
SL	Sensore di livello condensa
SS	Sonda sanitario (Optional)
TL	Termostato limite
TF	Termostato Fumi (Predisposizione)
VG	Valvola gas
VM	Ventilatore modulante
TA	Morsetti di collegamento TA on/off

ALKON 70 c

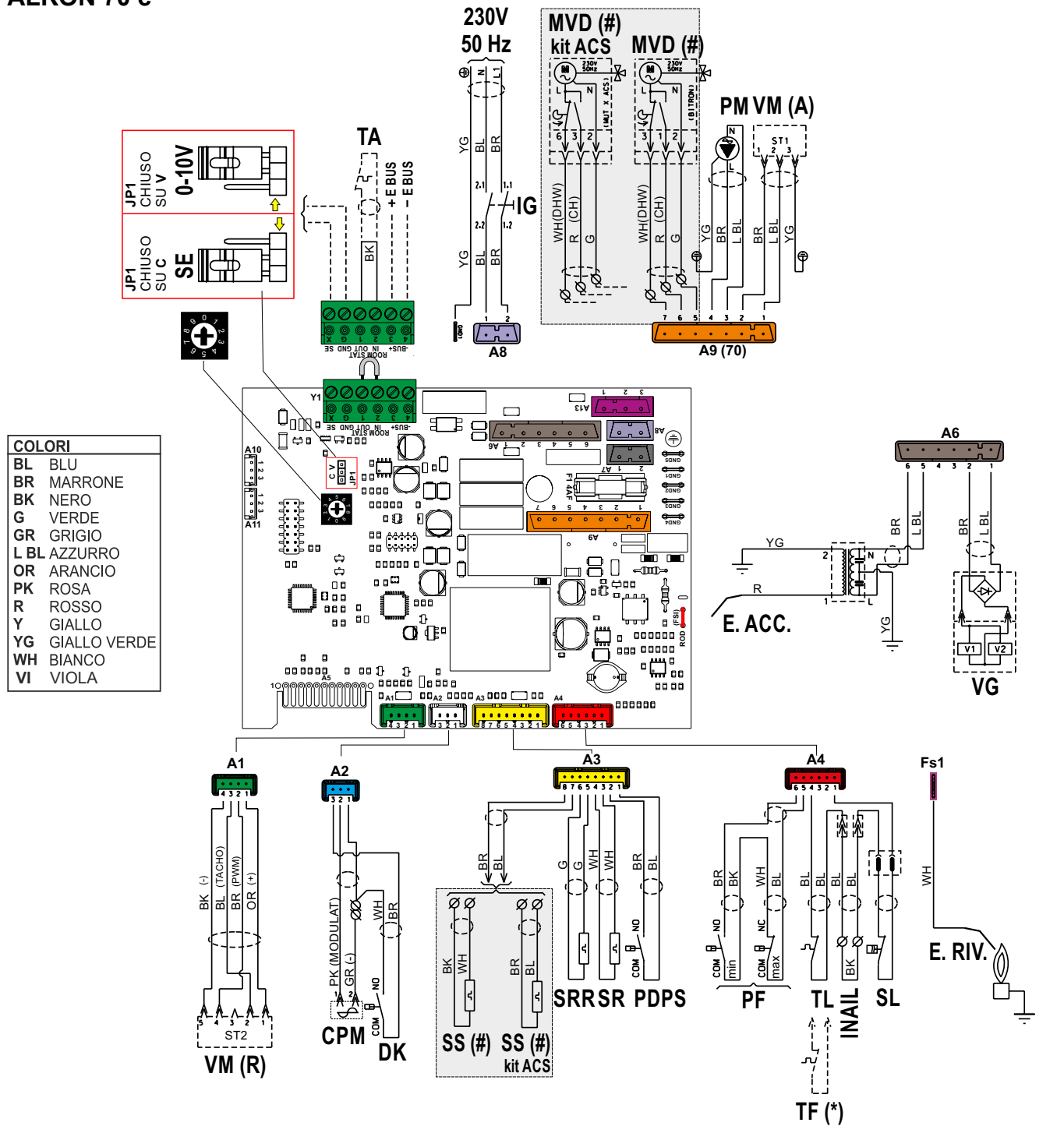

LEGENDA	
(#)	Kit optional
(*)	Predisposizione
A1.....A13	Connettori servizi
CMP	Controllo pompa modulante
DK	Pressostato sicurezza mancanza acqua
e-BUS	Morsetti di collegamento termoregolazione HSCP / E8
E. ACC	Elettrodo accensione
E. RIV	Elettrodo rilevazione
MVD	Motore valvola deviatrice
MDV kit ACS	Motore valvola deviatrice kit sanitario

PDPS	Pressostato diff. precedenza sanitario
PF min_max	Pressostato (minima massima) pressione fumi
PM	Circolatore modulante
SE	Morsetti di collegamento sonda esterna
SR	Sensore riscaldamento mandata
SRR	Sensore riscaldamento ritorno
SS (#)	Sonda sanitario (Optional)
TL	Termostato limite
TF (*)	Termostato Fumi (Predisposizione)
VG	Valvola gas
VM	Ventilatore modulante
TA	Morsetti di collegamento TA on/off

4.6 - CODICI DI ERRORE

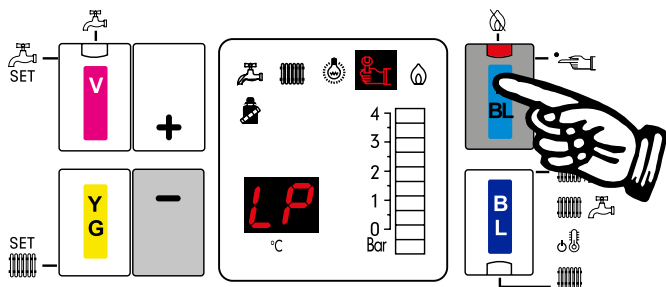

Pannello comandi

All'accensione della spia segnalazione di guasto premere il tasto AZZURRO per verificare il codice di errore sul display.

Display Centralina di termoregolazione (Optional)

Per i codici di errore relativi all'impianto di riscaldamento, fare riferimento al paragrafo "Ricerca di Errori" del libretto "Istruzioni per l'uso" fornito a corredo con la centralina di termoregolazione.

(Num) = vedi legenda Par. 2.2

CODICE PANNELLO	CODICE termoregolazione	DESCRIZIONE rilevato su BMM	RIMEDI
HL	01	TERMOSTATO SICUREZZA Intervento del termostato di sicurezza (10)	Premere sul pulsante di sblocco sul pannello e/o verificare che il termostato o i suoi collegamenti non siano interrotti.
GP	02	Pressione gas insufficiente	Verificare la pressione; se la pressione è corretta verificare l'efficienza del pressostato gas e/o del cablaggio
--	04	BLOCCO Mancanza gas o mancata accensione bruciatore	Verificare l'alimentazione gas oppure il buon funzionamento elettrodo di accensione/rilevazione. Premere sul tasto di sblocco sul pannello
LF	05	PERDITA DI FIAMMA DURANTE IL FUNZIONAMENTO.	Verificare elettrodo rilevazione Premere sul tasto di sblocco sul pannello
Ht	06	ALTA TEMPERATURA Temperatura di caldaia troppo elevata	Verificare il funzionamento del circolatore ed eventualmente pulire lo scambiatore (24)
LP	08	Mancanza acqua	Provvedere al riempimento del circuito idraulico
Eb	09	SONDA ESTERNA Sonda esterna abilitata (ES=1) non collegata.	Verificare l'efficienza del sensore e i suoi collegamenti Se la sonda non è presente disabilitare ES (0)
IF	10	GUASTO INTERNO	
Fd	11	FIAMMA PARASSITA Fiamma rilevata in accensione	Verificare il cablaggio elettrodo Acc/Ril. ed eliminare eventuale ossidazione, premere il tasto di sblocco, se l'anomalia non scompare, sostituire l'elettrodo).
Hb	12	SENSORE RISCALDAMENTO (11) Avaria al sensore riscaldamento	Verificare l'efficienza del sensore (vedi tabella Res/Temp) (Par.4) o i suoi collegamenti.
db	13	Avaria al sensore sanitario (solo se la caldaia è accoppiata a un bollitore esterno)	Verificare l'efficienza del sensore e/o del cablaggio
rb	14	SONDA DI RITORNO (se presente) Sensore (SRR) ausiliario interrotto	Verificare il cablaggio, eventualmente sostituire il sensore ausiliario (22)
dt	15	CIRCOLAZIONE ACQUA INSUFFICIENTE Circolazione acqua circuito primario insufficiente	Verificare il funzionamento del circolatore e la sua velocità - rimuovere eventuali ostruzioni dell'impianto di riscaldamento
Fr	16	CONGELAMENTO SCAMBIATORE (24) Viene rilevato il congelamento dello scambiatore. Se il sensore riscaldamento rileva una temperatura inferiore a 2° C, viene inibita l'accensione del bruciatore fino a che il sensore rileva una temperatura superiore a 5°C.	Togliere alimentazione elettrica, chiudere il rubinetto del gas, scongelare con attenzione lo scambiatore.

Istruzioni per la manutenzione

GL	20	FIAMMA PARASSITA Fiamma rilevata dopo lo spegnimento	Verificare il cablaggio ed eventuali perdite della valvola gas (3) event. sostituire Valv. gas.
At	22	MANCA ARIA IN ACCENSIONE Stop	Verificare che il ventilatore abbia una prevalenza di almeno 60 Pa.
AS	23	FLUSSO ARIA INATTESO	Pressostato min bloccato (chiuso)
FL	24	VELOCITA' FUORI CONTROLLO Alterazione della velocità ventilatore la velocità non viene raggiunta.	Verificare il funzionamento del ventilatore (18) e le connessioni
FH	26	VELOCITA' FUORI CONTROLLO Il ventilatore non si ferma entro 30" dallo stop	Verificare il funzionamento del ventilatore (18) e le connessioni
AF	27	MANCA ARIA Stop	Verificare che il ventilatore abbia una prevalenza di almeno 60 Pa.
CO	28	OSTRUZIONE CAMINO	Verificare l'efficienza / ostruzione del camino
FP	30	PARAMETRI DI FABBRICA Alterazione dei parametri di fabbrica o eventuali interferenze elettromagnetiche.	Premere il tasto di sblocco se l'anomalia non scompare, sostituire la scheda
LL	32	Tensione Linea sotto dell'80% del valore nominale. Attendere finché la tensione di linea è > 85% del valore nominale.	Correzione: se la tensione di linea < 190Vac: la tensione di linea è veramente sotto il limite minimo, altrimenti errori di linea del monitor: sostituire il BMM
Sr		RICHIESTA DI MANUTENZIONE Dopo 10.000 accensioni o 2.000 ore di funzionamento del bruciatore, segnala che la caldaia necessita di manutenzione.	Il lampeggiare del codice non impedisce il normale funzionamento della caldaia. Provvedere alla manutenzione dell'apparecchio e successivamente azzerare il contatore selezionando Cr dal menù parametri ed inserendo il relativo codice di sblocco.
	200	Verifica parametro St (se 0) l'errore sarà rilevato	Correggere il parametro St .

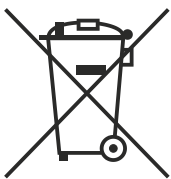

Disposizioni per uno smaltimento corretto del prodotto.

Alla fine del suo ciclo di vita il prodotto non deve essere smaltito come un rifiuto urbano. Può essere portato ad un centro speciale di riciclaggio gestito dall'autorità locale, o ad un rivenditore che offre questo servizio. Lo smaltimento separato di un apparecchio domestico evita possibili conseguenze negative per l'ambiente e la salute umana derivanti da uno smaltimento improprio e permette il ricupero dei materiali di cui è costituito in modo da ottenere significativi risparmi di energia e risorse.



Unical[®]



www.unical.eu

ISTRUZIONI ORIGINALI - 00334808/d - 2^a ed. 11/25

Unical AG S.p.A. 46033 casteldario - mantova - italia - tel. +39 0376 57001 - fax +39 0376 660556
info@unical-ag.com - export@unical-ag.com - www.unical.eu

Unical declina ogni responsabilità per le possibili inesattezze se dovute ad errori di trascrizione o di stampa.
Si riserva altresì il diritto di apportare ai propri prodotti quelle modifiche che riterrà necessarie o utili, senza pregiudicarne le caratteristiche essenziali.