



MANUEL D'UTILISATION DE LA COMMANDE FILAIRE

TABLE DES MATIÈRES

◆ INSTRUCTIONS D'UTILISATION

PRÉCAUTIONS.....	3
CONDITIONS DE FONCTIONNEMENT	4
RÉSUMÉ DES FONCTIONS.....	4
NOMS ET FONCTIONS DES INDICATEURS DE LA COMMANDE FILAIRE	4
NOMS ET FONCTIONS DES TOUCHES DE LA COMMANDE FILAIRE	5
FONCTIONS	6
- Mode Auto	7
- Modes Cool (Refroidissement)/Heat (Chauffage)/Fan (Ventilation)	7
- Mode Dry (Déshumidification)	7
- Réglage de la minuterie	7
- Minuteries ON et OFF - Réglage de l'horloge	7
INDICATIONS TECHNIQUES ET EXIGENCES	7

◆ INSTRUCTIONS D'INSTALLATION



PRÉCAUTIONS.....	9
AUTRES PRÉCAUTIONS	10
INSTALLATION	11

INSTRUCTIONS D'UTILISATION



◆ PRÉCAUTIONS

- Lire les précautions suivantes avant l'utilisation. Il est très important de respecter les précautions de sécurité.
- Avant d'utiliser la commande, il est nécessaire de se familiariser avec les symboles et les icônes ci-dessous.

● INDICATEURS

Indicateurs	Indications
 Attention	Ce symbole indique un danger de mort ou de blessure grave en cas d'utilisation incorrecte du dispositif
 Précaution	Ce symbole indique le danger de blessures ou de dommages aux biens et aux personnes en cas d'utilisation incorrecte.

● ICÔNES

icônes	Indications
	Interdiction : suivre les instructions précédées de ce symbole.
	Respecter les instructions d'utilisation et d'installation.

Remarque :

1. Les blessures sont définies comme des chocs électriques ou des brûlures aux mains qui ne sont pas graves, c'est-à-dire qui ne nécessitent pas d'hospitalisation.

Attention

Attention lors de l'installation	 Installation	L'installation de la commande filaire doit être effectuée par du personnel qualifié. Si l'installation est effectuée par des personnes non qualifiées, il existe un risque de chocs électriques et/ou d'incendie.
----------------------------------	---	--

Précautions	 Interdiction	Ne pas pulvériser de gaz ou de liquides inflammables sur la commande filaire, cela pourrait provoquer un court-circuit avec risque d'incendie.
		Ne pas utiliser avec des mains mouillées et empêcher l'eau de pénétrer dans la commande filaire pour éviter les chocs électriques et les courts-circuits.

Déplacement et/ou réinstallation	 Interdiction	Pour déplacer et réinstaller la commande filaire, il est nécessaire de contacter l'installateur et/ou le fournisseur.
		Ne pas démonter et remonter soi-même la commande filaire. Si nécessaire, contacter l'installateur et/ou le fournisseur.

◆ CONDITIONS DE FONCTIONNEMENT

1. Alimentation : 5 V DC
2. Conditions de fonctionnement
 - 2.1 Température : -15 °C / + 43 °C
 - 2.2 Humidité relative : 40 % - 90 %
3. Sécurité est conforme à : GB706.32-2004, GBT7725-2004.

◆ RÉSUMÉ DES FONCTIONS

Fonctions principales :

1. Connexion à l'unité intérieure, bornes A, B, C, D, E
2. Sélection du mode de fonctionnement
3. Écran LCD
4. Réglages de l'heure et de la minuterie ON/OFF

◆ NOMS ET FONCTIONS DES INDICATEURS DE LA COMMANDE FILAIRE

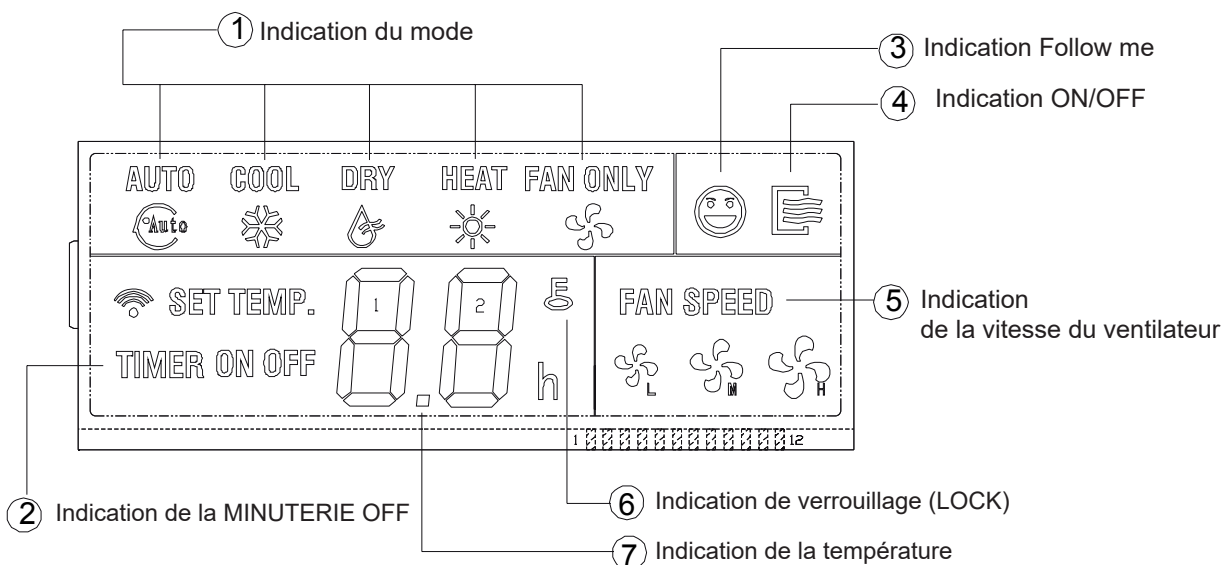

1. Indications de MODE : appuyer sur la touche MODE pour sélectionner le mode de fonctionnement selon le cycle indiqué ci-dessous :

AUTO --- COOL ---- DRY --- HEAT --- FAN ONLY

2. MINUTERIE ON/OFF : lorsque la fonction MINUTERIE ON est activée, l'inscription « ON » s'allume à l'écran. Lorsque la fonction MINUTERIE OFF est activée, l'inscription « OFF » s'allume à l'écran. Si la MINUTERIE ON et/ou la MINUTERIE OFF ne sont pas configurés, les deux indications correspondantes sont éteintes.

3. Fonction « Follow me » : cette commande filaire est équipée de son propre capteur de température. Une fois la température configurée, la régulation de la puissance de sortie est effectuée en fonction de la différence de température entre la température configurée (point de consigne) et la température mesurée par le capteur de la commande filaire.

La fonction « follow me » n'est disponible que si le climatiseur est allumé en mode : refroidissement, chauffage ou automatique.

4. Indications d'état (ON/OFF) : lorsque le climatiseur est en marche, le symbole d'état du climatiseur est allumé. Lorsque le climatiseur est éteint, le symbole indiquant son état est éteint.

5. Affichage de la vitesse du ventilateur (FAN SPEED) : il existe 4 vitesses possibles, basse, moyenne, haute et automatique.

6. Verrouillage (LOCK) : lorsque l'on appuie sur la touche LOCK, le symbole correspondant s'allume à l'écran pour indiquer que la commande filaire a été verrouillée. Pour la déverrouiller, il suffit d'appuyer une seconde fois sur LOCK et le symbole correspondant s'éteint.

7. Température : la température configurée est affichée à l'écran. Utiliser les touches de défilement ▲ ou ▼ pour la régler.

◆ NOMS ET FONCTIONS DES TOUCHES DE LA COMMANDE FILAIRE

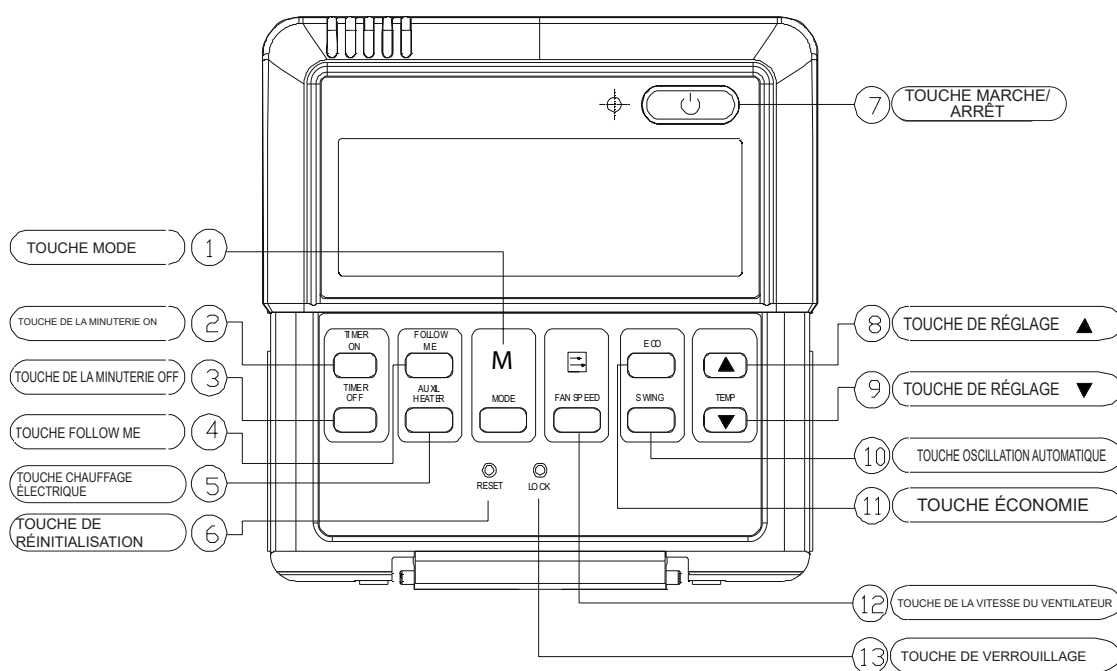

1. Touche MODE : appuyer sur cette touche pour sélectionner le mode de fonctionnement souhaité. La pression répétée de la touche MODE permet de passer d'un mode à l'autre comme indiqué ci-dessous.

AUTO --- COOL --- DRY --- HEAT --- FAN

2. Touche MINUTERIE ON : appuyer sur cette touche pour régler la mise en marche différée du climatiseur. Appuyer plusieurs fois sur la touche MINUTERIE ON pour augmenter l'heure (0,5 h à chaque pression, puis, une fois arrivé à 10 h, l'heure augmente d'1 h à chaque pression de la touche). Pour annuler la fonction MINUTERIE ON, régler l'heure sur « 0.0 ».

3. Touche MINUTERIE OFF : appuyer sur cette touche pour régler l'arrêt différé du climatiseur. Appuyer plusieurs fois sur la touche MINUTERIE OFF pour augmenter l'heure (0,5 h à chaque pression, puis, une fois arrivé à 10 h, l'heure augmente d'1 h à chaque pression de la touche). Pour annuler la fonction MINUTERIE OFF, régler l'heure sur « 0.0 ».

4. Touche FOLLOW ME : en mode refroidissement, chauffage ou automatique, appuyer sur cette touche pour activer la fonction « follow me ». Appuyer à nouveau sur cette touche pour la désactiver.
5. Touche CHAUFFAGE ÉLECTRIQUE : lorsque l'on appuie sur cette touche en mode chauffage, la fonction de chauffage électrique est désactivée.
6. Touche de RÉINITIALISATION : appuyer sur cette touche avec un objet pointu pour effacer toutes les configurations. Cette opération équivaut à mettre la commande filaire hors tension puis à la remettre sous tension.
7. Touche ON/OFF : lorsque le climatiseur est éteint, appuyer sur cette touche pour envoyer les configurations et allumer le climatiseur. Si le climatiseur est allumé, appuyer sur cette touche pour l'éteindre.
8. Touche ▲ : cette touche permet d'augmenter la température configurée. En la maintenant enfoncée, la température augmente de 1 °C toutes les 0,5 s.
9. Touche ▼ : cette touche permet de diminuer la température configurée. En la maintenant enfoncée, la température diminue de 1 °C toutes les 0,5 s.
10. Touche OSCILLATION AUTOMATIQUE : appuyer sur cette touche pour activer le mouvement des ailettes, appuyer à nouveau dessus pour arrêter le mouvement des ailettes du climatiseur.
11. Touche ECONOMIE : appuyer sur cette touche pour activer le mode Économie. Appuyer à nouveau sur cette touche pour le désactiver.

Remarque : cette fonction n'est pas prise en charge par tous les modèles de climatiseurs.

12. TOUCHE DE LA VITESSE DU VENTILATEUR : appuyer sur cette touche pour sélectionner la vitesse du ventilateur. Appuyer plusieurs fois sur cette touche pour modifier la vitesse, comme indiqué ci-dessous.

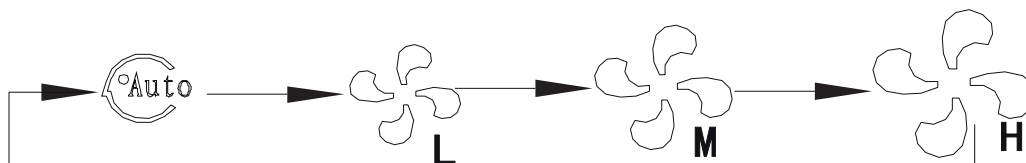

13. Touche LOCK : lorsque cette touche est enfoncée, toutes les configurations sont verrouillées et les touches de la commande filaire sont désactivées, à l'exception de la touche LOCK. Pour que les autres états de la commande filaire soient également opérationnels, appuyer à nouveau sur la touche LOCK pour modifier les configurations.

◆ FONCTIONS

Mode AUTO

1. Appuyer sur la touche MODE jusqu'à ce que AUTO soit sélectionné ;
2. Appuyer sur la touche « ▼ » ou « ▲ » pour régler la température ; la plage autorisée est comprise entre 17 °C et 30 °C.
3. Appuyer sur la touche ON/OFF pour mettre l'unité intérieure en marche en mode AUTO. Dans ce mode, la vitesse du ventilateur ne peut pas être modifiée. L'indication AUTO est alors allumée sur l'écran. Appuyer à nouveau sur la touche ON/OFF pour éteindre le climatiseur.

Modes COOL (Refroidissement)/HEAT (Chauffage)/FAN (Ventilation)

1. Appuyer sur la touche MODE pour sélectionner le mode souhaité, COOL/HEAT/FAN ;
2. Appuyer sur la touche « ▼ » ou « ▲ » pour régler la température configurée ;
3. Appuyez sur la touche de la VITESSE DU VENTILATEUR pour sélectionner la vitesse du ventilateur (basse/moyenne/haute/automatique).
4. Appuyer sur la touche ON/OFF pour allumer le climatiseur avec les configurations souhaitées. Appuyer à nouveau sur la touche ON/OFF pour éteindre le climatiseur.

Mode DRY (Déshumidification)

1. Appuyer sur la touche MODE pour sélectionner le mode DRY ;
2. Appuyer sur la touche « ▼ » ou « ▲ » pour configurer la température ;
3. Appuyer sur la touche ON/OFF pour mettre l'unité intérieure en marche en mode DRY. Appuyer à nouveau sur la touche ON/OFF pour éteindre le climatiseur.

Réglage de la minuterie

MINUTERIE ON

1. Appuyer sur la touche de la MINUTERIE ON pour entrer dans le mode de programmation ; l'écran affiche les symboles « H » et « ON » en attendant la programmation.
2. Appuyer à nouveau sur la touche de la MINUTERIE ON pour régler l'heure. En appuyant sur la touche de la MINUTERIE ON et en la maintenant enfoncée, le temps augmente par intervalles de 0,5 h. Après 10 h, les valeurs augmentent par intervalles d'1 h.
3. 0,5 seconde après le réglage de l'heure d'allumage différée, la commande filaire envoie la commande au climatiseur.

MINUTERIE OFF

1. Appuyez sur la touche de la MINUTERIE OFF pour entrer dans le mode de programmation ; l'écran affiche les symboles « H » et « OFF » en attendant la programmation.
2. Appuyer à nouveau sur la touche de la MINUTERIE OFF pour régler l'heure. En appuyant sur la touche de la MINUTERIE OFF et en la maintenant enfoncée, le temps augmente par intervalles de 0,5 h. Après 10 h, les valeurs augmentent par intervalles d'1 h.
3. 0,5 seconde après le réglage de l'heure d'arrêt différé, la commande filaire envoie la commande au climatiseur.

MINUTERIE ON/OFF

1. Pour configurer la MINUTERIE ON, suivre les indications fournies ci-dessus.
2. Pour configurer la MINUTERIE OFF, suivre les indications fournies ci-dessus.
3. L'heure de la MINUTERIE OFF doit être ultérieure à celle de la **MINUTERIE ON**.
4. 0,5 seconde après la configuration, la commande filaire voie la commande à l'unité intérieure.

Réglage de l'horloge

Pour régler l'heure ou la modifier, appuyer sur la touche correspondante. Lorsque l'heure est supprimée, elle repart de 0.0.

Remarque : l'heure de la minuterie ON/OFF est relative à l'heure de la commande filaire, elle représente le retard par rapport à l'heure de cette dernière. Après avoir réglé la MINUTERIE ON et/ou la MINUTERIE OFF, il n'est pas possible de modifier l'heure de la commande filaire.



◆ INDICATIONS TECHNIQUES ET EXIGENCES

1. EMI et CEM conformes à la directive CE.
2. Sécurité électrique conforme à GB706.32-2004, GBT/T7725-2004.

INSTRUCTIONS D'INSTALLATION

PRÉCAUTIONS

- * Lire attentivement ce manuel avant d'installer la commande filaire ;
- * Les instructions suivantes doivent être suivies attentivement pour l'installation correcte de la commande filaire.

 PRÉCAUTIONS	Ce symbole indique un risque de mort ou de blessure grave.
 NOTES	Ce symbole indique le risque de dommages matériels ou corporels.



PRÉCAUTIONS

L'installation doit être effectuée par du personnel qualifié.

Si l'installation est effectuée par du personnel non qualifié, il existe un risque de chocs électriques ou de court-circuit.

Respecter les instructions suivantes le plus fidèlement possible.

Une installation incorrecte peut provoquer des chocs électriques ou des courts-circuits.

Le démontage et le montage doivent être effectués par du personnel qualifié, sous peine de surchauffe ou de fonctionnement anormal.



NOTES

Ne pas installer le dispositif dans des endroits où des gaz inflammables peuvent s'échapper. Le contact d'un gaz inflammable avec les circuits électriques peut provoquer un incendie.

Les câbles électriques doivent être conformes aux caractéristiques de la commande filaire, sinon il y a un risque de surchauffe avec risque de court-circuit et d'incendie.

AUTRES PRÉCAUTIONS

- Lieu d'installation

Ne pas installer le dispositif dans des endroits où il y a de l'huile, du gaz ou d'autres substances corrosives.

- Matériel nécessaire pour l'installation

1. S'assurer de disposer des éléments suivants.

Numéro	Nom	Quantité	Remarques
1	Commande filaire	1	-----
2	Vis de fixation murale	3	GB950-86 M4X20 (pour une installation murale)
3	Vis de fixation	3	M4X25 GB823-88 (pour l'installation sur boîtier)
4	Manuel de l'utilisateur installateur	1	-----
5	Câble de raccordement	1	RS9005E
6	Vis d'installation du terminal	2	ST3.9x12-F-H GB845-85

2. Préparation du site d'installation

Numéro	Nom	Quantité	Type	Remarque
1	5 câbles	1	RVVP-0,5 mm ^{2x5}	longueur maximale 30 m
2	Boîtier	1	-----	-----
3	Gaine de protection	1	-----	-----

NOTES

1. Ce manuel contient des informations sur l'installation de la commande filaire.

Se référer au manuel d'installation des unités intérieures pour le raccordement entre la commande filaire et l'unité intérieure.

2. L'alimentation de la commande filaire est à basse tension. Ne pas la connecter à la haute tension (220 V/380 V) et ne pas placer les câbles de la commande filaire dans la même gaine que les câbles d'alimentation.

4. La commande filaire doit être mise à la terre, sinon le signal peut être perturbé.

5. S'il est nécessaire de rallonger les câbles, il est conseillé de souder les jonctions ou d'utiliser des connecteurs appropriés.

INSTALLATION

Raccordements électriques

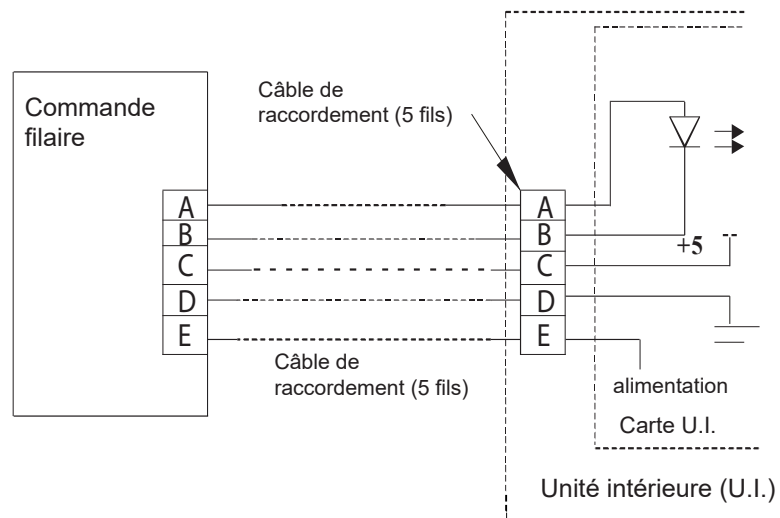

Se référer au schéma ci-dessus pour raccorder la commande filaire à l'unité intérieure. Il est important que les bornes A, B, C, D et E de la commande filaire soient connectées aux bornes A, B, C, D et E correspondantes du récepteur de l'unité intérieure.

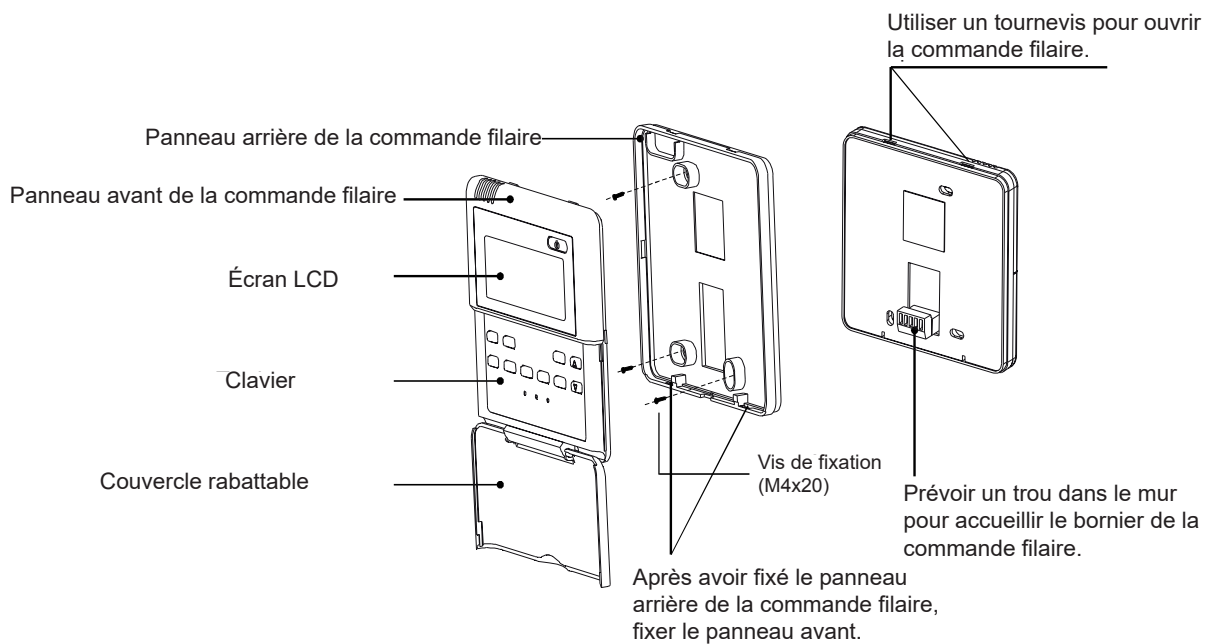

NOTES

- Les câbles doivent être suffisamment longs pour permettre l'entretien de la commande filaire.

1. Raccordement électrique entre la commande filaire et la cassette à 4 voies

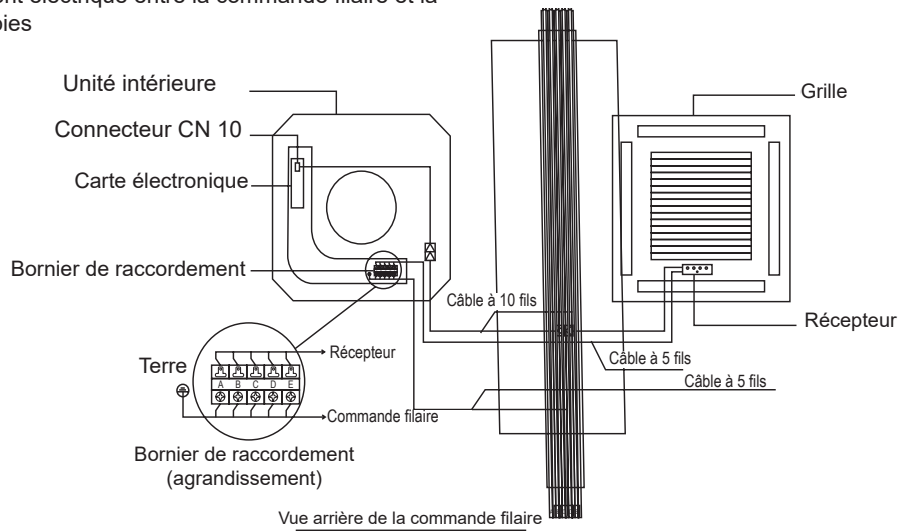

2. Raccordement électrique entre la commande filaire et l'unité intérieure gainable à basse/moyenne hauteur manométrique

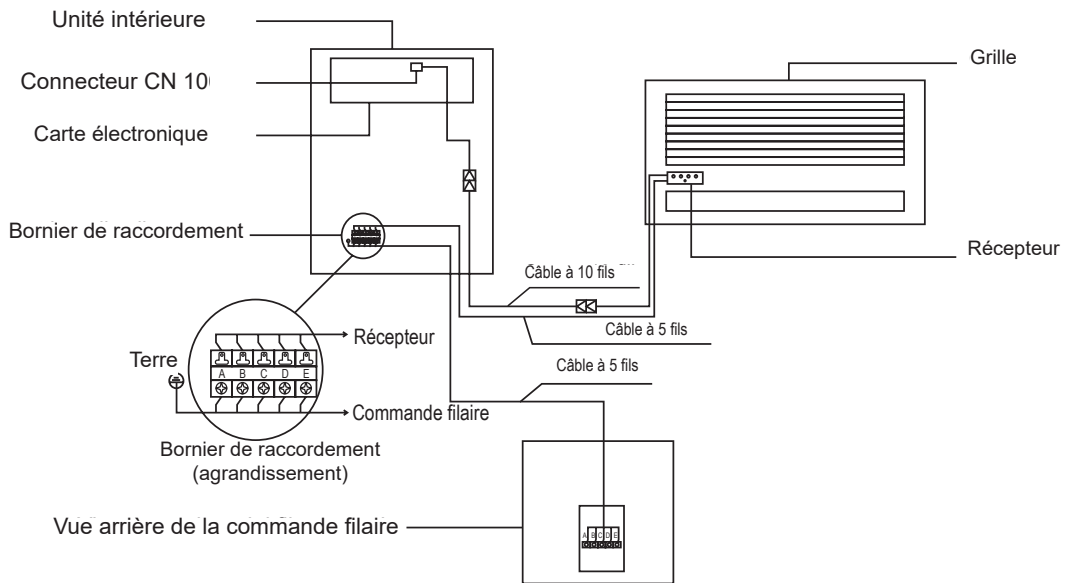

3. Raccordement électrique entre la commande filaire et l'unité intérieure gainable à hauteur manométrique élevée

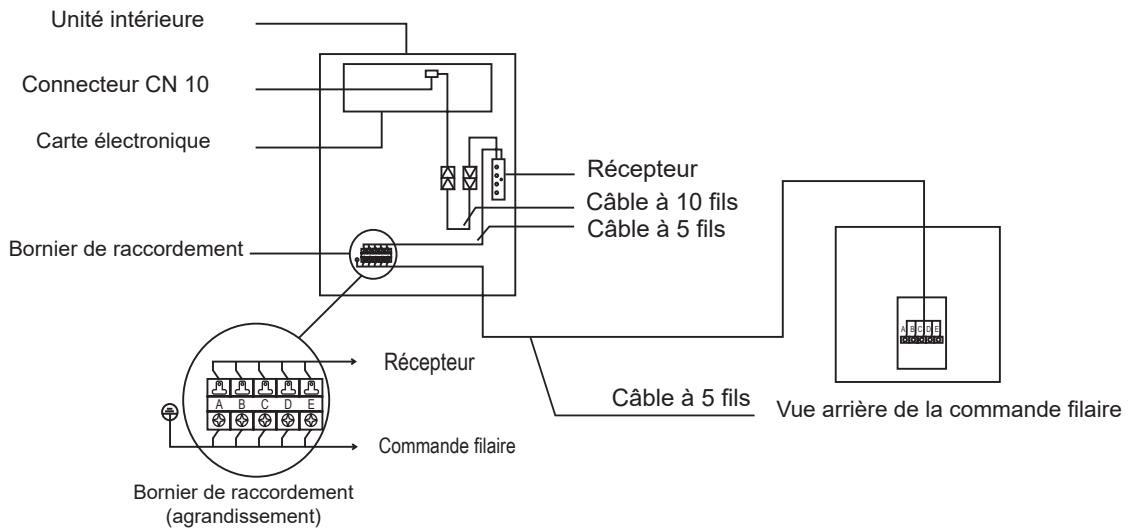

Unical®



www.unical.eu

00335974FR 1st edition 02/2016

Unical France S.A.

ZAC Le champ du Roy - 250 rue Hélène Boucher - CS 8703 - 69140 RILLIEUX LA PAPE CEDEX
Tél: +33 (0)4.72.26.81.07 - Fax : +33 (0)4.72.26.47.48 - email: sav@unical.fr

Unical décline toute responsabilité dans le cas d'inexactitudes, si elles sont dues à des erreurs de transcription et d'impression. Elle se réserve également le droit d'apporter à ses produits les modifications qu'elle jugera utiles ou nécessaires, sans en modifier les caractéristiques essentielles.