

# UNIK ONE

C24 - C28 - C35

NOTICE TECHNIQUE D'INSTALLATION ET D'ENTRETIEN

**N.B. : Les instructions pour l'utilisateur sont contenues avec le contrôleur à distance EASYr, fourni d'origine avec la chaudière.**



**Dispositions à prendre pour un traitement adapté des éventuels déchets :**

A la fin de son cycle de vie, l'éventuel démontage de l'appareil devra impérativement être réalisé en conformité avec les réglementations locales et nationales en vigueur, par une personne professionnellement qualifiée.

Pour cela, l'appareil devra être impérativement déposé dans un centre de tri sélectif des déchets.

Le logo ci-contre, visible sur l'appareil, signifie que les composants électriques et électroniques de ce dernier ne doivent pas être mélangés avec les déchets ménagers ordinaires.

**ATTENTION : Cette notice technique contient des instructions destinées exclusivement à l'installateur et/ou au technicien S.A.V. professionnellement qualifié et autorisé par UNICAL, en conformité avec les normes en vigueur.**

**L'utilisateur de la chaudière n'est pas autorisé à intervenir sur cette dernière.**

**Dans le cas de dommages sur des personnes, animaux ou objets, dérivant du non respect des instructions contenues dans les notices techniques fournies avec la chaudière, le fabricant ne pourra en aucun cas être tenu pour responsable.**

<b>1</b>	<b>INFORMATIONS GENERALES .....</b>	<b>4</b>
1.1	Avertissements généraux .....	4
1.2	Symboles utilisés dans la présente notice .....	5
1.3	Utilisation conforme de l'appareil .....	5
1.4	Informations à fournir à l'utilisateur .....	5
1.5	Avertissements pour la sécurité .....	6
1.6	Plaque signalétique .....	7
1.7	Traitement de l'eau d'alimentation.....	8
1.8	Protection antigel de la chaudière .....	8

<b>2</b>	<b>CARACTERISTIQUES TECHNIQUES ET DIMENSIONS .....</b>	<b>9</b>
2.1	Caractéristiques techniques .....	9
2.2	Vue des composants principaux et dimensions .....	9
2.3	Diagrammes débits/pressions disponibles pour l'installation .....	14
2.4	Données de fonctionnement .....	15
2.4.1	Données de fonctionnement selon la directive ErP.....	15
2.5	Caractéristiques générales.....	16

<b>3</b>	<b>INSTRUCTIONS POUR L'INSTALLATION.....</b>	<b>17</b>
3.1	Avertissements généraux .....	17
3.2	Conditions d'installation.....	17
3.3	Emballage .....	18
3.4	Positionnement en chaufferie .....	19
3.5	Raccordement au conduit de fumée .....	20
3.6	Raccordements divers.....	23
3.7	Remplissage en eau de l'installation .....	24
3.8	Raccordements électriques.....	25
3.9	Première mise en service.....	27
3.10	Tableau de commande interne.....	28
3.11	Mesure sur site du rendement de combustion .....	39
3.11.1	Activation de la fonction "TARAGE" .....	29
3.11.2	Positionnement des sondes.....	30
3.12	Réglages du brûleur .....	31
3.12.1	Adaptation de la puissance par rapport à l'installation.....	33

<b>4</b>	<b>VERIFICATIONS ET ENTRETIEN .....</b>	<b>34</b>
4.1	Instructions pour l'entretien périodique .....	34
4.2	Contrôleur de fonctionnement à distance EASY <sup>r</sup> .....	36
4.3	Programmation des paramètres de fonctionnement "TSp" .....	37
4.4	Adaptation à l'utilisation d'autres gaz .....	39
4.5	Schéma électrique.....	40
4.6	Codes d'erreur.....	41

## 1.1 - AVERTISSEMENTS GENERAUX

Cette notice technique fait partie intégrante et essentielle du produit et doit être impérativement remise à l'utilisateur.

Lire attentivement les avertissements contenus dans la présente notice car ils fournissent des indications importantes au niveau de la sécurité d'utilisation et de manutention.

Conserver avec soin la présente notice afin de pouvoir toujours la consulter ultérieurement.

L'installation et l'entretien de la chaudière doivent être effectués conformément aux normes en vigueur et en respectant les instructions du fabricant, par des personnes professionnellement qualifiées.

Par "personne professionnellement qualifiée", il s'entend une personne ayant des compétences techniques dans le secteur des composants et des installations de chauffage/production d'eau chaude sanitaire (E.C.S.) et plus particulièrement les sociétés de S.A.V. autorisées par UNICAL.

Un défaut dans l'installation peut entraîner des dommages sur des personnes, animaux ou objets, pour lesquels le fabricant ne peut en aucun cas être tenu pour responsable.

Au préalable de toute opération d'entretien, de manutention ou de réparation sur l'appareil, couper l'alimentation électrique sur ce dernier (agir pour cela sur l'interrupteur général de coupure situé en amont de la chaudière).

Ne pas obstruer les terminaux des conduits d'aspiration de l'air comburant / d'évacuation des fumées. En cas de panne et/ou de fonctionnement anormal de l'appareil, n'envisager aucune tentative de réparation ou d'intervention directe, mais faire appel à une personne professionnellement compétente.

L'éventuelle intervention de réparation devra être effectuée exclusivement par un service d'assistance autorisé, qui n'utilisera que des pièces de remplacement d'origine. Le non respect des clauses décrites ci-dessus peut compromettre la sécurité d'utilisation de l'appareil.

Pour garantir l'efficacité de l'appareil et pour son fonctionnement correct, il est indispensable de faire effectuer un entretien périodique de ce dernier, en se conformant toujours aux instructions fournies par UNICAL.

Lorsque l'on décide de ne plus utiliser l'appareil, il est impératif de rendre inoffensives les parties qui peuvent être sources potentielles de danger.

Dans le cas où l'appareil devait être vendu ou transféré chez un utilisateur différent, s'assurer toujours que cette notice technique accompagne le matériel, afin que le nouveau propriétaire ou l'installateur puissent la consulter.

Pour tous les appareils vendus avec des options, il devra être fourni uniquement des pièces d'origine d'UNICAL.

Cet appareil devra être destiné exclusivement à l'usage pour lequel il a été conçu et toute autre utilisation aléatoire devra être considérée comme impropre et dangereuse.

## 1.2 - SYMBOLES UTILISES DANS LA PRESENTE NOTICE

Lors de la lecture de cette notice, une attention particulière doit être donnée aux paragraphes précédés par les symboles suivants :



**DANGER !**

Situation dangereuse pour l'utilisateur.



**ATTENTION !**

Situation potentiellement dangereuse pour le produit et l'environnement.



**NOTE !**

Avertissements pour l'utilisateur.

---

## 1.3 - UTILISATION CONFORME DE L'APPAREIL



La chaudière **UNIK ONE** a été construite sur la base du niveau actuel de la technique et des règles de sécurité connues, conformément aux normes en vigueur.

Toutefois, à la suite d'une utilisation impropre, des risques pour la santé de l'utilisateur ou d'autres personnes de son entourage et des dommages à l'appareil ou à d'autres objets, pourraient se produire.

L'appareil est prévu pour fonctionner dans des installations de chauffage à circulation d'eau chaude et toute autre utilisation de ce dernier doit être considérée comme impropre.

Pour tout dommage résultant d'une utilisation non conforme de l'appareil, UNICAL se dégage de toute responsabilité et dans ce cas, le risque encouru reste complètement à la charge de l'utilisateur.

Pour une utilisation correcte de l'appareil, lire attentivement les instructions et avertissements indiqués dans la présente notice technique.

---

## 1.4 - INFORMATIONS A FOURNIR A L'UTILISATEUR



L'utilisateur doit être obligatoirement informé concernant l'utilisation et le fonctionnement de sa chaudière ; en particulier :

- Fournir obligatoirement à l'utilisateur la présente notice technique, ainsi que les autres documents relatifs à l'appareil et qui se trouvent dans une enveloppe située à l'intérieur du carton d'emballage de ce dernier. L'utilisateur doit conserver cette documentation dans un endroit accessible, pour pouvoir la consulter ultérieurement.
- Informer l'utilisateur sur l'importance des ouvertures d'aération du local d'installation d'un appareil fonctionnant au gaz et du système d'évacuation des fumées (pas d'obstructions des ouvertures d'aération).
- Informer l'utilisateur concernant le contrôle régulier de la pression de l'eau dans la chaudière et les opérations à effectuer pour rétablir une pression correcte, si nécessaire, dans l'installation de chauffage.
- Renseigner l'utilisateur concernant le réglage correct des températures de consigne de la chaudière, le réglage des robinets thermostatiques des radiateurs éventuels et cela dans l'optique d'économies d'énergies substantielles sur son habitation.
- Rappeler à l'utilisateur qu'il est impératif d'effectuer un entretien régulier de sa chaudière à gaz (une fois par an en principe) et de faire réaliser une analyse de la combustion avec un contrôle du rendement de cette dernière tous les deux ans environ.
- Si l'appareil devait être vendu ou transféré à un autre utilisateur, s'assurer toujours que la présente notice accompagne l'appareil et qu'elle puisse être consultée par le nouvel utilisateur et/ou l'installateur.

**Dans le cas de dommages sur des personnes, animaux ou objets, consécutifs au non respect des instructions contenues dans la présente notice, le fabricant ne pourra pas être tenu pour responsable.**

## 1.5 - AVERTISSEMENTS POUR LA SECURITE



### ATTENTION !

L'installation, le réglage et l'entretien de l'appareil doivent être effectués par des personnes professionnellement qualifiées, en conformité avec les normes et dispositions en vigueur. Une erreur d'installation peut provoquer des dommages sur des personnes, animaux ou objets, pour lesquels le fabricant ne peut en aucun cas être tenu pour responsable.



### DANGER !

Les travaux d'entretien ou les réparations éventuelles de la chaudière, doivent être effectués par des personnes professionnellement qualifiées et autorisées par UNICAL. On recommande toujours de faire suivre la chaudière dans le cadre d'un contrat d'entretien annuel et cela, dès la première année d'utilisation.

Un entretien insuffisant ou irrégulier peut compromettre la sécurité opérationnelle de l'appareil et provoquer des dommages sur des personnes, animaux ou objets, pour lesquels le fabricant ne peut en aucun cas être tenu pour responsable.



### ATTENTION !

#### Modifications d'éléments raccordés à l'appareil :

Ne pas effectuer de modifications sur les éléments suivants :

- la chaudière ;
- les lignes d'alimentation en : gaz, air comburant, eau et courant électrique ;
- le conduit d'évacuation des fumées ;
- la soupape de sécurité et sa tuyauterie de décharge vers l'égout ;
- les éléments constructifs qui peuvent influencer sur la sécurité opérationnelle de l'appareil.



### ATTENTION !

Pour serrer ou desserrer les raccords de la chaudière, n'utiliser que des clés ouvertes adéquates.

L'utilisation non conforme et/ou des outils inadéquats, peuvent provoquer des dommages graves (par exemple : des fuites d'eau ou de gaz).



### ATTENTION !

#### Indications pour les appareils fonctionnant au gaz GPL :

S'assurer qu'au préalable du raccordement de l'appareil à la cuve de GPL (propane en général), cette dernière ait été correctement purgée.

Pour une purge de la cuve effectuée dans les règles de l'art, s'adresser toujours au fournisseur du GPL ou à des personnes professionnellement qualifiées aux termes de la loi.

Lorsque la cuve de GPL n'a pas été correctement purgée, on peut rencontrer des problèmes d'allumage de la chaudière et dans ce cas, il faut s'adresser directement au fournisseur de la cuve de GPL.



### DANGER !

#### Odeur de gaz :

Dans le cas où l'on détecte une odeur de gaz, suivre les indications de sécurité suivantes :

- ne pas actionner d'interrupteurs électriques ;
- ne pas fumer ;
- ne pas utiliser de téléphone dans l'habitation ;
- fermer le robinet de barrage sur l'alimentation en gaz ;
- aérer en grand la pièce dans laquelle la fuite de gaz a été détectée ;
- informer immédiatement la société de distribution du gaz ou une société spécialisée dans l'installation et l'entretien d'appareils à gaz, en utilisant le téléphone d'un voisin.



### DANGER !

**Substances explosives ou facilement inflammables.** Ne pas utiliser ou entreposer de matériaux explosifs ou facilement inflammables (par exemple : essence, vernis, papiers, etc.) dans le local où la chaudière se trouve installée.

# 1.6 - PLAQUE SIGNALÉTIQUE

## Marquage CE :

Le marquage CE certifie que la chaudière satisfait aux :

- Prescriptions essentielles de sécurité de la directive relative aux appareils à gaz (directive 2009/142/CEE).
- Prescriptions essentielles de sécurité de la directive relative à la compatibilité électromagnétique (directive 2004/108/CEE).
- Prescriptions essentielles à la directive ErP (directive 2009/125/CEE).
- Prescriptions essentielles de la directive basse tension (directive 2006/95/CEE).



La plaque signalétique est collée à l'intérieur de la chaudière et son **DUPPLICATA** est collé sous le panneau d'habillage (en bas à droite).

<b>Unical</b>		②		
Model	③			
S.N°	⑤	PIN	⑥	
Types	⑦	NOx	⑧	
A Central Heating	Pn	⑨ kW	Pcond	⑩ kW
	Qn	⑪ kW	Adjusted Qn	⑫ kW
	PMS	⑬ bar	T max	⑭ °C
B DHW	Qnw	⑮ kW	D	⑯ l/min
	PMW	⑰ bar	T max	⑳ °C
G ErP	ηs	⑲ %	ηwh	⑳ %
E Factory setting		D Countries of destination		
⑳ MET GPL ㉑ mbar <input type="checkbox"/> ㉒ mbar <input type="checkbox"/> ㉓ mbar <input type="checkbox"/> ㉔ mbar <input type="checkbox"/> ㉕ mbar <input type="checkbox"/> ㉖ mbar <input type="checkbox"/> ㉗ mbar <input type="checkbox"/>		㉘	㉙	
C Electrical Power supply				
㉚ V	Hz	㉛ W		
IP class:		㉜		
! ⓘ ㉝		①		
Made in Italy				

## LEGENDE :

- 1 = Année d'obtention du marquage CE
- 2 = Type de chaudière
- 3 = Modèle de chaudière
- 5 = **(S N°) de série**
- 6 = PIN (N° de certification du produit)
- 7 = Type de chaudière selon système d'évacuation fumées
- 8 = (NOx) Classe de NOx
- A = Caractéristiques du circuit chauffage
- 9 = (Pn) Puissance utile nominale
- 10 = (Pcond) Puissance utile nominale en condensation
- 11 = (Qn) Débit thermique maxi
- 12 = (Adjusted Qn) Réglée pour un débit thermique nominal
- 13 = (PMS) Pression maxi de service circuit chauffage
- 14 = (T max) Température maxi circuit chauffage
- B = Caractéristiques du circuit sanitaire
- 15 = (Qnw) Débit thermique nominal en mode E.C.S (si différent de Qn)
- 16 = (D) Débit spécifique en E.C.S suivant EN 625 - EN 13203-1
- 19 = (PMW) Pression maxi de service côté E.C.S
- 20 = (T max) Température maxi E.C.S
- C = Caractéristiques électriques
- 21 = Alimentation électrique
- 22 = Puissance électrique absorbée
- 23 = Degré de protection électrique
- D = Pays de destination
- 24 = Pays directs et indirects de destination
- 25 = Catégorie de gaz
- 26 = Pression d'alimentation en gaz
- E = Réglages d'usine
- 27 = Réglée pour gaz type X
- 28 = Espace disponible pour des labels nationaux
- G = ErP
- 29 = Classe d'efficacité énergétique saisonnière en chauffage d'ambiance
- 30 = Classe d'efficacité énergétique saisonnière en chauffage de l'eau sanitaire

## 1.7 - TRAITEMENT DE L'EAU D'ALIMENTATION



Le traitement adéquat de l'eau d'alimentation permet de prévenir les inconvénients et de maintenir l'efficacité du générateur au cours du temps.



La valeur du pH idéale de l'eau des installations de chauffage doit être comprise entre :

VALEUR	MINI	MAXI
pH	6,5	8
Dureté [°F]	9	15



Pour minimiser la corrosion, il est fondamental d'utiliser un produit chimique inhibiteur du commerce, adapté aux métaux en présence. Pour que ce dernier soit réellement

efficace, toutes les surfaces métalliques du circuit hydraulique doivent être préalablement nettoyées au moyen d'un produit adéquat.



**ATTENTION !**  
LES EVENTUELS DOMMAGES PROVOQUES A LA CHAUDIERE ET RESULTANT DE LA FORMATION D'INCRUSTATIONS DE CALCAIRE OU D'EAUX PARTICULIEREMENT CORROSIVES, NE SERA PAS COUVERTE PAR LA GARANTIE DU CONSTRUCTEUR.

## 1.8 - PROTECTION ANTIGEL DE LA CHAUDIERE (\*)



Cette protection peut intervenir uniquement si la chaudière est alimentée électriquement et en gaz.

Si l'une des deux conditions n'est pas respectée, la sonde n° 11 (SR) mesure une température < 2°C et l'appareil se comportera alors comme décrit dans le tableau **pos 2**.

(\*) La protection antigel reste toujours activée, même dans le cas où les fonctions chauffage et sanitaire ont été préalablement désactivées.



L'installation de chauffage peut être efficacement protégée contre le gel par l'utilisation de produits antigel avec inhibiteur de corrosion, spécifiques aux installations de chauffage multimétaux. N.B. : Ne pas utiliser de produits antigel pour moteurs d'automobiles, car ceux-ci peuvent endommager irrémédiablement les joints d'étanchéités de la chaudière.

POS	FONCTION ANTIGEL				
	Alimentations		11 - SR (*)	Etat fonction antigel	Actions
	Electrique	Gaz			
1	ON	ON	< 6 °C	ON	- Brûleur et Pompe ON jusqu'à ce que T > 14°C.
	ON	ON	< 2 °C	ON	- Brûleur et Pompe OFF jusqu'à ce que T > 5°C - Lorsque T > 5°C, alors Brûleur et Pompe ON jusqu'à ce que T > 14°C.
2	ON	OFF	< 7 °C	OFF	- Pompe ON jusqu'à ce que T > 10°C
	OFF	ON		OFF	- Brûleur et Pompe OFF
	OFF	OFF		OFF	- Brûleur et Pompe OFF

(\*) Sonde n° 11 paragraphe 2.2

## 2.1 - CARACTERISTIQUES TECHNIQUES

## 2.2 - VUE DES COMPOSANTS PRINCIPAUX ET DIMENSIONS

UNIK ONE C24

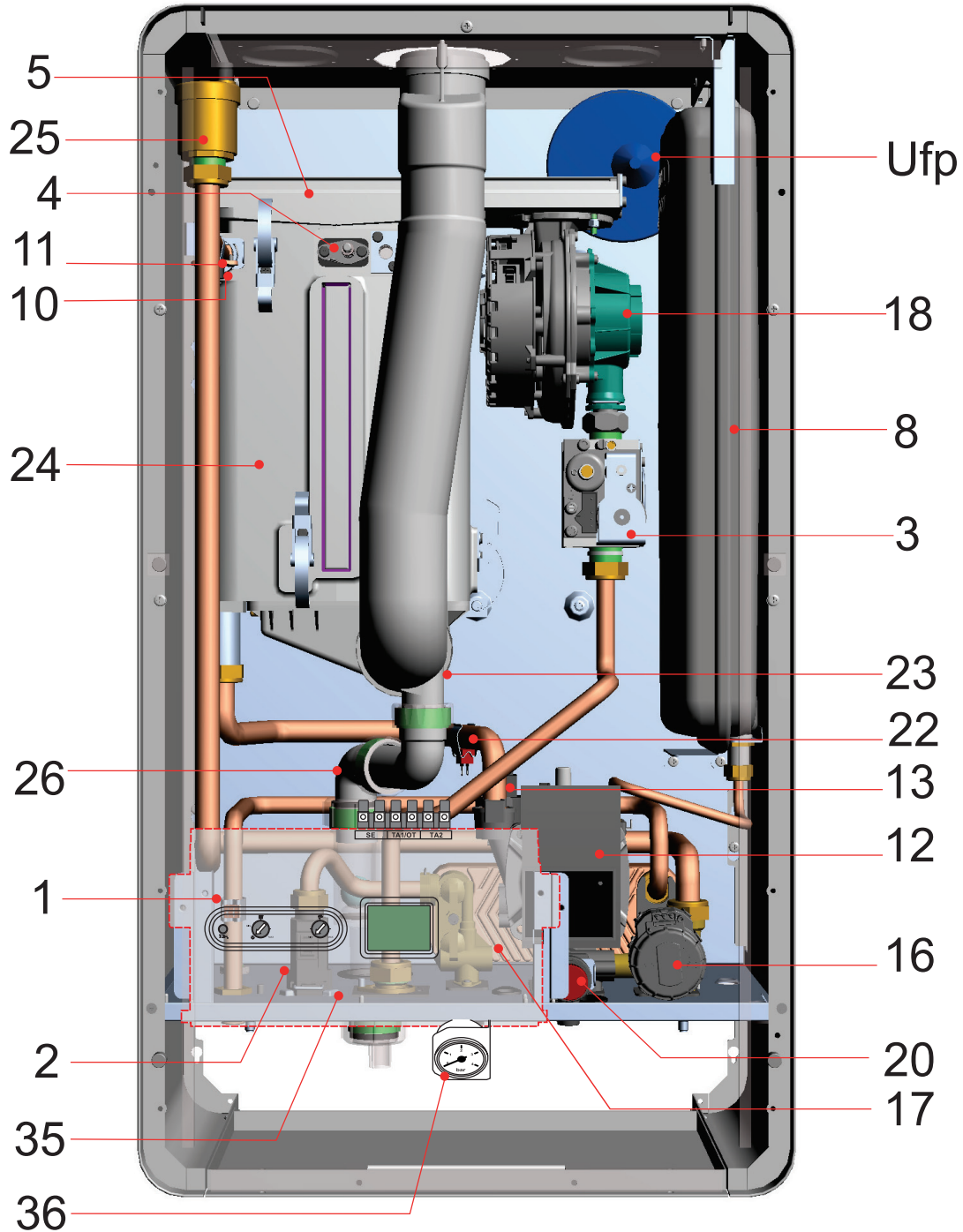

UNIK ONE C24

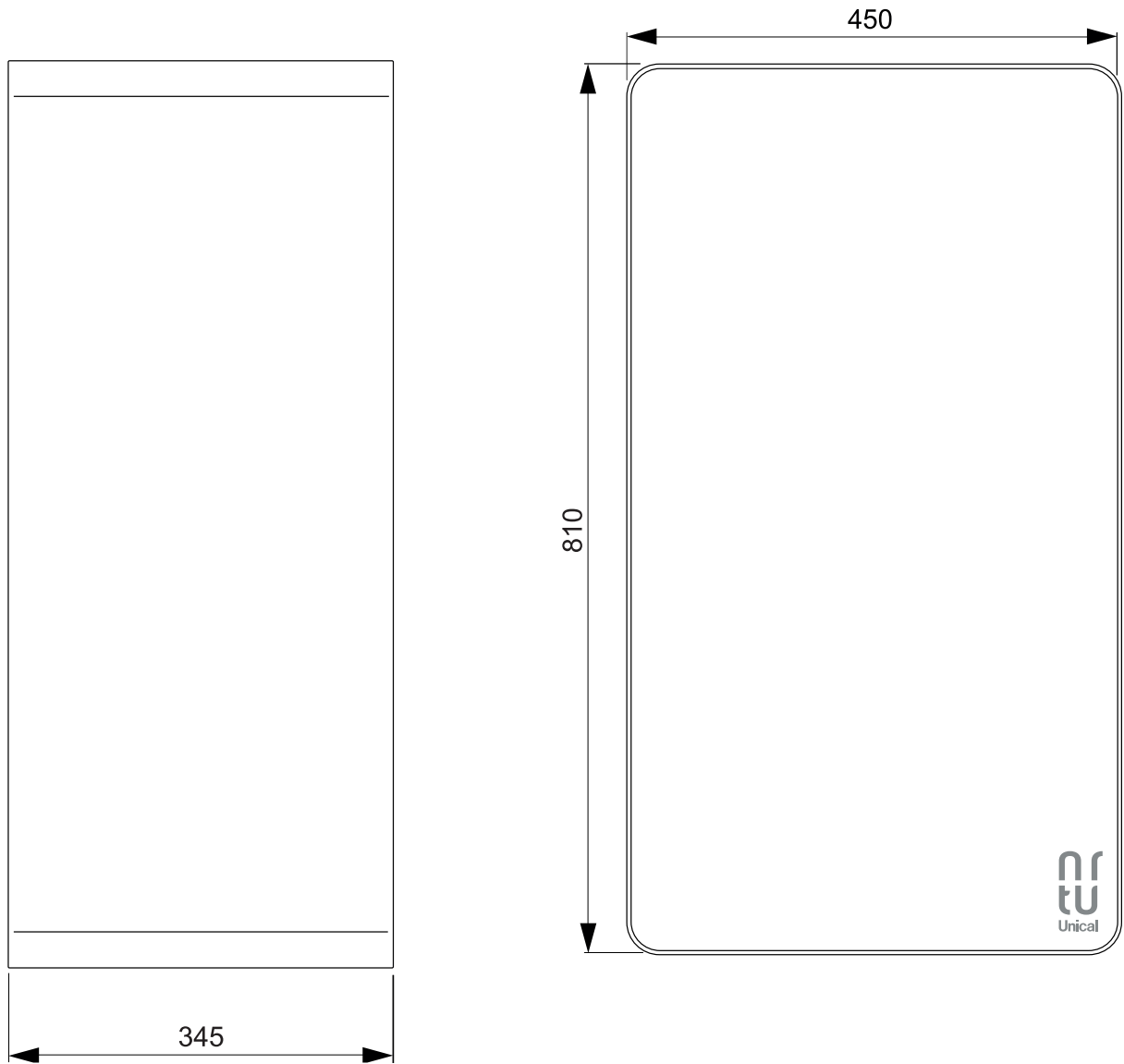

Vue de dessous

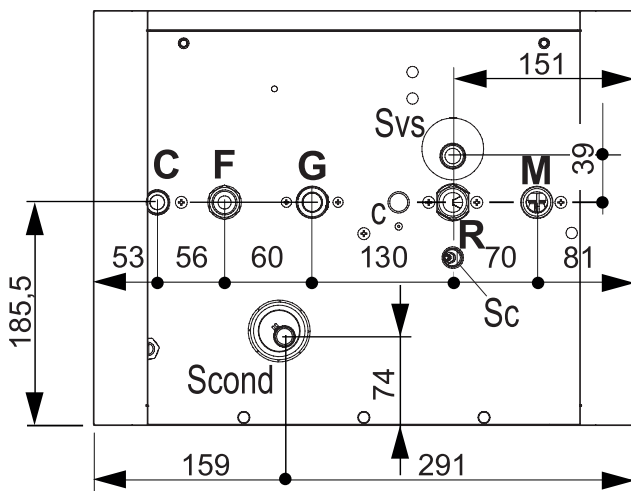

Vue de dessus

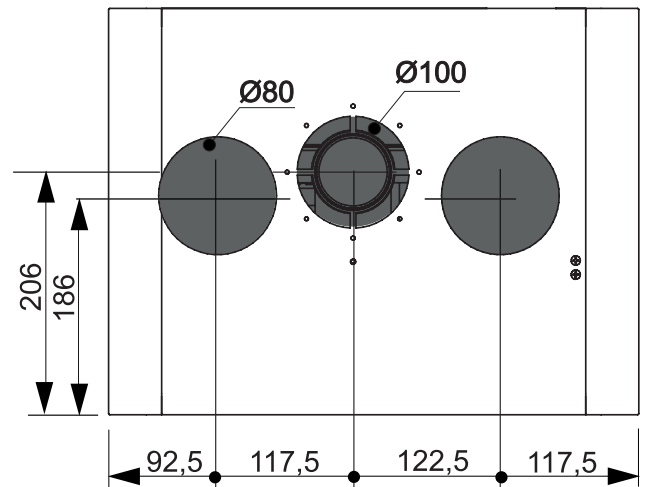

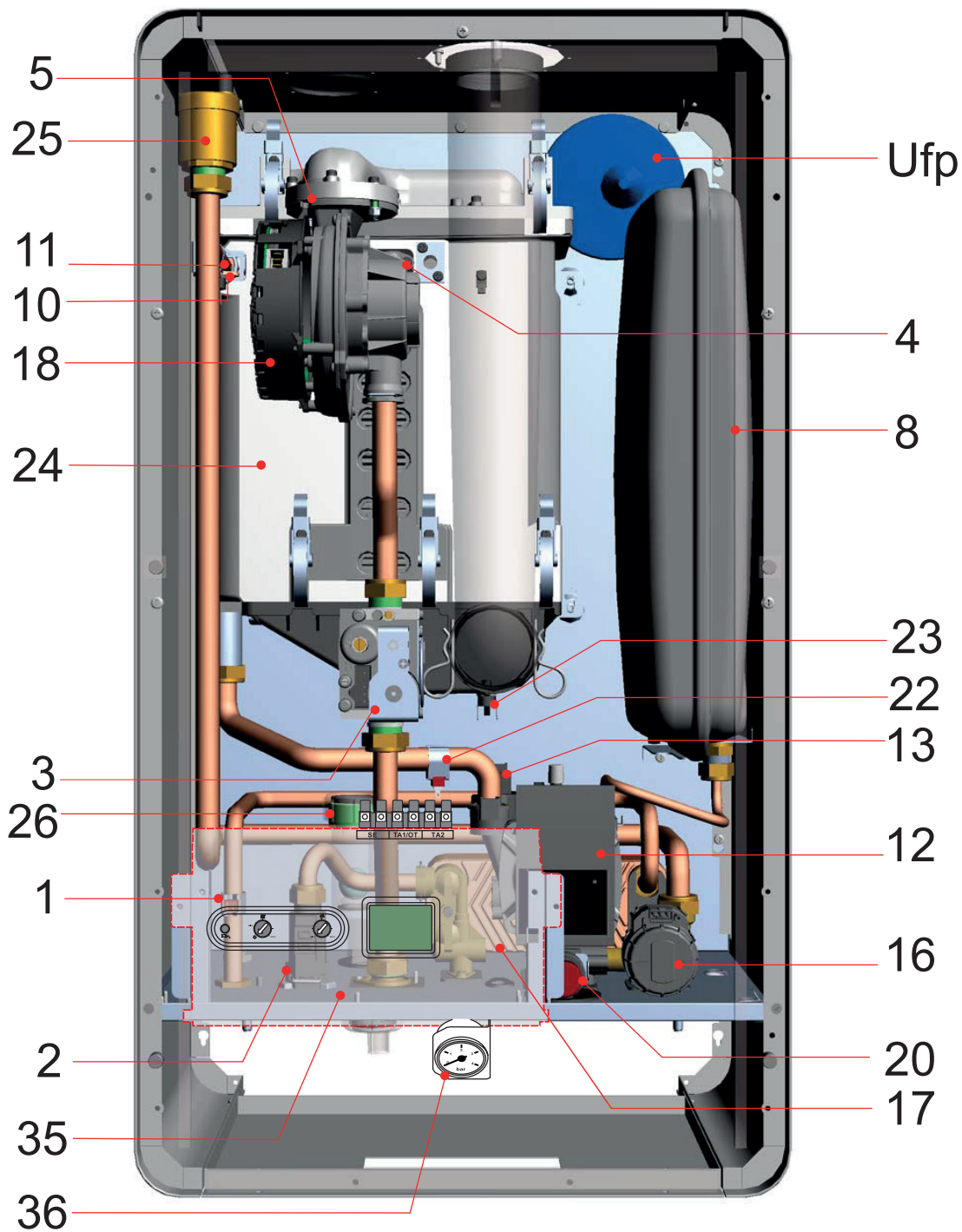

Caractéristiques techniques

UNIK ONE C28 - UNIK ONE C35

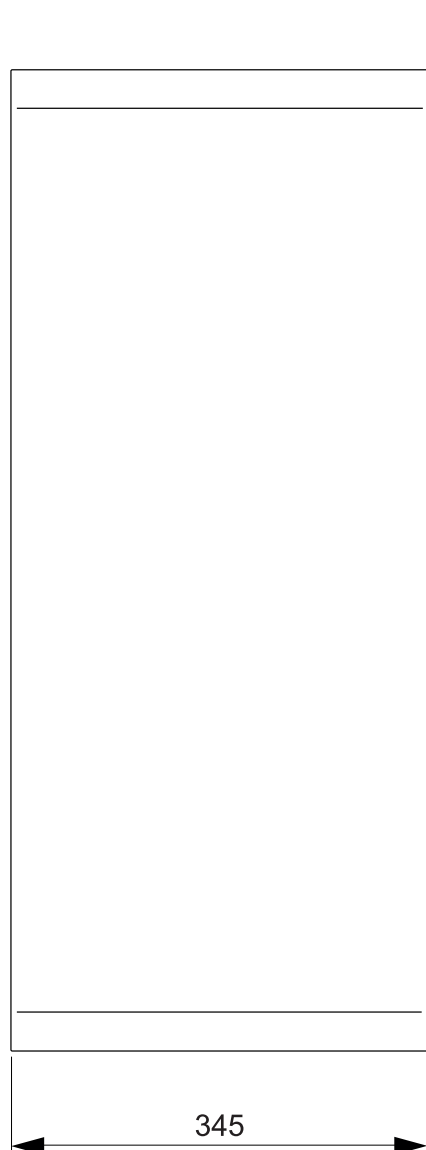

Vue de dessous

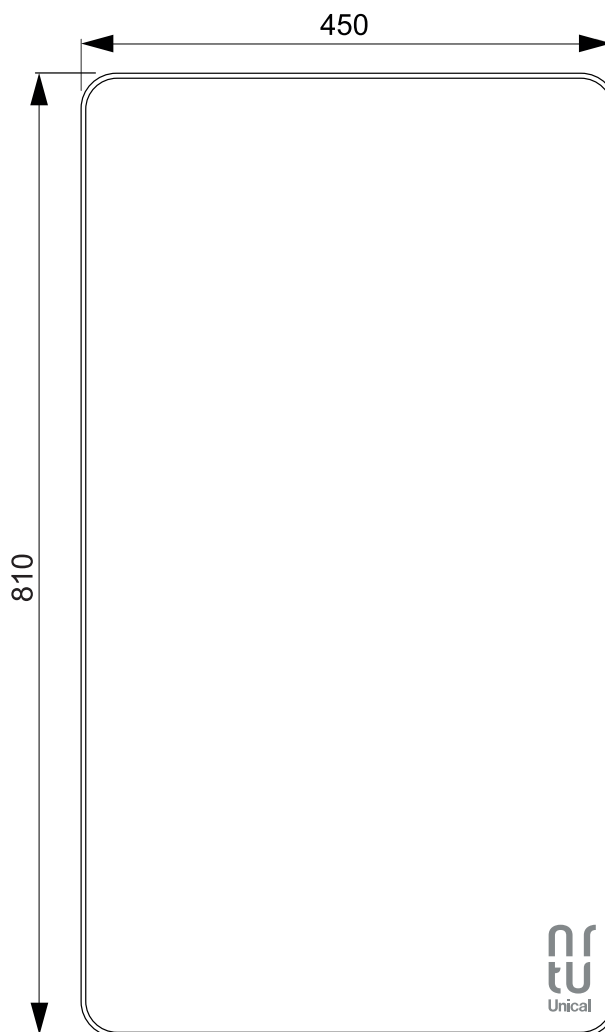
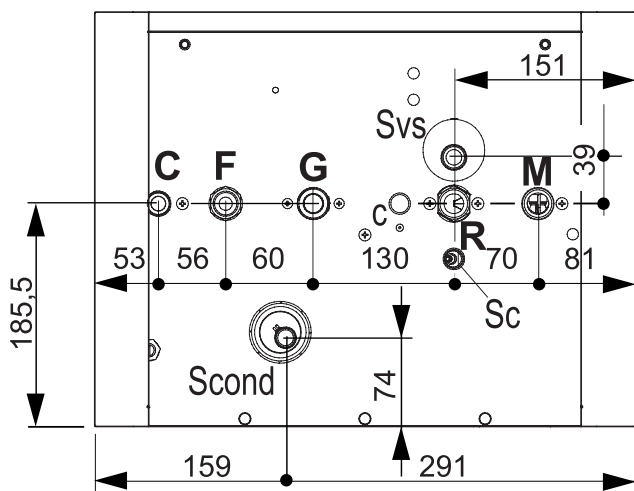

Vue de dessus

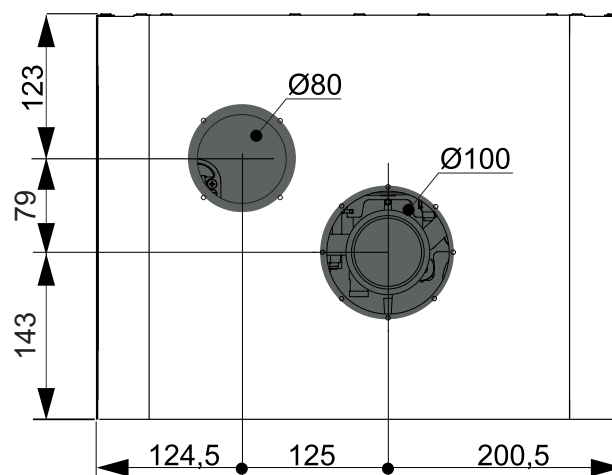

LEGENDE			
N°	C.E.	S.E.	DESCRIPTION
1	db	SS	Sonde de température de l'eau sanitaire
2		FLS	Flussostat avec filtre eau froide
3		VG	Vanne gaz modulante
4	Fd	E. ACC /RIL	Electrode d'allumage/ionisation
5			Brûleur
8			Vase d'expansion
10	HL	TL	Thermostat de sécurité eau
11	Hb	SR	Sonde de température chauffage
12	Ht	P	Pompe de circulation modulante (ErP)
13	Lp	SPI	Pressostat eau
16			Vanne déviatrice
17			Echangeur à plaques
18	FL FH	VM	Ventilateur modulant
20			Soupape de sécurité
22	rb	SRR	Sonde de température de retour
23	tf	TLC	Thermostat de sécurité départ des fumées
24			Echangeur/Condenseur en aluminium
25			Purgeur d'air automatique

26			Siphon d'évacuation des condensats	
35			Tableau de commande interne	
36			Manomètre	
C			Sortie eau chaude sanitaire	G ½
G			Alimentation en gaz	G ¾
F			Entrée eau froide	G ½
M			Départ installation de chauffage	G ¾
R			Retour installation de chauffage	G ¾
Sc			Vidange chaudière	
Svs			Vidange soupape de sécurité	
Scond			Vidange des condensats	
Ufp			Sortie des fumées postérieure (en option) seulement pour 28-35 kW	
	C.E.		= CODES D'ERREURS (voir le parag. 4.6)	
		S.E.	= LEGENDE DU SCHEMA ELECTRIQUE (voir le parag. 4.5)	

## 2.3 - DIAGRAMMES DEBITS/PRESSIONS DISPONIBLES POUR L'INSTALLATION

### POMPE DE CIRCULATION MODULANTE

#### UNIK ONE C24 - C28 - C35

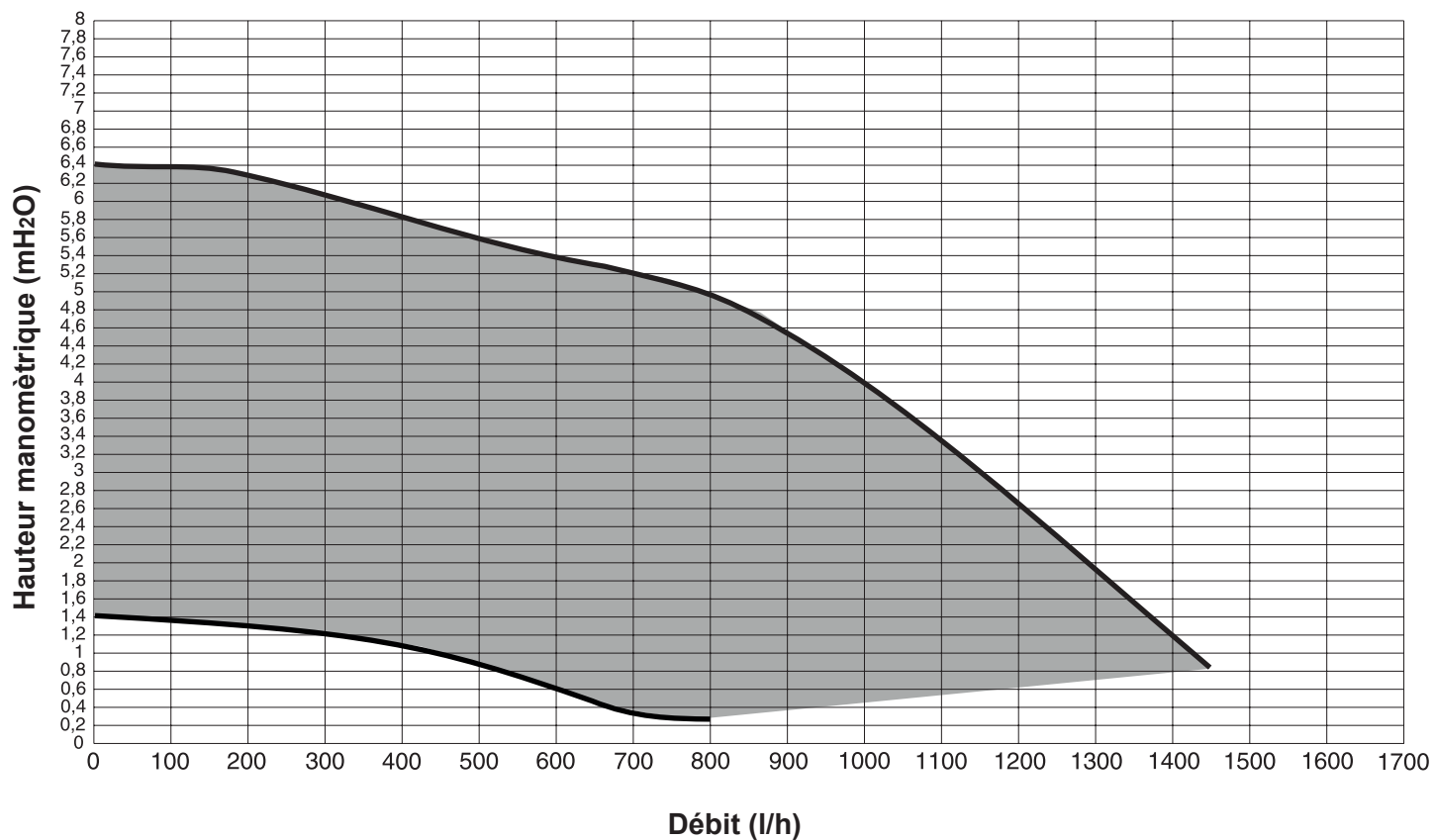



## 2.4 - DONNEES DE FONCTIONNEMENT (SUIVANT UNI 10348)

Pour les données de régulation : INJECTEURS - PRESSIONS - DEBITS - CONSOMMATIONS, se référer au parag. 4.4 "ADAPTATION A L'UTILISATION D'AUTRES GAZ".



	UNIK	ONE C24	ONE C28	ONE C35
Débit thermique nominal en Chauffage / E.C.S.	kW	23,4 / 23,4	28,0 / 28,0	33,0 / 33,0
Débit thermique mini. au Gaz Nat / Propane	kW	3,0 / 4,4	4,4 / 5,6	4,4 / 5,6
Puissance utile nominale	kW	22,6	27,2	32,0
Puissance utile minimale	kW	2,9	4,3	4,3
Puissance utile nominale en condensation 50/30°C	kW	23,6	28,9	33,8
Puissance utile mini. en condensation 50/30°C	kW	3,2	4,7	4,7
Rendement de combustion à charge nominale	%	97,2	97,6	97,2
Rendement de combustion à charge partielle	%	98,6	98,1	98,1
Pertes par la jaquette (mini.-maxi.)	%	2,0 - 0,7	1,47 - 0,43	1,47 - 0,2
(*) Température des fumées nette tf-ta (maxi.)	°C	57,6	48	57
Débit massique des fumées (mini.-maxi.)	g/s	1,34 - 10,3	2,0 - 12,5	2,0 - 14,7
Excès d'air λ	%	20,6	23,0	23,0
CO <sub>2</sub> (mini.-maxi.)	%	9,5 - 9,5	9,3 - 9,3	9,3 - 9,3
CO à 0% de O <sub>2</sub> (mini. - maxi.)	ppm	20 - 121	19 - 100	19 - 120
Production maxi. de condensats	kg/h	3,7	4,5	5,3
Classe de NOx		5	5	5
Pertes par la cheminée avec brûleur en marche (min.-maxi.)	%	1,4 - 2,6	1,9 - 2,4	1,9 - 2,8
Pertes par la cheminée avec brûleur à l'arrêt	%	0,46	0,41	0,34
Pression disponible à la base de la cheminée (min. - maxi.)	Pa	2 / 70	2 / 70	2 / 70

N.B. : (\*) Température ambiante = 20°C Données relevées avec alimentation au Gaz Nat (G20)

### 2.4.1 - DONNEES DE FONCTIONNEMENT SUIVANT LA DIRECTIVE ErP

Elément	Symbole	Unité	ONE C24	ONE C28	ONE C35
			UNIK		
Puissance utile nominale	P <sub>nom</sub>	kW	23	27	32
Efficacité énergétique saisonnière en chauffage	η <sub>s</sub>	%	92	93	93
<b>Classe d'efficacité saisonnière en chauffage</b>			<b>A</b>	<b>A</b>	<b>A</b>
<b>Pour les chaudières chauffage seul ou mixtes : puissance thermique utile</b>					
Puissance thermique utile en régime de haute température (Tr 60°C / Tm 80°C)	P <sub>4</sub>	kW	12,7	15,8	18,2
Rendement à puissance thermique utile en régime de haute température (Tr 60°C / Tm 80°C)	η <sub>4</sub>	%	87,0	88,0	87,5
Puissance utile à 30% de la puissance thermique nominale en régime de basse température (Tr 30°C)	P <sub>1</sub>	kW	4,2	5,3	6,1
Rendement à 30% de la puissance thermique nominale en régime de basse température (Tr 30°C)	η <sub>1</sub>	%	96,7	97,9	97,5
Chaudière avec plage de réglage de puissance : OUI / NON			SI	SI	SI
<b>Consommation d'électricité auxiliaire</b>					
A charge nominale	el <sub>max</sub>	kW	0,085	0,116	0,116
A charge partielle	el <sub>min</sub>	kW	0,012	0,012	0,012
En mode stand-by	P <sub>SB</sub>	kW	0,003	0,003	0,003
<b>Autres éléments</b>					
Déperdition thermique en stand-by	P <sub>stb</sub>	kW	0,0824	0,1136	0,1136
Emissions d'oxydes d'azote	NOx	Mg/kWh	50	55	43
<b>Pour des appareils de chauffage mixtes</b>					
Profil de charge déclaré			<b>XL</b>	<b>XL</b>	<b>XL</b>
Efficacité énergétique en production d'ECS	η <sub>wh</sub>	%	86	85	85
Consommation quotidienne d'énergie électrique	Q <sub>elec</sub>	kWh	0,09	0,09	0,09
Consommation quotidienne de combustibles	Q <sub>fuel</sub>	kWh	22,07	23,05	23,13
Niveau de puissance sonore à l'intérieur	L <sub>wa</sub>	dB (A)	51	55,2	55,2
<b>Classe d'efficacité saisonnière en production d'E.C.S.</b>			<b>A</b>	<b>A</b>	<b>A</b>

## 2.5 - CARACTERISTIQUES GENERALES

	UNIK	ONE C24	ONE C28	ONE C35
Catégorie de l'appareil		II <sub>2H3P</sub>	II <sub>2H3P</sub>	II <sub>2H3P</sub>
Débit minimal dans le circuit de chauffage ( $\Delta t = 20^{\circ}\text{C}$ )	l/min	2,1	3,1	3,1
Pression minimale du circuit de chauffage	bar	0,5	0,5	0,5
Pression maximale du circuit de chauffage	bar	3	3	3
Contenance en eau du circuit primaire	l	2,2	2,8	2,8
Température maxi. de fonctionnement en chauffage	$^{\circ}\text{C}$	85	85	85
Température mini. de fonctionnement en chauffage	$^{\circ}\text{C}$	30	30	30
Contenance totale du vase d'expansion	l	7	10	10
Prégonflage du vase d'expansion	bar	1	1	1
Contenance maxi. circuit chauffage (calc. temp. maxi.)	l	144	205	205
Débit mini. du circuit sanitaire	l/min.	2,0	2	2,0
Pression mini. du circuit sanitaire	bar	0,5	0,5	0,5
Pression maxi. du circuit sanitaire	bar	6	6	6
Débit spécifique d'E.C.S. ( $\Delta t = 30^{\circ}\text{C}$ ) "D"	l/min.	11,2	13	16
Limiteur de débit d'E.C.S.	l/min.	-	-	-
Production d'E.C.S. en fonct. continu avec $\Delta t=45\text{K}$	l/min.	7,34	8,6	10,1
Production d'E.C.S. en fonct. continu avec $\Delta t=40\text{K}$	l/min.	8,26	9,7	11,4
Production d'E.C.S. en fonct. continu avec $\Delta t=35\text{K}$	l/min.	9,44	11,1	13,0
Production d'E.C.S. en fonct. continu avec $\Delta t=30\text{K}$	l/min.	11,0	12,9	15,2
Production d'E.C.S. en fonct. continu avec $\Delta t=25\text{K}$ (*)	l/min.	13,2	15,5	18,3
Plage de température réglable en sanitaire	$^{\circ}\text{C}$	38-60	38-60	38-60
Alimentation électrique Tension/Fréquence	V-Hz	230/50	230/50	230/50
Fusible sur l'alimentation	A (F)	4	4	4
Degré de protection électrique	IP	X5D	X5D	X5D
Poids net	kg	40	41	41
Poids total	kg	43	44	44
<b>F factor</b>		1	2	2
<b>R factor</b>				
(*) Eau mitigée				

## 3.1 - AVERTISSEMENTS GENERAUX

**DANGER !**

Cet appareil doit être destiné exclusivement à l'usage pour lequel il a été conçu. Toute autre utilisation doit être considérée comme impropre et potentiellement dangereuse.

Cette chaudière sert à réchauffer de l'eau à une température inférieure à celle de l'ébullition, à la pression atmosphérique.

**ATTENTION !**

Si dans le local d'installation sont présentes des poussières en suspension et/ou des vapeurs agressives/corrosives, l'appareil doit être protégé de façon adéquate et doit pouvoir fonctionner indépendamment de l'air ambiant vicié présent dans ce même local.

**ATTENTION !**

Au préalable de l'installation de la chaudière, on recommande vivement que les opérations suivantes soient effectuées par une personne professionnellement qualifiée :

- a) Un rinçage complet à chaud de toutes les tuyauteries de l'installation de chauffage, pour enlever les résidus ou impuretés éventuels qui pourraient compromettre le fonctionnement correct de la chaudière.
- b) La vérification que la chaudière soit prévue d'origine pour fonctionner avec le type de gaz réellement considéré.  
Cela peut être visualisé au niveau du marquage sur le carton d'emballage ou de la plaque signalétique de l'appareil.
- c) La vérification que la ventouse d'aspiration de l'air/d'évacuation des fumées, soit correctement montée et étanche.

**ATTENTION !**

L'appareil doit être installé uniquement par une personne professionnellement qualifiée qui, sous sa propre responsabilité, puisse garantir le respect des normes en vigueur.

**NOTE !**

Mettre en place la chaudière uniquement sur une paroi pleine, non inflammable, lisse et verticale. Respecter toujours les distances minimales requises pour l'installation et l'entretien de l'appareil.

**NOTE !**

La chaudière doit être raccordée à une installation de chauffage compatible avec ses caractéristiques techniques et sa puissance.

## 3.2 - CONDITIONS D'INSTALLATION

L'installation et l'entretien de l'appareil doivent être effectués par un professionnel qualifié conformément aux textes réglementaires et règles de l'art en vigueur, notamment :

- **Arrêté du 2 août 1977.**  
Règles Techniques et de Sécurité applicables aux installations de gaz combustibles et d'hydrocarbures liquéfiés situées à l'intérieur des bâtiments d'habitation et de leurs dépendances.
- **Norme NF P 45-204** - Installations de gaz (anciennement DTU N° 61-1 - Installations de gaz - Avril 1982 + additif n° 1 Juillet 1984) en particulier pour ce qui concerne :
  - le volume du local ;

- les surfaces ouvrant sur l'extérieur ;
- l'évacuation des produits de la combustion.

Pour les appareils raccordés au réseau électrique :

- **Norme NF C 15-100** pour les raccordements électriques et, en particulier, l'obligation de raccordement à une prise de terre (NF C 73-600).
- **Norme P 50-410** : règles de conception et de dimensionnement (DTU 68.1).
- l'évacuation des produits de combustion.

**Une installation non conforme aux normes ci-dessus peut être à l'origine de dommages sur des personnes, animaux ou objets, qui ne sauraient aucunement être imputables à la responsabilité d'UNICAL.**

### 3.3 - EMBALLAGE

La chaudière **UNIK ONE** est livrée assemblée et emballée dans un carton robuste et son habillage est fourni à part dans une valise.



**NOTE !**

Après avoir déballé la chaudière, s'assurer de la parfaite intégrité du contenu de cette dernière.



**DANGER !**

Les éléments composant l'emballage (boîte en carton, polystyrène, agrafes, sachets en plastique, etc.) ne doivent pas être laissés à la portée des enfants car ils représentent une source de danger potentiel.

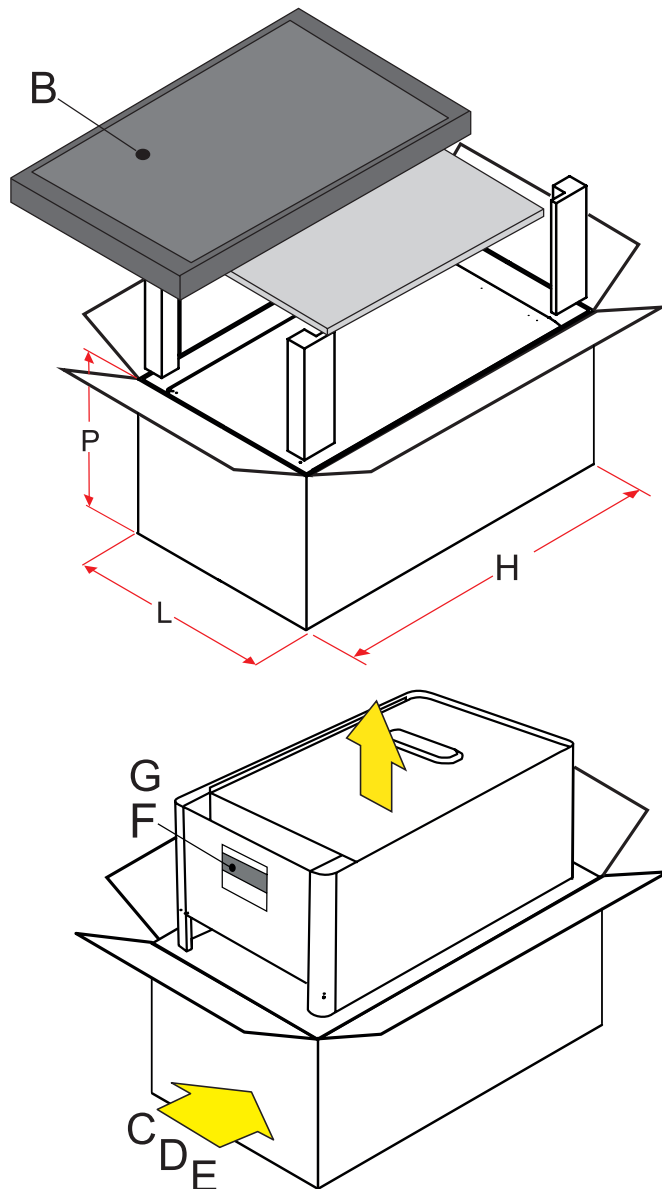

CHAUDIÈRE			
UNIK ONE	P profond.	L largeur	H hauteur
	420 mm	470 mm	900 mm

UNICAL décline toute responsabilité dans le cas de dommages sur des personnes, animaux ou objets, consécutifs au non respect des points sus-mentionnés.

Dans le colisage fourni avec la chaudière, on trouvera :

- A - Une enveloppe de documentations contenant :
  - la notice technique destinée à l'utilisateur ;
  - la présente notice technique d'installation et d'entretien ;
  - la carte de demande de garantie ;
  - le certificat de conformité ;
  - l'étiquette de transformation de gaz.
- B - Une façade de finition en plexiglass.
- C - Un gabarit de positionnement des raccords.
- D - Une équerre de support.
- E - Une pièce de surélévation de départ ventouse.
- F - Un contrôleur à distance EASY<sup>r</sup>.
- G\* - Un "Gateway" (en option).

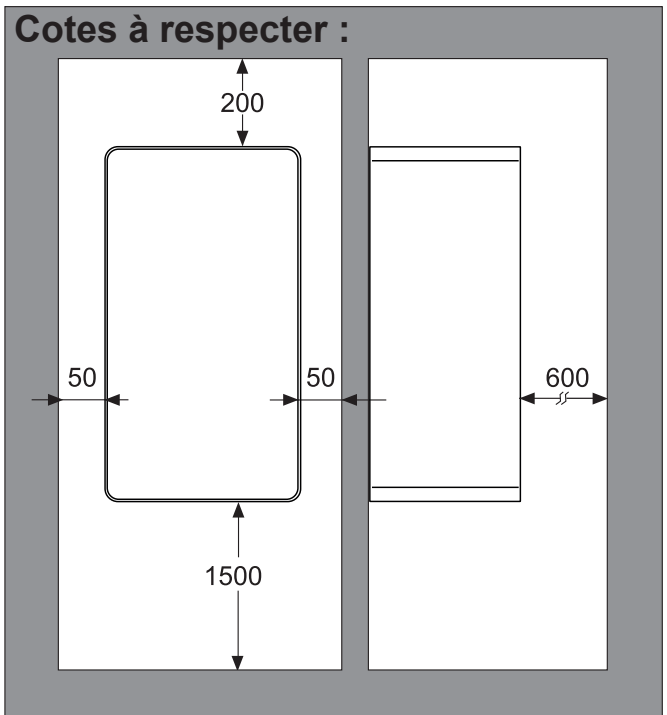

### 3.4 - POSITIONNEMENT EN CHAUFFERIE

Déterminer la position de la chaudière en ayant soin :

- d'installer celle-ci dans un local protégé contre le gel ;
- d'assurer la bonne tenue des chevilles de support de celle-ci ;
- d'éviter de placer celle-ci au-dessus d'un appareil dont l'usage serait préjudiciable (cuisinière émettant des vapeurs grasses, machine à laver le linge, etc.) ou dans un local dont l'atmosphère serait corrosive ou chargée de poussières abondantes ;

- d'installer celle-ci sur une paroi verticale, apte à en supporter son poids en charge.

Le gabarit de positionnement donne toutes les indications nécessaires à la fixation de la chaudière et à son raccordement hydraulique/gaz.

Si la chaudière n'est pas mise en place immédiatement, protéger les différentes connexions afin que plâtre et peinture ne puissent compromettre l'étanchéité du raccordement ultérieur de celle-ci.

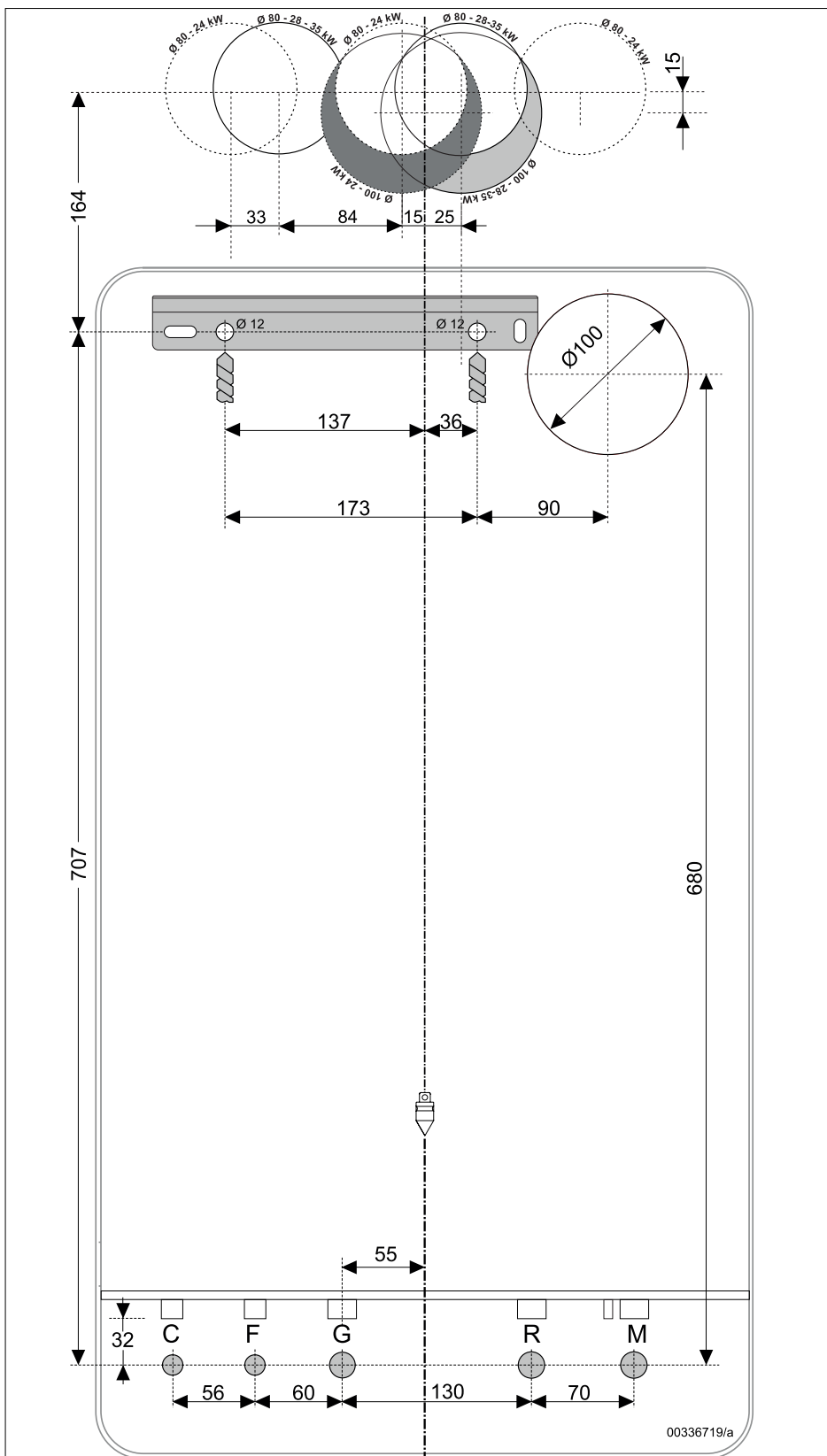

### 3.5 - RACCORDEMENT AU CONDUIT DE FUMEE

La mise en oeuvre des conduits d'aspiration de l'air comburant et d'évacuation des fumées, doit toujours

être effectuée par des personnes professionnellement qualifiées et cela, en conformité avec les Normes en vigueur.

N.B. : Dans le cas d'un remplacement de chaudière, remplacer TOUJOURS aussi le conduit des fumées existant par celui qui est fourni par le fabricant.

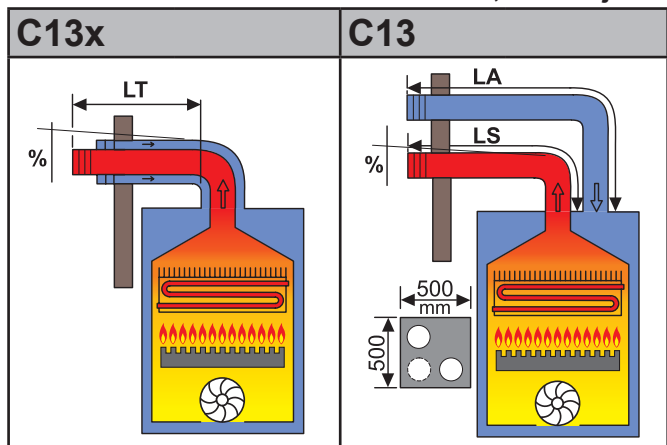

Pente vers l'entrée = 3%

LONGUEUR TOTALE (LA Aspiration + LS Evacuation)

COAXIALE Ø60/100		SEPARÉS Ø80	
DE [m]	A MAXI [m]	DE [m]	A MAXI [m]
1	5,5	1 + 1	40 (20A+20S)
COAXIAL Ø80/125		SEPARÉS Ø60	
DE [m]	A MAXI [m]	DE [m]	A MAXI [m]
1	8	1 + 1	20 (10A+10S)

Distance entre conduit entrée air et sortie fumée : mini 250 mm - maxi 500 mm.

Terminaux **horizontaux** d'aspiration de l'air comburant et d'évacuation des fumées positionnés directement à l'extérieur au moyen d'une ventouse de type coaxial ou à conduits séparés.

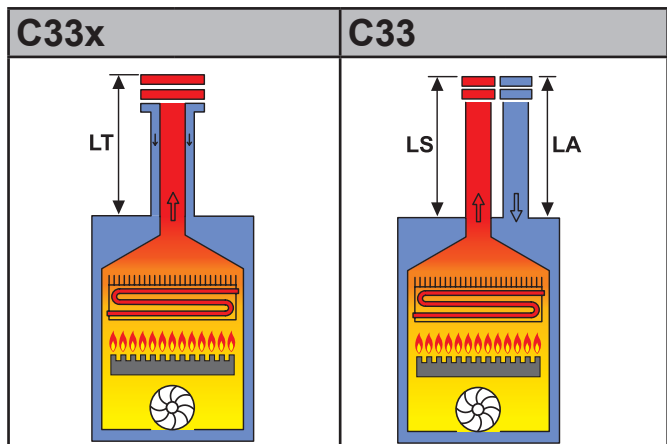

LONGUEUR TOTALE (LA Aspiration + LS Evacuation)

COAXIAL Ø60/100		SEPARÉS Ø80	
DE [m]	A MAXI [m]	DE [m]	A MAXI [m]
1	7	0,5 + 0,5	40 (20A+20S)
COAXIAL Ø80/125		SEPARÉS Ø60	
DE [m]	A MAXI [m]	DE [m]	A MAXI [m]
1	9	1 + 1	20 (10A+10S)

Terminaux **verticaux** d'aspiration de l'air comburant et d'évacuation des fumées positionnés directement à l'extérieur au moyen d'une ventouse de type coaxial ou à conduits séparés.

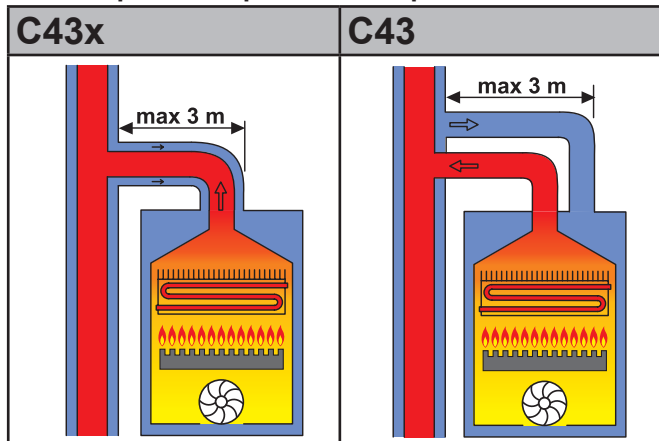

Système raccordé à un **conduit de cheminée collectif** comprenant deux conduits, un pour l'aspiration de l'air comburant et l'autre pour l'évacuation des fumées, coaxiaux ou à tubes séparés.

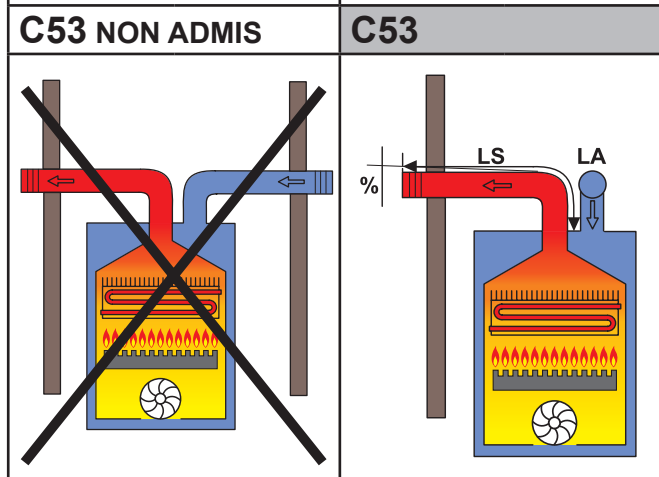
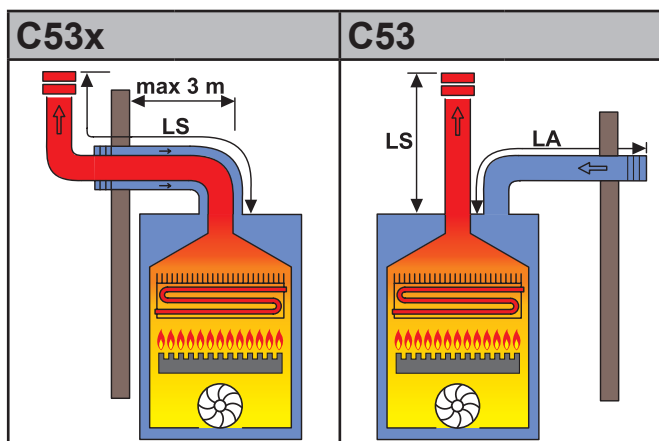

LONGUEUR TOTALE (LA Aspiration + LS Evacuation)

SEPARÉS Ø80		SEPARÉS Ø60	
DE [m]	A MAXI [m]	DE [m]	A MAXI [m]
1 + 1	40 (maxi 30 S)	1 + 1	20 (maxi 15 S)

Conduits d'aspiration de l'air comburant et d'évacuation des fumées séparés. Les terminaux de ces deux conduits peuvent être situés dans des zones à pressions différente.

**C63x** | **C63**  
 Chaudière conçue pour être raccordée avec des systèmes d'aspiration de l'air comburant et d'évacuation des fumées, approuvés et vendus séparément.

 **ATTENTION !**  
 Le conduit de cheminée doit être réalisé en conformité avec les normes en vigueur.

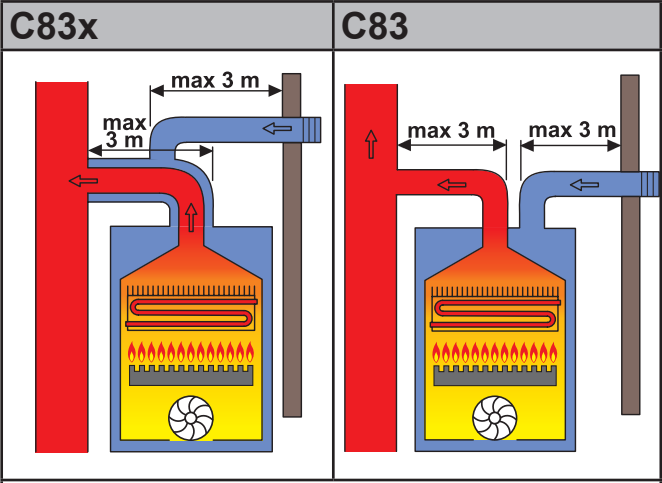

Raccordement à un terminal d'aspiration de l'air comburant et à un conduit de cheminée individuel ou collectif pour l'évacuation des fumées.

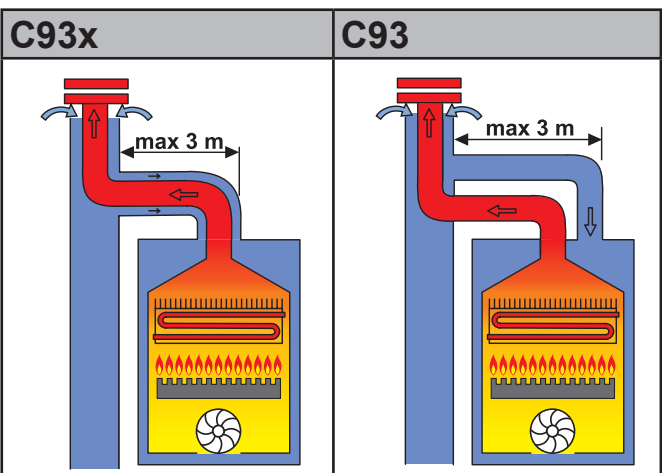

Raccordements air comburant/fumées au moyen de conduits coaxiaux dans le local d'installation, puis évacuation des fumées mono-conduit (air comburant à contre-courant dans le conduit de cheminée vertical).

 **NOTE !**  
**LT** (longueur totale) est une valeur de référence pour le dimensionnement des conduits de **A** (Aspiration) et **S** (Evacuation). En soustrayant à **LT** les valeurs se réfèrent à des coudes (\*) / terminaux (\*) / rallonges (\*) Ø 80 mm, on obtient la valeur :  
 si > 0 = OK - configuration POSSIBLE  
 si < 0 = NON - configur. ERRONEE

\*) Valeur se réfèrent à des coudes / terminaux / rallonges Ø 80 mm à soustraire à **LT**. Valeurs indiquées dans le **MT018/MT013** du site web.

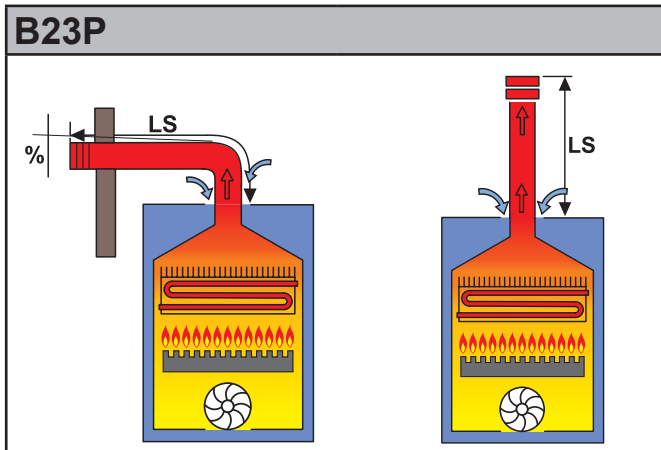

**B23P**

LONGUEUR LINEAIRE (LS Evacuation)

SEPARÉS Ø80	
DE [m]	A MAXI [m]
1	30

Raccordement à un conduit d'évacuation des fumées vers l'extérieur du local (horizontal ou vertical), avec prélèvement de l'air comburant réalisé directement dans le local d'installation de cette dernière.

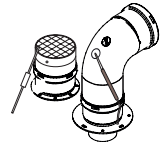
 **ATTENTION !**  
 Dans ce type de configuration, le local d'installation doit respecter les mêmes normes que dans le cas d'une chaudière à tirage naturel.

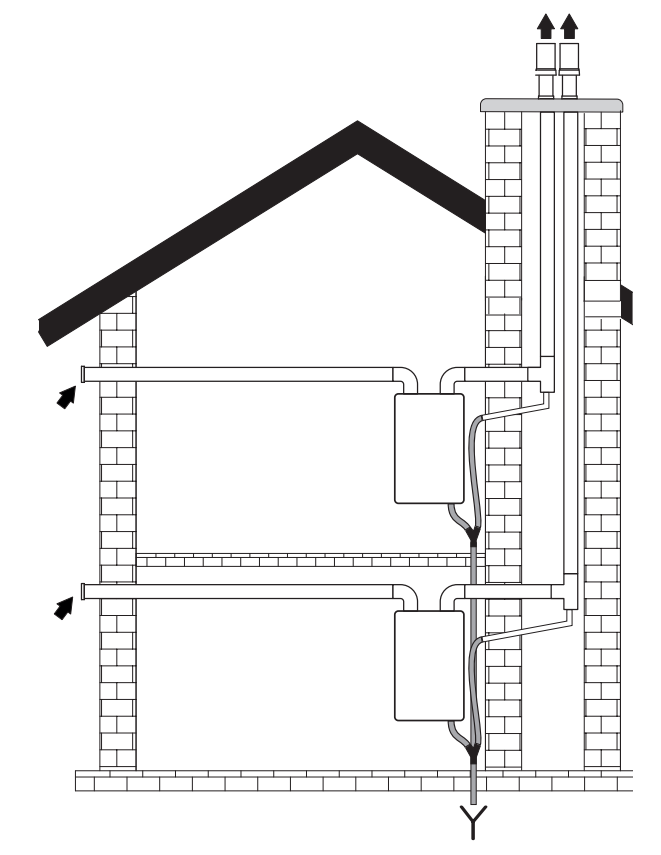

**Instructions pour l'installation**

 **N.B. :** Prévoir à la base des kits d'évacuation des fumées un siphon adéquat de récupération des condensats, car la chaudière n'est pas elle-même prévue pour recevoir les condensats provenant du système d'évacuation dans son ensemble.

# INFORMATIONS GENERALES SUR LE SYSTEME D'EVACUATION DES FUMÉES

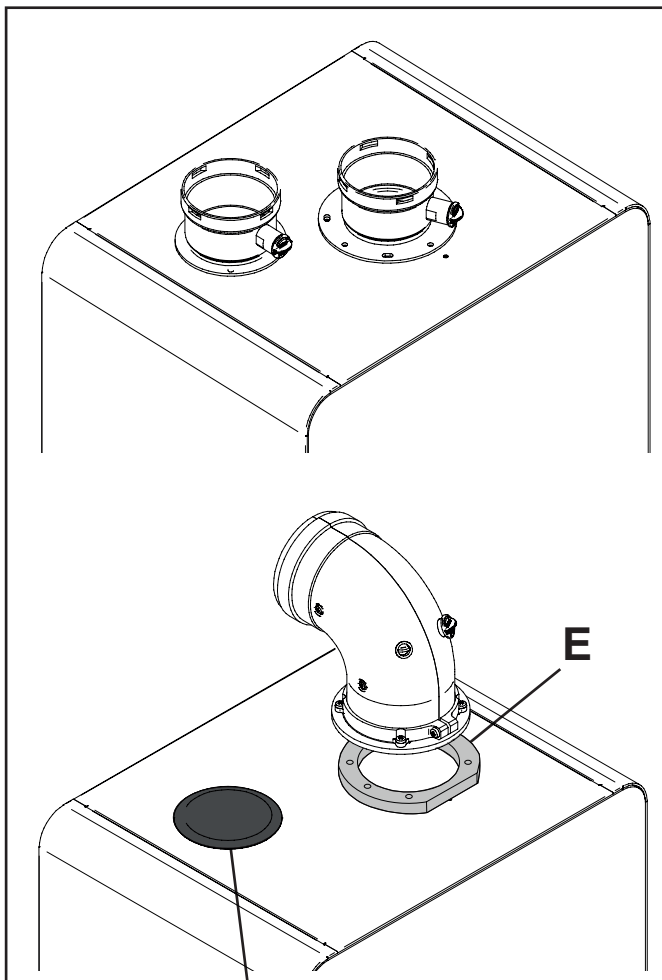

**Bouchons de fermeture en caoutchouc.** A retirer si nécessaire sur la base de la typologie d'évacuation choisie :

**SUPERIEURE :**

- Séparés (retirer les 2 bouchons).
- Coaxial (laisser le bouchon indiqué).

**POSTERIEURE NON VISIBLE**  
(dans le châssis de la chaudière)  
Indications de montage dans le kit montage coaxial uniquement (laisser les 2 bouchons supérieurs).

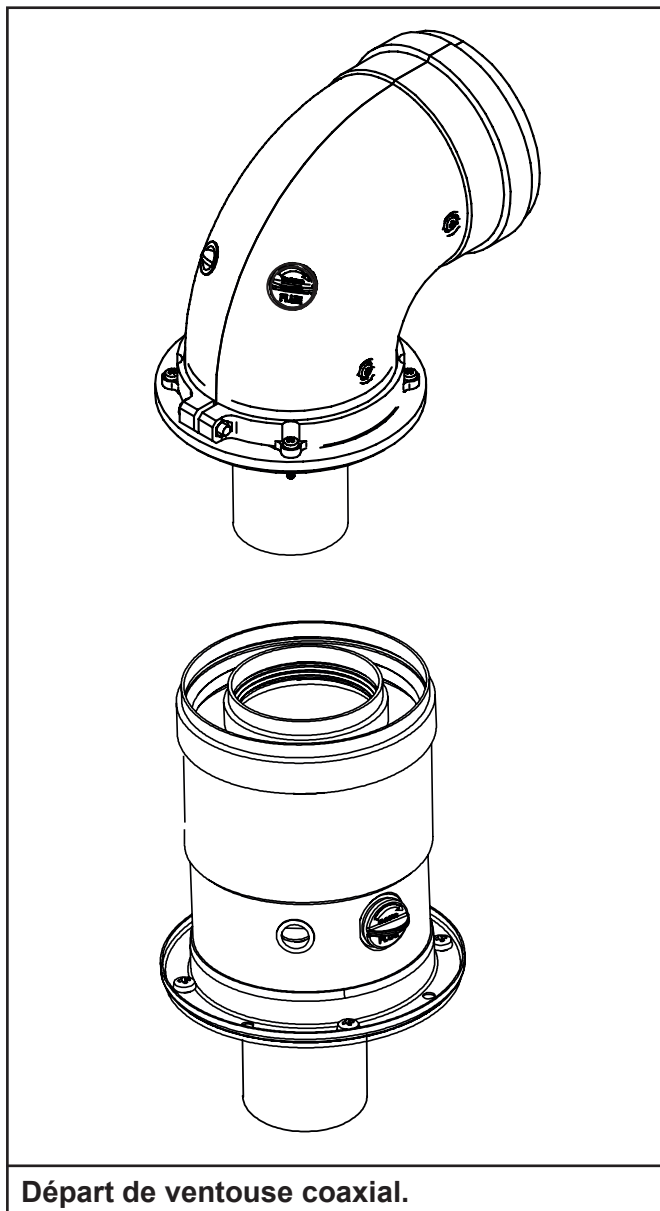

**ATTENTION !**

Pour des configurations d'évacuation coaxiales, utiliser la pièce de surélévation "E" fournie à cet effet.



**NOTE !**

On conseille d'utiliser exclusivement des accessoires de ventouse originaux fournis par Unical.

Toute responsabilité contractuelle et extra-contractuelle est exclue par le fabricant, dans le cas de dommages dus à des erreurs d'installation ou à la non observation des instructions contenues dans la présente notice.

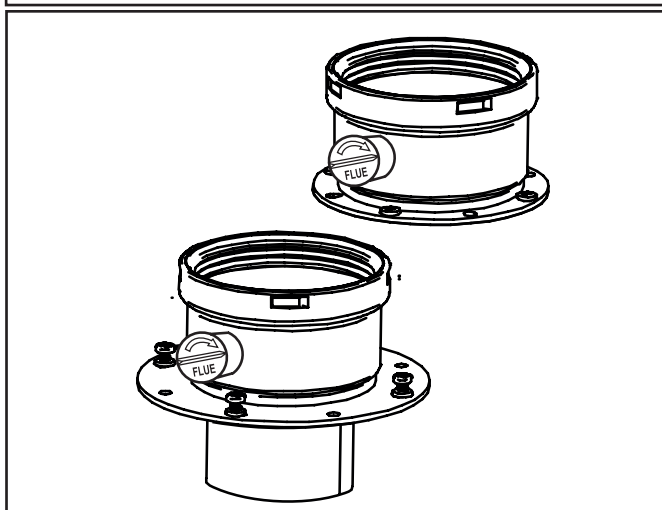

(+) Adaptateur pour conduits séparés

### 3.6 - RACCORDEMENTS DIVERS

G	GAZ	3/4"
---	-----	------



#### DANGER !

Le raccordement en gaz doit être effectué exclusivement par une personne professionnellement qualifiée et dans le respect des normes et textes en vigueur. Une erreur dans l'installation peut causer des dommages sur des personnes, animaux ou objets, pour lesquels le fabricant ne peut en aucun cas être tenu pour responsable.



#### Avertissement en cas d'odeur de gaz :

- Ne pas actionner d'interrupteurs électriques, de téléphones ou tout autre type d'appareil pouvant provoquer une étincelle.
- Aérer en grand le local dans lequel la fuite de gaz a été détectée.
- Fermer le robinet de barrage du gaz.

M	DEPART	3/4"
R	RETOUR	3/4"
C	EAU CHAUDE	1/2"
F	EAU FROIDE	1/2"

Sc	VIDANGE DE LA CHAUDIERE
S.cond	VIDANGE DES CONDENSATS
Svs	<b>VIDANGE SOUPAPE DE SECURITE</b> Prévoir toujours, en correspondance avec ce raccord <b>Svs</b> un raccordement à l'égout de la vidange de la soupape, parfaitement visible et réalisé par l'intermédiaire d'un entonnoir avec siphon. <b>N.B. : Dans le cas contraire, l'intervention éventuelle de la soupape de sécurité peut causer des dommages sur des personnes, animaux ou objets, pour lesquels le fabricant ne saurait aucunement être responsable.</b>



La pression d'alimentation en eau du réseau doit être comprise entre 1 et 3 bars (dans le cas de pressions supérieures, installer un réducteur de pression adapté).

#### Evacuation des condensats :

La chaudière, au cours du processus de la combustion, produit des condensats qui, par l'intermédiaire du tube "A", sont dirigés vers le siphon d'évacuation, puis vers l'égout.

Les condensats que se forment à l'intérieur de la chaudière, doivent impérativement être éliminés vers l'égout au moyen du tube flexible "B".



#### DANGER !

Au préalable de la mise en service de la chaudière :

- vérifier le montage correct du siphon d'évacuation des condensats ;
- remplir le siphon en eau, puis vérifier l'évacuation correcte des condensats vers l'égout.

Dans le cas où l'appareil serait utilisé avec le siphon vide, les réglages de combustion s'en trouveraient totalement erronés.

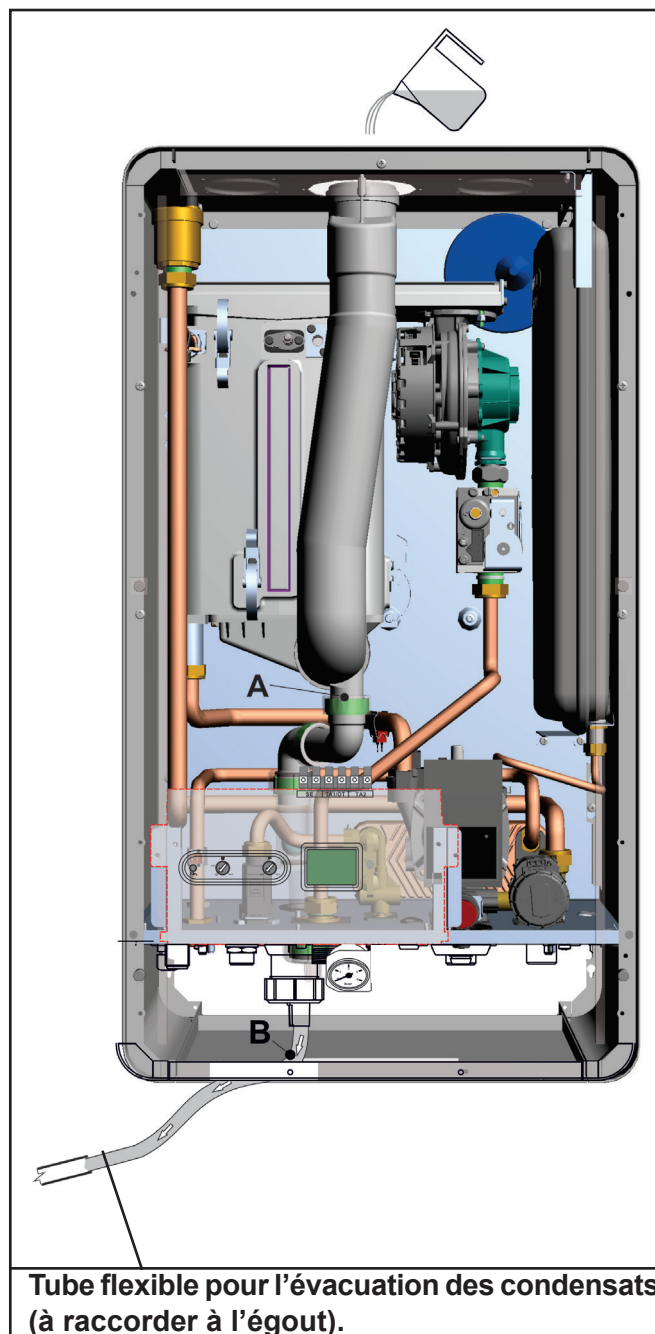

Instructions pour l'installation

Tube flexible pour l'évacuation des condensats (à raccorder à l'égout).

### 3.7 - REMPLISSAGE EN EAU DE L'INSTALLATION



#### ATTENTION !

Ne pas mélanger l'eau du circuit de chauffage avec de l'antigel ou des inhibiteurs de corrosion en concentrations inadaptées, car cela peut endommager rapidement les joints et être à l'origine de bruits gênants créés au cours du fonctionnement de la chaudière.

**UNICAL refuse toute responsabilité dans le cas de dommages sur des personnes, animaux ou objets, consécutifs au non respect de cette prescription.**

Une fois effectués tous les raccordements hydrauliques de l'installation de chauffage, on peut procéder au remplissage en eau de cette dernière.

Cette opération doit être effectuée avec précaution, en respectant les phases suivantes (chaudière à l'arrêt) :

- Ouvrir les purgeurs d'air manuels des radiateurs et s'assurer du bon fonctionnement du purgeur automatique monté sur la pompe de circulation de la chaudière.
- Ouvrir progressivement les 2 molettes de remplissage situées au niveau du disconnecteur, en s'assurant que les éventuels purgeurs d'air automatiques présents sur l'installation fonctionnent régulièrement.
- Fermer les purgeurs d'air manuels des radiateurs lorsque de l'eau commence à sortir.
- Contrôler par l'intermédiaire du manomètre (rep. 36) que la pression atteigne la valeur de 0,8/1 bar minimum (visualisée aussi au niveau du paramètre "PS" du contrôleur à distance EASYr<sup>®</sup> \*).
- Fermer les 2 molettes de remplissage sur le disconnecteur, puis purger de nouveau l'air à travers les purgeurs manuels des radiateurs.
- Vérifier l'étanchéité de tous les raccords hydrauliques.
- Après avoir effectué la première mise en service de la chaudière (voir le parag. 3.9) et avoir monté en température l'eau de l'installation de chauffage, arrêter le fonctionnement de la pompe modulante, puis répéter les opérations de purge de l'air.
- Laisser refroidir l'installation et, si nécessaire, ramener la pression de remplissage à 0,8/1 bar minimum.

#### VERIFICATION DE LA VALEUR DE LA PRESSION

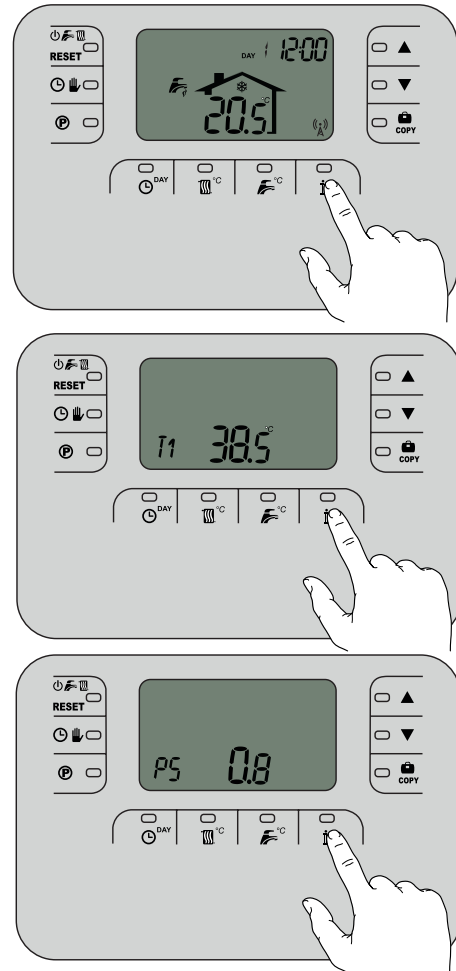

(\*) Appuyer plusieurs fois sur la touche jusqu'à visualiser à l'écran le paramètre "PS".

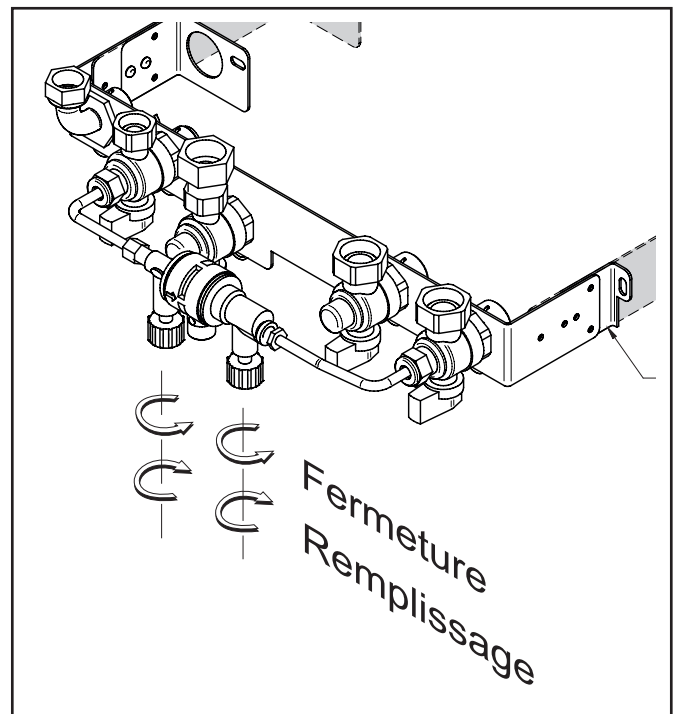

### 3.8 - RACCORDEMENTS ELECTRIQUES



#### DANGER !

L'installation électrique doit être réalisée uniquement par un professionnel qualifié.

Avant d'effectuer les raccordements ou toute autre opération sur les par-

ties électriques, couper l'alimentation générale située en amont de l'appareil et s'assurer qu'elle ne puisse pas être réactivée, même de façon accidentelle.

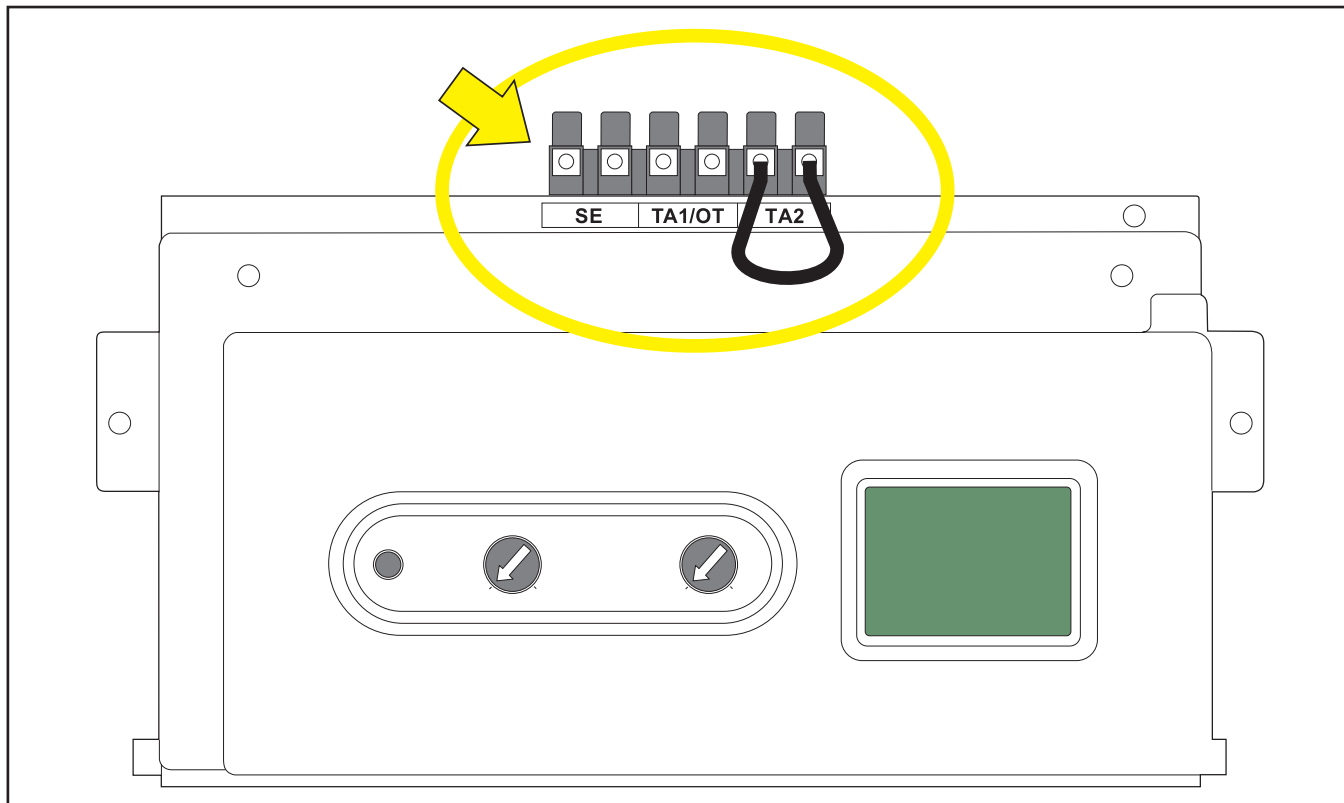

#### Raccordement du contrôleur à distance EASY<sup>r</sup> fourni :

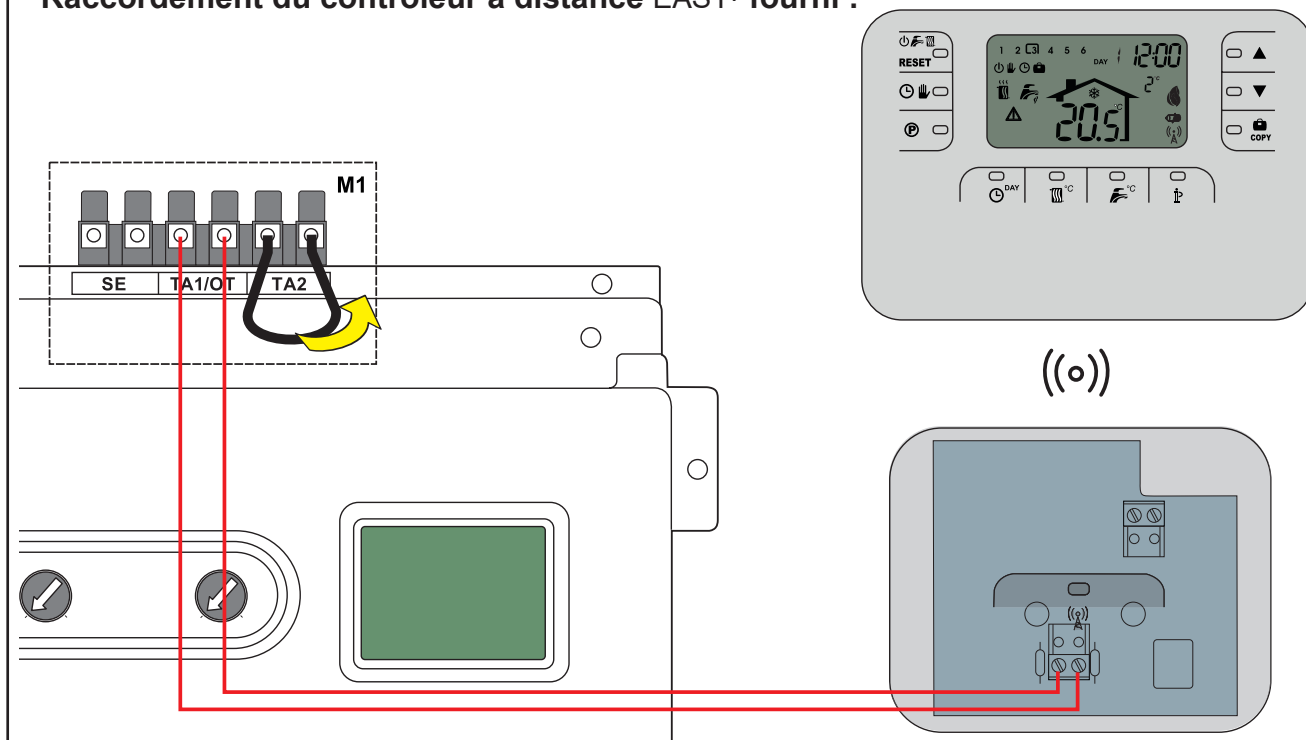

- Connecter le récepteur sur les bornes "TA1/OT", après avoir retiré le pont d'origine sur "TA2". Suivre les indications contenues dans la notice fournie avec le contrôleur à distance pour son activation.

### Raccordement d'une sonde extérieure (\*):

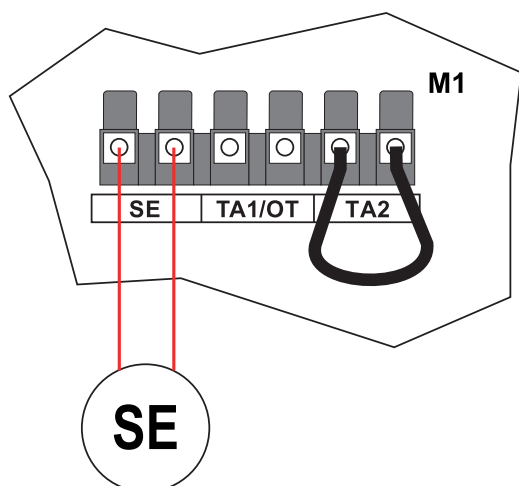

- Raccorder les 2 fils de la sonde extérieure sur le bornier "SE".

### Raccordement d'un thermostat d'ambiance ON/OFF (\*):

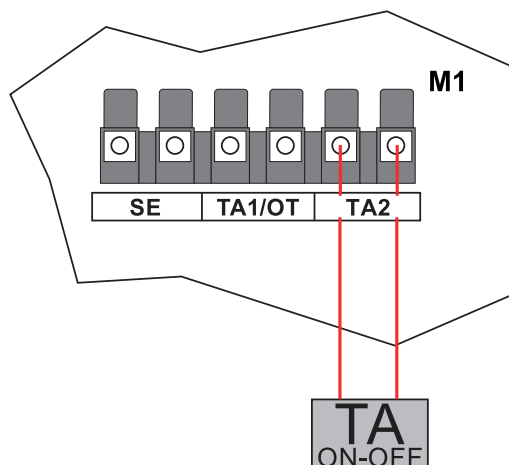

- Retirer le pont d'origine sur le bornier "TA2", puis raccorder à sa place les 2 fils en provenance du thermostat d'ambiance (2<sup>ème</sup> ZONE de chauffage à haute température pour une **gestion alternée**).

### Raccordement de l'alimentation électrique

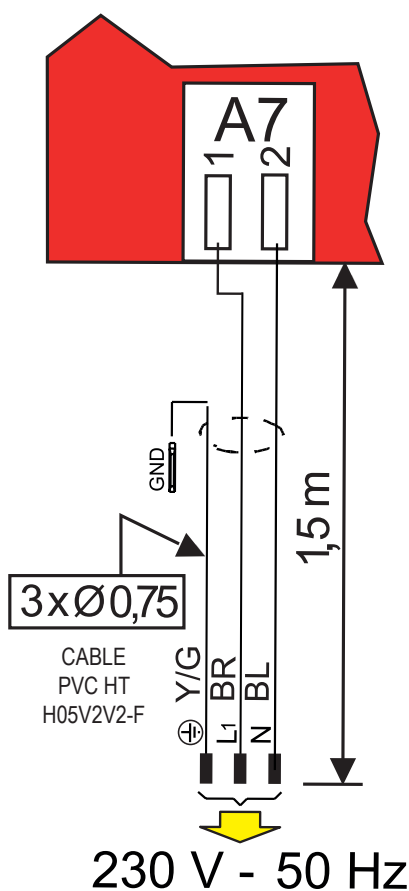

#### NOTE !

L'installation de la chaudière exige le raccordement électrique à un réseau alimenté en 230V - 50Hz, monophasé : ce raccordement doit être effectué conformément aux normes électriques NF C 15-100 en vigueur et doit être complété par une mise à la terre efficace.



#### ATTENTION !

On rappelle qu'il est obligatoire d'installer sur la ligne d'alimentation électrique de la chaudière un interrupteur bipolaire (avec une distance minimale entre les contacts de 3 mm), d'un accès aisé pour faciliter et accélérer des opérations d'entretien éventuelles.



#### DANGER !

Le remplacement éventuel du câble d'alimentation électrique doit être effectué exclusivement par une personne autorisée par Unical et qui utilisera exclusivement des pièces de réchange d'origine. Tout manquement aux avertissements ci-dessus peut compromettre la sécurité d'utilisation de l'appareil.



Si nécessaire, le blindage des câbles des sondes, peut être raccordé sur les bornes prévues à cet effet (connexions des masses sur la platine de modulation).

Voir le para. 4.4 "Schéma de raccordement pratique"  
(\* En option

### 3.9 - PREMIERE MISE EN SERVICE



**ATTENTION !**  
Le premier allumage doit être effectué par une personne professionnellement qualifiée. UNICAL refuse toute responsabilité dans le cas de dom-

mages sur des personnes, animaux ou objets, consécutifs au non respect de cette prescription.

Avant la mise en service de la chaudière, il est indispensable de procéder aux vérifications suivantes :

Que l'installation de chauffage réponde aux normes et prescriptions spécifiques en vigueur.	<input type="checkbox"/>
Que l'aménée de l'air comburant et l'évacuation des fumées soient réalisées de manière correcte, en conformité avec les normes et prescriptions spécifiques en vigueur.	<input type="checkbox"/>
Que l'alimentation en gaz soit dimensionnée pour le débit nécessaire à la chaudière et qu'elle soit dotée de tous les dispositifs de sécurité et de contrôle imposés par les normes en vigueur.	<input type="checkbox"/>
Que la tension d'alimentation électrique de la chaudière soit bien de 230V - 50Hz.	<input type="checkbox"/>
Que l'installation de chauffage soit bien remplie en eau (pression indiquée au manomètre = 0,8/1 bar, avec la pompe de circulation à l'arrêt).	<input type="checkbox"/>
Que le siphon d'évacuation des condensats soit rempli en eau comme indiqué au parag. 3.6.	<input type="checkbox"/>
Que les vannes d'isolement, présentes au niveau de la chaudière ou sur l'installation de chauffage, soient ouvertes.	<input type="checkbox"/>
Que le gaz qui sera utilisé corresponde à celui qui est inscrit sur la plaque signalétique de la chaudière (voir la plaque collée à l'intérieur de cette dernière). Dans le cas contraire, il est indispensable de procéder aux opérations d'adaptation à l'utilisation d'un autre gaz (voir le paragraphe 4.4 : "ADAPTATION A L'UTILISATION D'AUTRES GAZ"). Ces opérations devront être effectuées exclusivement par une personne professionnellement qualifiée.	<input type="checkbox"/>
Que le robinet de barrage situé sur l'alimentation en gaz soit ouvert.	<input type="checkbox"/>
Qu'aucune fuite de gaz n'existe sur la conduite d'alimentation de ce dernier.	<input type="checkbox"/>
Que l'interrupteur électrique de coupure générale, situé en amont de la chaudière, soit sur la position "MARCHE".	<input type="checkbox"/>
Que la soupape de sécurité chauffage ne soit pas bloquée et que sa vidange soit raccordée à l'égout.	<input type="checkbox"/>
Qu'aucune fuite d'eau n'existe sur le circuit hydraulique.	<input type="checkbox"/>
Que les conditions pour l'aération du local d'installation et les distances minimales nécessaires pour effectuer les opérations d'entretien, soient respectées.	<input type="checkbox"/>
Que le nettoyage interne des tuyauteries : GAZ, CHAUFFAGE et SANITAIRE, aient été réalisé au moyen d'un produit adéquat.	<input type="checkbox"/>
Qu'un système efficace de protection contre d'éventuelles fuites de gaz ait été prévu dans le local où se trouve installé l'appareil.	<input type="checkbox"/>
Que les tuyauteries de l'installation hydraulique ne soient pas utilisées comme mise à la terre de l'installation électrique ou téléphonique.	<input type="checkbox"/>
Que l'installation hydraulique de chauffage ait été correctement dimensionnée par rapport aux pertes de charge induites par les éventuels radiateurs, leurs robinets thermostatiques et leurs vannes d'isolement.	<input type="checkbox"/>
Que l'utilisateur soit bien en possession de l'ensemble des notices techniques concernant l'appareil.	<input type="checkbox"/>
N.B. : Respecter impérativement l'ensemble des opérations décrites ci-dessus.	

### 3.10 - TABLEAU DE COMMANDE INTERNE

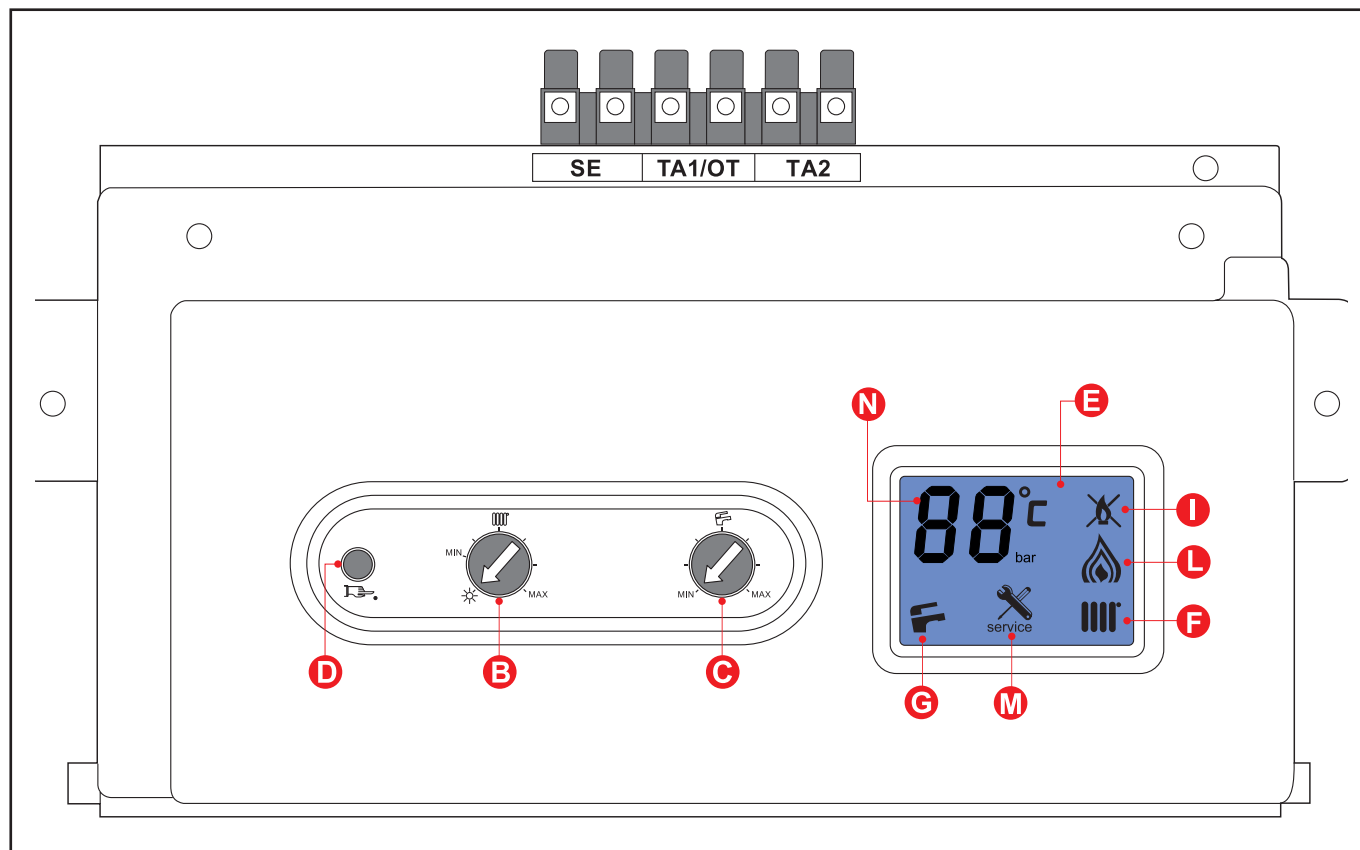

Il est situé à l'intérieur de la chaudière et permet d'effectuer quelques opérations à l'usage exclusif des **S.A.V. agréés par UNICAL.**



#### NOTE !

La symbolique visualisée sur le tableau pour "D - B - C" est uniquement indicative et n'est pas imprimée sur celui-ci.

LEGENDE	
B	Sélecteur Eté/Hiver + réglage consigne de température en chauffage locale (sur demande du thermostat "ON-OFF")
C	Réglage consigne de température en E.C.S.
D	Poussoir de réarmement/tarage/diagnostic
E	Ecran LCD d'affichage et d'information

F	Fonction chauffage active
G	Fonction sanitaire active
I	Symbole de blocage du brûleur
L	Symbole brûleur en fonctionnement
M	Symbole de défaut
N	Indication température ou code d'erreur



La chaudière peut aussi être pilotée au moyen du tableau de commande interne.



Une fois le contrôleur à distance EASY<sup>r</sup> raccordé, il n'est plus possible de modifier la consigne de température en E.C.S. au niveau du tableau de commande interne.

Dans le cas où l'on tenterait tout de même de la régler à ce niveau, sur l'écran d'affichage LCD serait alors visualisé la température de consigne réglée au niveau du contrôleur à distance lui-même.

## 3.11 - MESURE SUR SITE DU RENDEMENT DE COMBUSTION

### 3.11.1- ACTIVATION DE LA FONCTION "TARAGE"



**ATTENTION !**  
Fonction réservée exclusivement aux S.A.V. (Services Après Vente) autorisés par Unical.

L'utilisateur n'EST PAS lui-même autorisé à activer la fonction décrite ci-dessous.

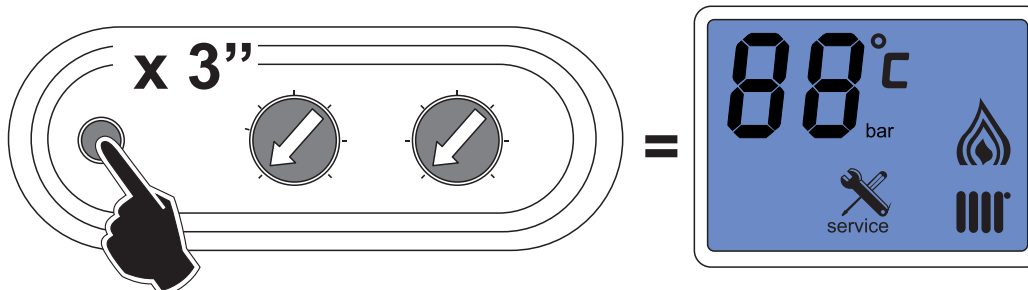

#### 1 ACTIVATION AU NIVEAU DU TABLEAU DE COMMANDE INTERNE



Appuyer au moins 3 secondes sur la touche (D), pour activer la fonction "TARAGE" de la chaudière. Relâcher cette même touche dès que le message "SERVICE" est visualisé sur l'écran d'affichage LCD. Cette fonction ne s'active pas en cas de blocage ou de demande sanitaire.

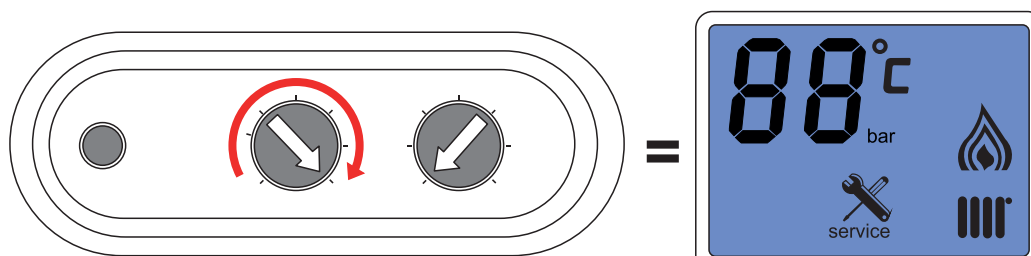

#### 2 PUISSANCE MAXIMALE

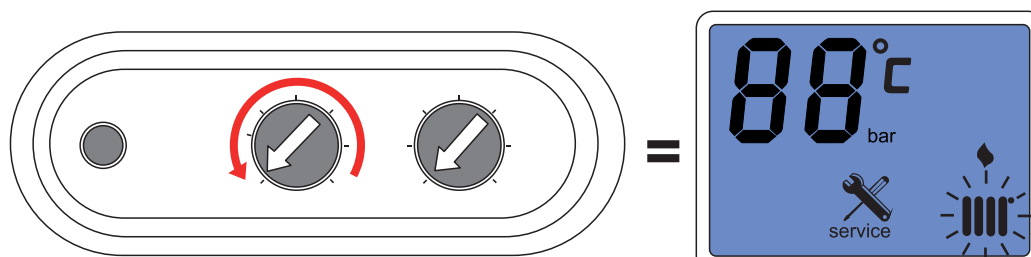

En tournant le bouton (B) sur la position "MAX", la chaudière fonctionne à sa **puissance maximale** :  
- 3 symboles sont alors allumés   

#### 3 PUISSANCE MINIMALE



En tournant le bouton (B) sur la position "MIN", la chaudière fonctionne à sa **puissance minimale** :  
- 2 symboles sont alors allumés    
- 1 symbole clignote 

#### 4 DESACTIVATION

La fonction "TARAGE" restera active pendant 15 minutes environ.

Pour annuler cette fonction "TARAGE" avant la fin du temps réglementaire, couper puis remettre sous tension la chaudière au moyen de l'interrupteur général.

### 3.11.2 - POSITIONNEMENT DES SONDES

Pour déterminer le rendement de combustion, il est nécessaire de réaliser les mesures suivantes :

- Mesure de la température de l'air comburant prélevée dans l'orifice n° 1.

- Mesure de la température des fumées et du taux de CO<sub>2</sub> prélevé dans l'orifice n° 2.

**Effectuer les mesures spécifiques avec le générateur en régime (voir parag. 3.11.1).**

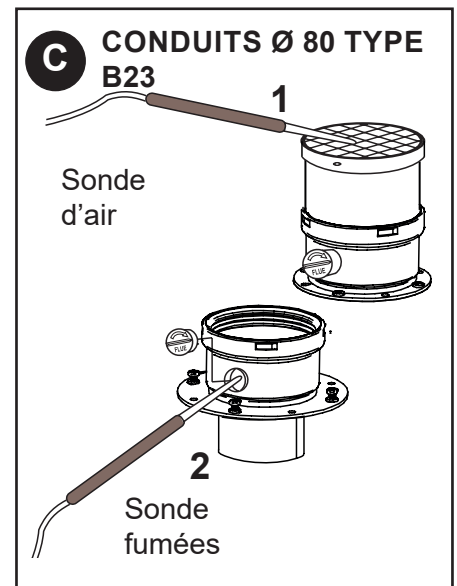
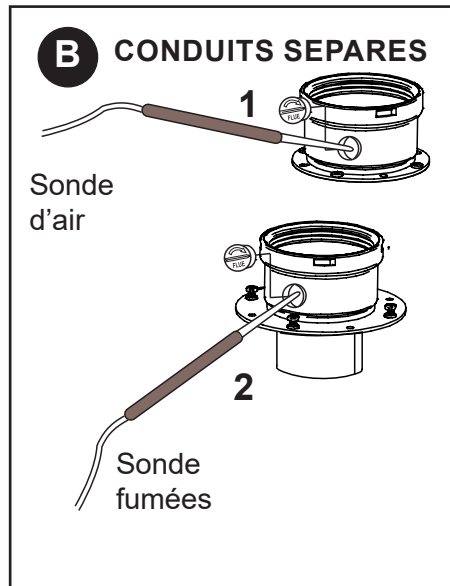
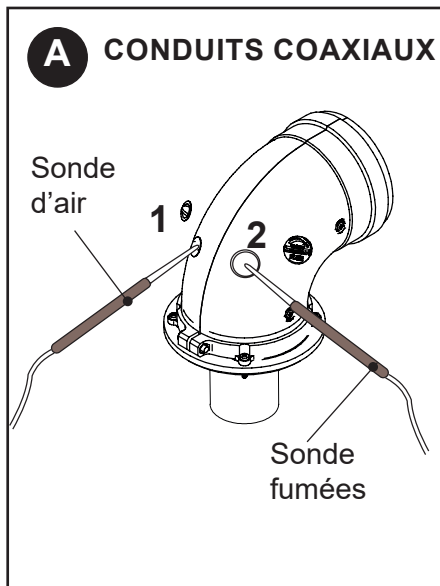

#### NOTE !

Ne pas insérer immédiatement la sonde de l'analyseur de combustion dans l'orifice prévu à cet effet et cela, afin d'éviter toute saturation de l'analyseur lui-même.



Il est important d'effectuer aussi l'analyse de combustion de l'air comburant (en vérifiant que la concentration d'oxygène entrant O<sub>2</sub> = 20,8%, avec une tolérance de 0,2 à 0,4 %) et cela, afin d'éviter qu'il se produise un éventuel recyclage des fumées.

### 3.12 - REGLAGES DU BRULEUR



**ATTENTION !**  
durant cette opération ne pas effectuer de soutirage en sanitaire.



Toutes les chaudières sortent d'usine déjà préréglées et testées. Dans le cas où les conditions de réglage d'origine seraient modifiées, effectuer un nouvel étalonnage de la vanne gaz et pour cela :



**ATTENTION !**  
Toutes les instructions données ci-dessous, sont destinées exclusivement au personnel des S.A.V. autorisés par UNICAL.

- Retirer le bouchon de protection (**rep. 2**), puis introduire la sonde de l'analyseur de CO<sub>2</sub> dans la prise de contrôle prévue à cet effet au niveau du conduit d'évacuation des fumées (voir le paragraphe 3.11.2).

#### 1) Réglage de la puissance maximale

- Actionner la chaudière en mode "TARAGE" à sa PUISSANCE MAXIMALE (voir le parag. 3.11.1).
- Une fois que le brûleur est allumé, vérifier que la valeur du taux de CO<sub>2</sub> "MAXIMALE" corresponde bien à celle indiquée dans le tableau "PRES-SIONS - DEBITS".
- Corriger si nécessaire cette valeur en tournant la vis "S" dans le sens HORAIRE pour la réduire et dans le sens ANTI-HORAIRE pour l'augmenter.

#### 2) Réglage de la puissance minimale

- Actionner la chaudière en mode "TARAGE" à sa PUISSANCE MINIMALE (voir le parag. 3.11.1).
- Une fois que le brûleur est allumé, vérifier que la valeur du taux de CO<sub>2</sub> "MINIMALE" corresponde bien à celle indiquée dans le tableau "PRES-SIONS - DEBITS".
- Après avoir retiré au préalable le bouchon de protection "Q", corriger si nécessaire cette valeur en tournant la vis "R", dans le sens HORAIRE pour l'augmenter et dans le sens ANTI-HORAIRE pour la réduire.

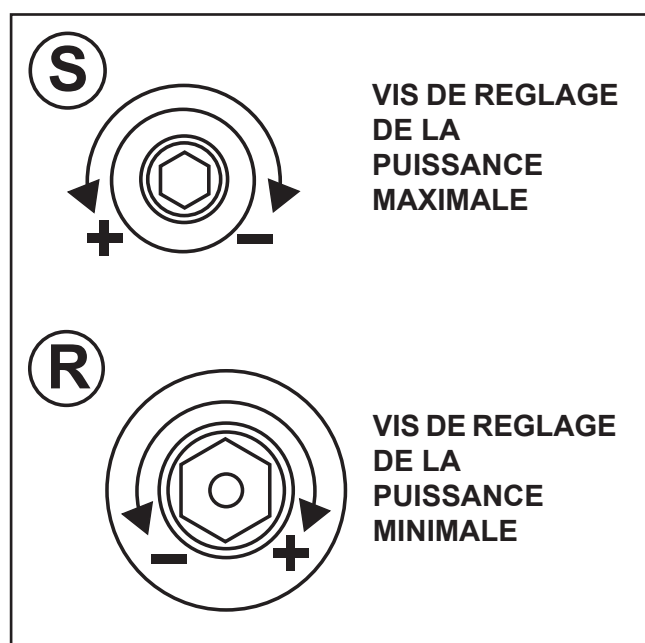
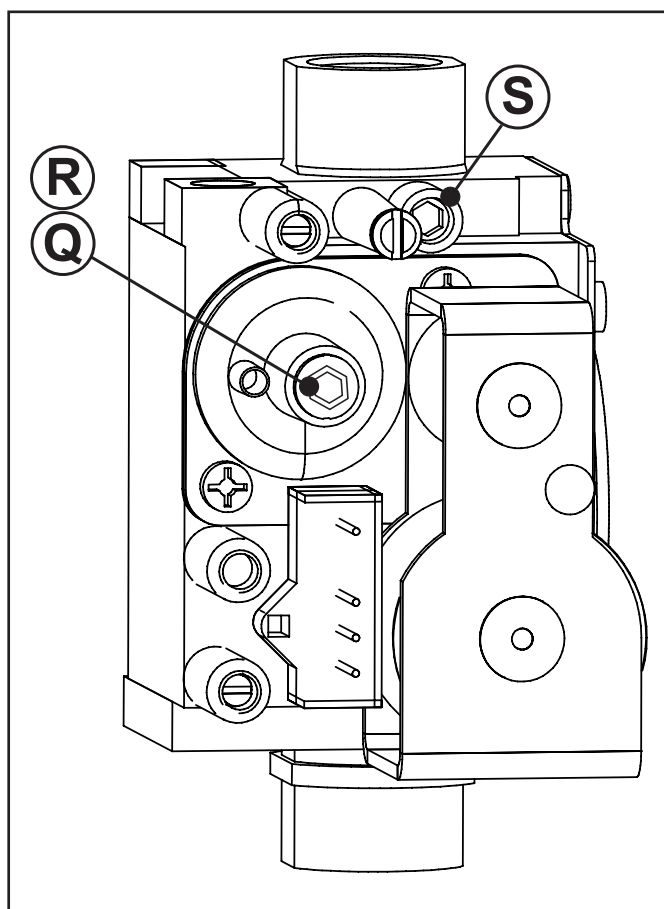

Instructions pour l'installation

#### 3) Conclusion des réglages de base

- Contrôler les valeurs de la pression minimale et maximale de la vanne gaz.
- Si nécessaire, procéder aux éventuelles retouches (points 1 et 2).
- Désactiver le mode "TARAGE" temporisé, en coupant, puis en remettant la tension d'alimentation à la chaudière.
- **Refermer les prises de contrôle rep. 1 et 2 sur les conduits d'aspiration de l'air comburant et d'évacuation des fumées.**
- **Vérifier au moyen d'une solution d'eau savonneuse qu'il n'y ait aucune fuite de gaz.**



Pour le bon fonctionnement de la chaudière, il faut régler correctement les valeurs du taux de CO<sub>2</sub> et respecter les indications du tableau "PRESSION - DEBITS" ci-dessous.

## TABLEAU PRESSIONS - DEBITS

UNIK ONE C24											
Type de gaz	Puissan. utile [kW]	Débit thermique [kW]	Press. alim. [mbar]	Vitesse ventilateur [rpm]		Diaphra. ventilat. [Ø/n. trous]	Taux de CO <sub>2</sub> [%]		Consom. gaz		Puiss. démar. IG [%]
				mini.	maxi.		mini.	maxi.	mini.	maxi.	
Gaz nat. (G20)	2,9 - 22,6	3,0 - 23,4	20	1400	7000	8,8/12	9,5	9,5	0,32 m <sup>3</sup> /h	2,47 m <sup>3</sup> /h	50
Propane (G31)	4,2 - 22,6	4,4 - 23,4	37	1700	7000	8,8/12	10,5	10,5	0,34 kg/h	1,82 kg/h	35
(*) 8,9 ± 9,7 plage admissible pour le G20.						(+) 10,0 ± 11,0 plage admissible pour le G31.					

UNIK ONE C28											
Type de gaz	Puissan. utile [kW]	Débit thermique [kW]	Press. alim. [mbar]	Vitesse ventilateur [rpm]		Diaphra. ventilat. [Ø/n. trous]	Taux de CO <sub>2</sub> [%]		Consom. gaz		Puiss. démar. IG [%]
				mini.	maxi.		mini.	maxi.	mini.	maxi.	
Gaz nat. (G20)	4,3 - 27,2	4,4 - 28,0	20	1200	6200	9,8x25 / 6	9,3	9,3	0,47 m <sup>3</sup> /h	2,96 m <sup>3</sup> /h	60
Propane (G31)	5,4 - 27,2	5,6 - 28,0	37	1400	5900	9,8x25 / 6	10,5	10,5	0,43 kg/h	2,17 kg/h	60
(*) 8,9 ± 9,7 plage admissible pour le G20.						(+) 10,0 ± 11,0 plage admissible pour le G31.					

UNIK ONE C35											
Type de gaz	Puissan. utile [kW]	Débit thermique [kW]	Press. alim. [mbar]	Vitesse ventilateur [rpm]		Diaphra. ventilat. [Ø/n. trous]	Taux de CO <sub>2</sub> [%]		Consom. gaz		Puiss. démar. IG [%]
				mini.	maxi.		mini.	maxi.	mini.	maxi.	
Gaz nat. (G20)	4,3 - 32,0	4,4 - 33	20	1200	7000	9,8x25 / 6	9,3	9,3	0,47 m <sup>3</sup> /h	3,5 m <sup>3</sup> /h	50
Propane (G31)	5,4 - 32,0	5,6 - 33	37	1400	6800	9,8x25 / 6	10,5	10,5	0,43 kg/h	2,56 kg/h	50
(*) 8,9 ± 9,7 plage admissible pour le G20.						(+) 10,0 ± 11,0 plage admissible pour le G31.					

Dans le cas où le taux de CO<sub>2</sub> mesuré sortirait de la plage admissible, vérifier l'intégrité de la sonde de mesure et la remplacer si nécessaire.

### 3.12.1 - ADAPTATION DE LA PUISSANCE PAR RAPPORT A L'INSTALLATION



**ATTENTION !**  
 Fonction réservée exclusivement aux  
 S.A.V. (Services Après Vente) autori-  
 sés par Unical.

L'utilisateur n'EST PAS lui-même autorisé à acti-  
 ver la fonction décrite ci-dessous.

Il est possible de régler la puissance maximale en  
 mode chauffage, en réduisant la valeur de la pression  
 délivrée au brûleur (en pourcentage de celle-ci).

Pour cela, il est nécessaire de modifier le paramètre  
 "P05 = HP" (parag. 4.3 : "Programmation des pa-  
 ramètres de fonctionnement") pour obtenir la valeur  
 correspondante à la puissance désirée.

Ex. : **UNIK ONE C24**  
 Pour réduire la puissance de la  
 chaudière à 17,5 kW, modifier  
 le paramètre "P05" (environ 68).

Ex. : **UNIK ONE C28**  
 Pour réduire la puissance de la  
 chaudière à 20,5 kW, modifier  
 le paramètre "P05" (environ 68).

Ex. : **UNIK ONE C35**  
 Pour réduire la puissance de la  
 chaudière à 24 kW, modifier le  
 paramètre "P05" environ 68).

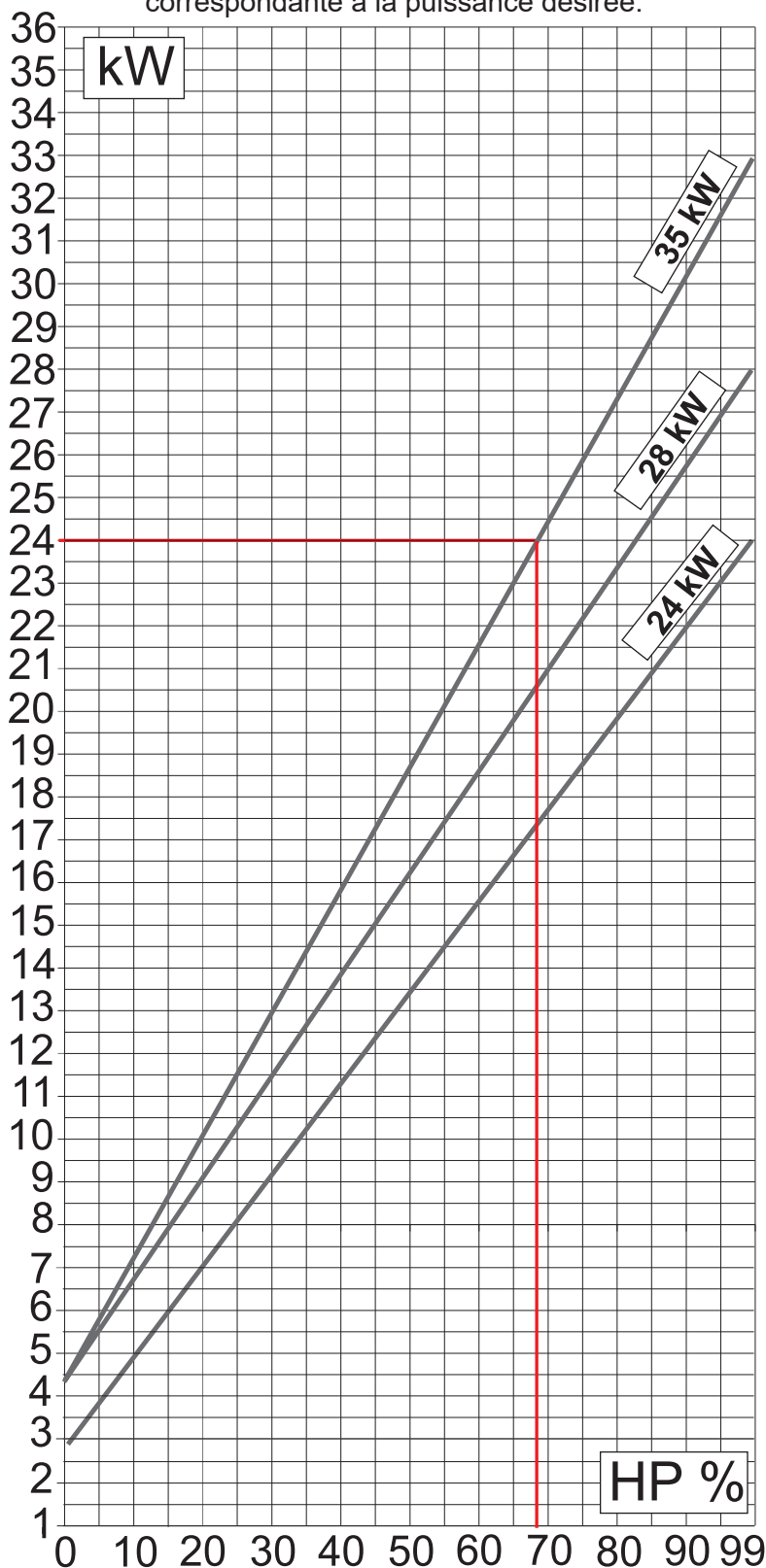

Instructions pour l'installation

# 4

## VERIFICATIONS ET ENTRETIEN



### ATTENTION !

Des vérifications et entretiens effectués dans les règles de l'art et à intervalles réguliers, ainsi que l'utilisation exclusive de pièces de rechange d'origine fournies par UNICAL, sont primordiaux pour obtenir un fonctionnement sans anomalie et garantir une durée de vie optimale de l'appareil.

L'entretien annuel de la chaudière est obligatoire suivant les prescriptions en vigueur.



### DANGER !

Le manque de vérifications et d'entretiens réguliers, peut provoquer des dommages matériels ou même sur des personnes.

### 4.1 - INSTRUCTIONS POUR L'ENTRETIEN PERIODIQUE

Pour assurer une longévité prolongée de toutes les fonctions de la chaudière et ne pas l'endommager, on doit toujours utiliser exclusivement des pièces de rechange d'origine fournies par UNICAL.

Au préalable de toute opération d'entretien, procéder comme indiqué ci-dessous :

- Couper l'alimentation électrique du secteur 230V - 50Hz.
- Fermer le robinet de barrage situé sur l'alimentation en gaz, en amont de la chaudière.
- Si nécessaire et en fonction du type de l'intervention à effectuer, fermer les vannes d'isolement situées sur le départ et le retour du circuit de chauffage.
- Retirer le panneau frontal d'habillage de l'appareil.

Après avoir terminé tous les opérations d'entretien, procéder comme indiqué ci-dessous :

- Ouvrir, le cas échéant, les vannes d'isolement situées sur le départ et le retour du circuit de chauffage.
- Purger l'air éventuel et, si nécessaire, procéder au rétablissement de la pression dans l'installation de chauffage, jusqu'à atteindre la valeur de 0,8/1 bar conseillée.
- Ouvrir le robinet de barrage situé sur l'alimentation en gaz, en amont de la chaudière.
- Rebrancher l'appareil au secteur 230V - 50Hz.
- Vérifier l'étanchéité de l'appareil au niveau du gaz et des composants hydrauliques.
- Remonter le panneau frontal d'habillage de l'appareil.

**TABLEAU DES VALEURS DE RESISTANCE EN FONCTION DES TEMPERATURES MESUREES PAR LA SONDE DE DEPART CHAUFFAGE N° 11 (SR), DE LA SONDE SANITAIRE N° 1 (SS) ET DE L'EVENTUELLE SONDE DE RETOUR CHAUFFAGE N° 22 (SRR) - Voir le paragraphe 4.5.**

T°C	0	1	2	3	4	5	6	7	8	9
0	32755	31137	29607	28161	26795	25502	24278	23121	22025	20987
10	20003	19072	18189	17351	16557	15803	15088	14410	13765	13153
20	12571	12019	11493	10994	10519	10067	9636	9227	8837	8466
30	8112	7775	7454	7147	6855	6577	6311	6057	5815	5584
40	5363	5152	4951	4758	4574	4398	4230	4069	3915	3768
50	3627	3491	3362	3238	3119	3006	2897	2792	2692	2596
60	2504	2415	2330	2249	2171	2096	2023	1954	1888	1824
70	1762	1703	1646	1592	1539	1488	1440	1393	1348	1304
80	1263	1222	1183	1146	1110	1075	1042	1010	979	949
90	920	892	865	839	814	790	766	744	722	701

Relation entre la température (°C) et la résistance (Ohms) de la sonde chauffage (SR) et de la sonde sanitaire (SS).  
Exemples : à 25°C, la résistance mesurée est de 10067 Ohms et à 90°C, la résistance mesurée est de 920 Ohms.

<b>OPERATIONS DE VERIFICATIONS ANNUELLES ORDINAIRES</b>		
<b>COMPOSANT :</b>	<b>VERIFIER :</b>	<b>METHODE DE CONTROLE/ INTERVENTION :</b>
FLS (flusostat de priorité sanitaire) <b>(2)</b>	Le débit minimal d'eau sanitaire est bien de 3 l/min. ?	Le brûleur doit s'allumer avec un puisage sanitaire supérieur ou égal à 3 l/min.
VG (Vanne gaz) <b>(3)</b>	La vanne gaz module correctement ?	Ouvrir un robinet d'eau chaude à fond, puis au minimum et vérifier que la flamme module.
SR (sonde chauffage) <b>(11)</b> SS (sonde sanitaire) <b>(1)</b> SSR (sonde de retour) <b>(22)</b>	Les sondes ont bien les caractéristiques d'origine ?	12571 Ohms à 20°C / 1762 Ohms à 70°C. N.B. : Mesures à effectuer avec les fils déconnectés (voir le tableau : "Résistance/Temp.").
E ACC/RIL (électrode d'allumage/ionisation) <b>(4)</b>	L'étincelle est visible au moins 10 secondes au préalable de la mise en sécurité de la chaudière ?	Déconnecter le fil de l'électrode d'ionisation, puis vérifier le temps de mise en sécurité.
TL (thermostat limiteur anti-surchauffe) <b>(10)</b>	Le TL bloque le fonctionnement de la chaudière en cas de surchauffe ?	Réchauffer le TL jusqu'à vérifier son intervention pour une température de 105°C.
SPI (pressostat eau) <b>(13)</b>	Le pressostat eau bloque le fonctionnement de la chaudière dès que la pression de l'eau dans celle-ci est inférieure à 0,4 bar ?	Sans demande : fermer les vannes d'isolement du circuit de chauffage, puis ouvrir le robinet de vidange pour faire chuter la pression d'eau. Avant de rétablir la pression d'eau, vérifier la pression d'azote du vase d'expansion.
Vase d'expansion <b>(8)</b>	Le vase est préchargé correctement en azote ?	Contrôler la pression d'azote (1 bar avec chaudière vide d'eau). Remettre en pression la chaudière. Ouvrir les vannes d'isolement présentes sur l'installation.
Siphon d'évacuation des condensats <b>(26)</b>	Le siphon a des dépôts accumulés dans le fond ?	Nettoyer le siphon avec de l'eau claire.
Débit d'eau sanitaire	Le filtre sur l'entrée d'eau froide est encrassé ? <b>(2)</b>	Nettoyer le filtre avec une solution anti-calcaire.
Echangeur de chaleur en aluminium <b>(24)</b>	Vérifier visuellement que l'espace libre entre les "picots" de l'échangeur de chaleur ne soit pas obstrué.	On conseille de toujours nettoyer à l'eau claire la partie inférieure de l'échangeur de chaleur en aluminium (présence des "picots" dans cette zone), puis la partie supérieure si nécessaire.
Brûleur <b>(5)</b>	Vérifier l'état d'encrassement de la maille supérieure du brûleur.	Retirer les éventuels dépôts présents au moyen d'air comprimé en soufflant côté maille.
<b>( Numérotation ) = voir la légende du paragraphe 2.2</b>		

## 4.2 - CONTROLEUR DE FONCTIONNEMENT A DISTANCE EASY<sup>r</sup>



Les instructions générales d'utilisation du contrôleur à distance EASY<sup>r</sup>, sont contenues dans la notice spécifique fournie d'origine avec la chaudière.

Dans cette section ne sont mentionnées que les opérations nécessaires au Réglage / Entretien de la chaudière :

- Modification des paramètres (voir le parag. 4.3)

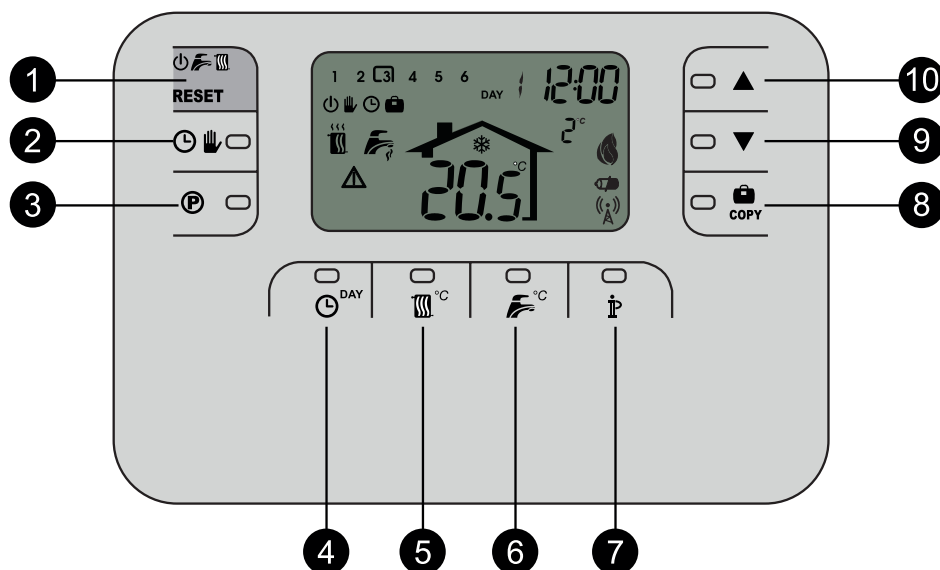

LEGENDE	
1	Sélection état "OFF / Eté / Hiver / Reset défaut de fonctionnement"
2	Sélection programme chauffage Manuel / Automatique
3	Touche programmation chauffage / E.C.S.
4	Touche réglage jour et heure actuels
5	Touche réglage température en chauffage

6	Touche réglage température en sanitaire
7	Informations / Réglages utilisateur
8	Vacances / Couplage de jours programme chauffage ou E.C.S
9	Réduction manuelle température ambiante
10	Augmentation manu. température ambiante

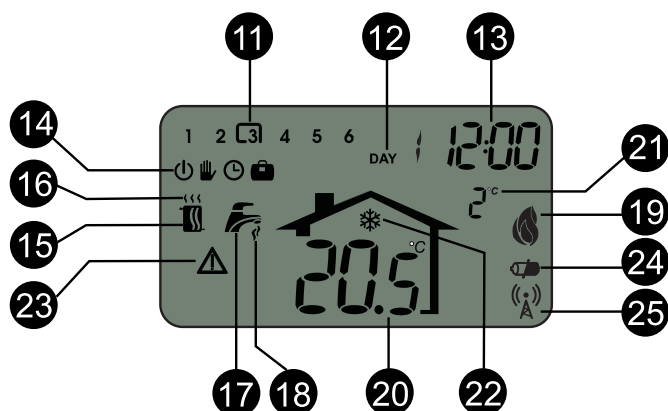

LEGENDE DE L'ECRAN D'AFFICHAGE LCD	
11	Plages horaires de chauffage
12	Jour de la semaine
13	Touche programmation chauffage / E.C.S.
14	Programmes : "OFF / CHAUF. MANU. / CHAUF. AUTO. / VACANCES"
15	Mode "Hiver"
16	Demande de chauffage
17	Mode "Eté"
18	Demande de production d'E.C.S.
19	Brûleur allumé et puissance fournie
20	Température ambiante mesurée
21	Température extérieure (uniquement avec sonde extérieure raccordée à la chaudière)
22	Antigel ambiance
23	Anomalie
24	Batterie déchargée
25	Clignotant : recherche synchronicité
25	Fixe : communication "RF" présente

### 4.3 - PROGRAMMATION DES PARAMETRES DE FONCTIONNEMENT "TSp"



**ATTENTION !**  
 Fonction réservée exclusivement  
 aux S.A.V. autorisés par Unical.



Se conformer aux indications relatives  
 au contrôleur à distance EASY<sup>r</sup>  
 pour accéder aux paramètres TSp.

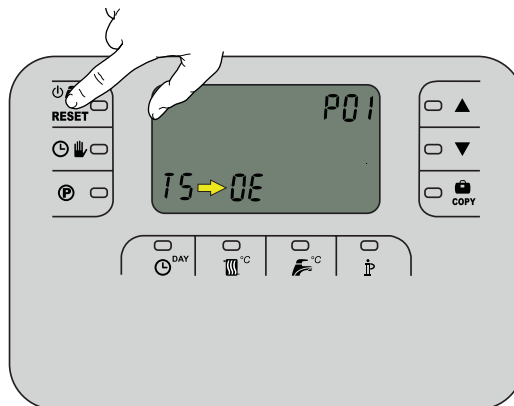
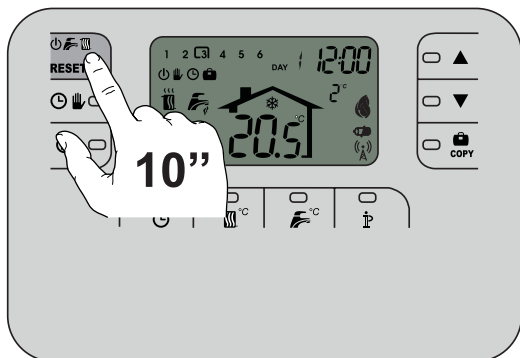

Appuyer sur la touche "Reset" 10 secondes pour visualiser les menus "TS" = Paramètres modifiables ou "OE" = Paramètres réservés, non modifiables.

Appuyer encore sur la touche "Reset" pour sélectionner le menu "TS / OE".

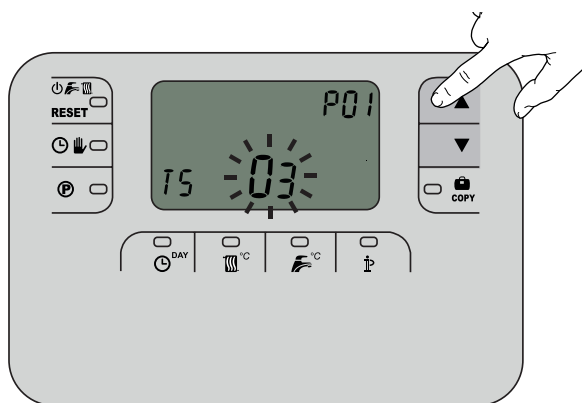
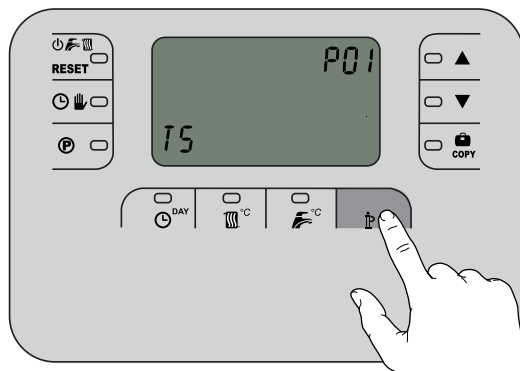

Appuyer sur la touche indiquée ("Informations / Réglages utilisateur"), pour visualiser à l'écran le premier paramètre TSp (P01) du menu "TS".

Pour modifier la valeur, attendre que la valeur du paramètre clignote, puis appuyer sur les touches flèches haut/bas (pas de confirmation demandée).

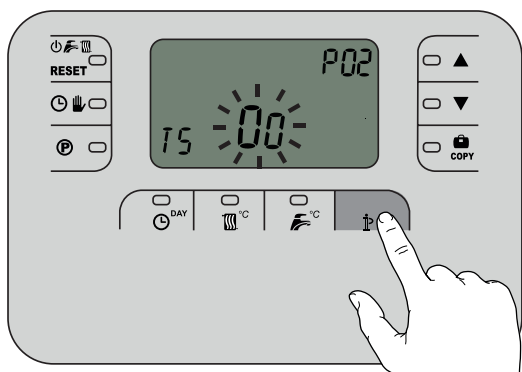

Appuyer sur la touche indiquée pour visualiser les autres paramètres TSp (P02 ÷ P-- ) du menu "TS".

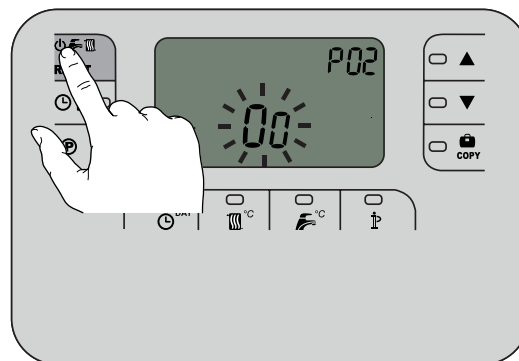

Pour sortir du menu, appuyer 10 secondes sur la touche "Reset". Dans tous les cas, après 60 sec. d'inactivité le dispositif retourne à la page d'accueil.

<b>Paramètres TSp :</b>			
EASY <sup>r</sup>	Description	Mini.	Maxi.
P01	Services habilités : 0 : CH & ECS déshabilités 1 : CH habilité 2 : ECS habilitée 3 : CH & ECS habilités	0	3
P02	Post-circulation : 0 = post-circul. de 5' (standard) 1 = fonction. continu	0	1
P03	Temp. sonde extér. °C	0	30
P04	Réduction nocturne : °C 0 : T.A. 5÷30 : réduction nocturne	0/5	30
P05	Niveau maxi. de modulation en chauffage	0	100
P06	Ramoneur : 0 : fonction. normal 1 : 100% niv. mod. max 2 : 0% niv. mod. mini.	1	2
P07	Visualise la valeur de consigne de régulation en chauffage réglée au niveau du tableau de commande interne (demande ON-OFF)	0	1
P08	Code d'accès (#)	0	199
P09	bit 0 St : Instantané ou ballon d'accumulation	0	255
P10	IG - NAT : Niveau de modulation d'allumage	0	100

<b>Paramètres TSp :</b>			
EASY <sup>r</sup>	Description	Mini.	Maxi.
P11	IgL - GPL : Niveau de modulation d'allumage	0	100
P12	FL - NAT : Vitesse mini. ventilateur	60	40
P13	FLL - GPL : Vitesse maxi. ventilateur	10	40
P14	FH - NAT : Vitesse maxi. ventilateur	41	70
P15	FHL - GPL : Vitesse maxi. ventilateur	41	70
P16	HL : CH#1 consigne mini.	20	45
P17	HH : CH#1 consigne maxi.	50	85
P18	dL : ECS consigne mini.	25	45
P19	dH : ECS consigne maxi.	50	65
P20	FSt : Temps de stabilisation de la flamme (après l'allumage)	0	30
P21	Tpe : Temps de préventilation	0	5
P22	PL : Niveau de modulation mini. pompe	20	100
P23	Pr : Niveau de modulation maxi. pompe	50	100
P24	Pdt : Type pompe dt (°Cx2)	10	40
P25	Pt : Type pompe 0 = modulante 20 ÷ 100 = pwm fixe après allumage	0/20	100
P26	Pv : Pas de modulation	1	50
P27	Hmf : Débit mini. en chauffage (l/h/10)	10	200
P28	BC : Puissance maxi. chaudière (kW)	10	100
P29	PMd : Retard maxi. pompe de circulation	0	200
P30	Pld : Limite retard pompe de circulation	0	200
P31	FHCH - NAT : Vitesse maxi. ventilateur en CH	41	70
P32	FHCH - GPL : Vitesse maxi. ventilateur en CH	41	70

## 4.4 - ADAPTATION A L'UTILISATION D'AUTRES GAZ

Les chaudières sont fournies pour fonctionner avec le type de gaz spécifique qui aura été défini lors de la commande.



### DANGER !

La transformation pour permettre le fonctionnement de la chaudière avec un type de gaz différent de celui qui a été défini lors de la commande initiale, devra être réalisée par une personne professionnellement qualifiée et cela, en conformité avec les normes en vigueur.

Le fabricant ne pourra pas être tenu responsable pour d'éventuels dommages découlant d'une opération de transformation de gaz incorrecte ou non réalisée en conformité avec les normes en vigueur et/ou les instructions fournies dans le présente notice.



### ATTENTION !

Après avoir réalisé la transformation nécessaire au fonctionnement de la chaudière avec un type de gaz différent de celui qui a été défini lors de la commande initiale (par ex. GPL), l'appareil pourra fonctionner exclusivement avec ce nouveau type de gaz.



### ATTENTION !

Indications pour les appareils fonctionnant au gaz GPL :

S'assurer qu'au préalable du raccordement de l'appareil à la cuve de GPL (propane G31 en général), cette dernière ait été correctement purgée. Pour une purge de la cuve effectuée dans les règles de l'art, s'adresser toujours au fournisseur du GPL ou à des personnes professionnellement qualifiées aux termes de la loi.

N.B. : Lorsque la cuve de GPL n'a pas été correctement purgée, on peut rencontrer des problème d'allumage de la chaudière et dans ce cas, il faut s'adresser directement au fournisseur de la cuve de GPL.

Pour la conversion de la chaudière d'un gaz à l'autre, procéder comme décrit ci-dessous :

- Couper l'alimentation électrique du secteur 230V - 50Hz.
- Accéder à la platine de modulation située à l'intérieur du tableau de commande de la chaudière, puis mettre le petit cavalier "JP1" dans la position correspondante au nouveau type de gaz qui sera utilisé, comme indiqué dans la figure ci-dessous.

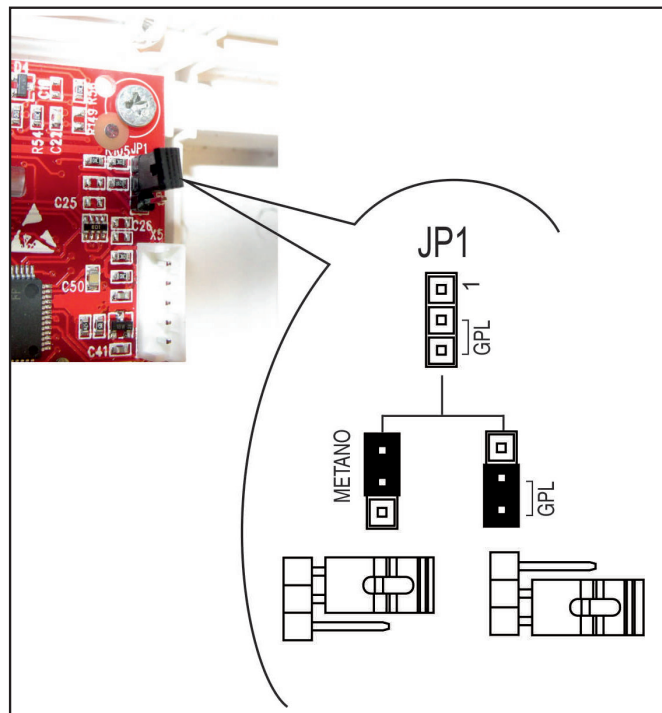

- Refermer le tableau de commande de la chaudière, puis remettre sous tension l'appareil.
- Vérifier la valeur de la pression en amont de la vanne gaz (voir le tableau "PRESSIONS - DEBITTS"), puis procéder au réglage du taux de CO<sub>2</sub> comme indiqué dans le paragraphe "3.12".
- Vérifier le fonctionnement correct du brûleur.
- **Vérifier au moyen d'une solution d'eau savonneuse qu'il n'y a ait aucune fuite de gaz.**
- Une fois la transformation de gaz terminée, compléter les informations sur l'étiquette fournie avec le kit, puis la coller à côté de la plaque signalétique de la chaudière.

### EXEMPLE D'ETIQUETTE COMPLETEE :

	Data - Fecha Date - Datum	08, 09, 05
	Firma - Signature Unterschrift	
- Regolata per	G 20	<input type="checkbox"/>
- Réglée pour	G 25	<input type="checkbox"/>
- Adjusted for	G 30	<input type="checkbox"/>
- Reglada para	G 31	<input checked="" type="checkbox"/>
- Eingestellt für		<input checked="" type="checkbox"/>

ETI 4530C

# 4.5 - SCHEMA ELECTRIQUE

# Schéma de raccordement pratique :

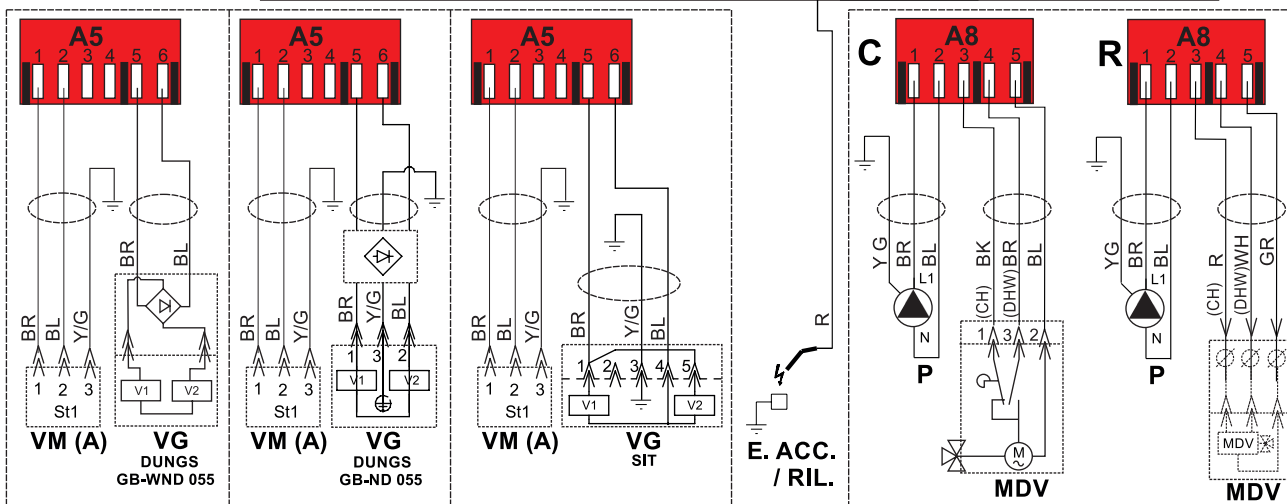
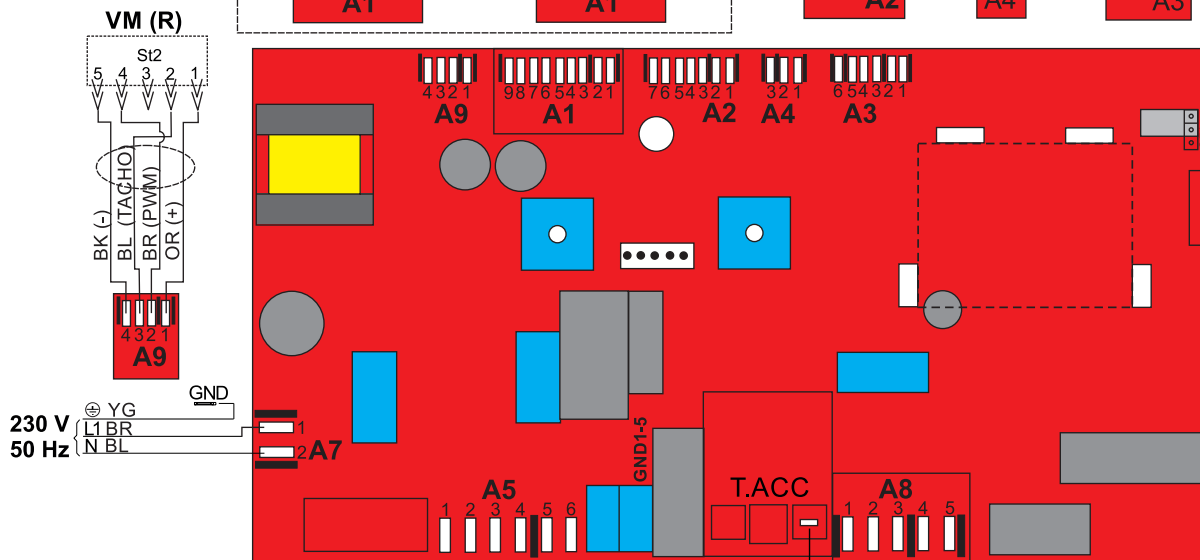
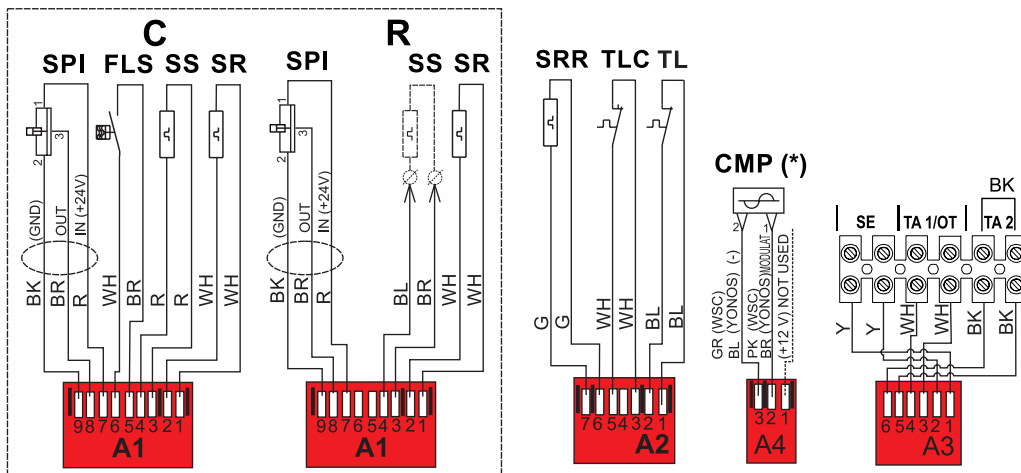

COULEURS	
BL	BLEU
BR	MARRON
BK	NOIR
G	VERT
GR	GRIS
L BL	AZUR
OR	ORANGE
PK	ROSE
R	ROUGE
Y	JAUNE
YG	JAUNE/VERT
WH	BLANC
VI	VIOLET







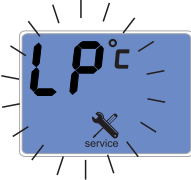

LEGENDE	
A1.....A9	Connecteurs de services
CMP	Contrôle de la pompe modulante
E. ACC./RIL	Electrode d'allumage/ionisation
FLS	Flussostat de priorité sanitaire
MVD	Moteur vanne déviatrice
P	Pompe de circulation modulante
SPI	Sonde de pression eau installation
SR	Sonde de départ chauffage









SRR	Sonde de retour chauffage
SS	Sonde sanitaire
TL	Thermostat limiteur eau
TLC	Thermostat limiteur collecteur fumées
VG	Vanne gaz
VM	Ventilateur modulant
SE	Bornier de connexion sonde extérieure
TA1 / OT	Bornier de connexion TA modulant (EASY <sup>®</sup> )
TA2	Bornier de connexion TA "on-off"

## 4.6 - CODES D'ERREUR

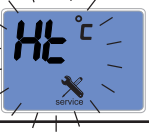
	Ce symbole clignote sur l'écran d'affichage LCD toutes les fois que la chaudière détecte un défaut interne dans son fonctionnement.
	1) Dans le cas d'un défaut ne provoquant pas l'arrêt complet de la chaudière, le code d'erreur correspondant peut être visualisé en appuyant sur la touche (D) : si la chaudière est arrêtée, le code d'erreur allumé de façon fixe correspondant est alors visualisé sur l'écran d'affichage LCD.
	2) Dans le cas d'un défaut provoquant l'arrêt complet de la chaudière, le code d'erreur "clignotant" correspondant est alors visualisé sur l'écran d'affichage LCD. Chaque type de défaut est caractérisé par un niveau de priorité et de ce fait, lorsque 2 défauts sont détectés simultanément, seul le code d'erreur ayant la priorité la plus élevée sera alors visualisé sur l'écran d'affichage LCD.

( Num. ) = voir la légende du parag. 2.2

SYMBOLE	CODE SUR ECR. INTERNE	CODE SUR EASYr	DESCRIPTION	REMEDES
	09	09	<b>SONDE EXTERIEURE</b> Sonde extérieure interrompue.	Vérifier le câblage et/ou remplacer la sonde extérieure.
	14	14	<b>SONDE DE RETOUR</b> Sonde (SRR) auxiliaire interrompue.	Vérifier le câblage et/ou remplacer la sonde auxiliaire (22).
	45	2	<b>SURPRESSION EAU</b> Le pressostat eau a détecté une valeur de pression H <sub>2</sub> O > 2,5 bars. Se réarme automatiquement dès que la pression H <sub>2</sub> O < 2 bars.	Attendre que les valeurs rentrent à nouveau dans les limites acceptables / Remplacer le pressostat eau. Vérifier la valeur de précharge du vase d'expansion.
	30	30	<b>PARAMETRES DE SERVICES</b> Paramètres de services altérés à cause d'éventuelles interférences électromagnétiques.	Régler à nouveau au moyen du contrôleur à distance EASYr, les paramètres altérés.
	21	21	<b>MAUVAISE CIRCULATION D'EAU</b> Mauvaise circulation d'eau dans le circuit primaire.	Vérifier le fonctionnement de la pompe modulante (12). Vérifier l'absence d'obstructions sur l'installation.
	17	17	<b>FREQUENCE CONTROLE DE FLAMME HORS LIMITE</b> Dépend du réseau d'alimentation (fréquence et tension hors des limites acceptables).	Attendre que les valeurs rentrent à nouveau dans les limites acceptables.
	15	15	<b>CIRCULATION D'EAU INSUFFISANTE</b> Circulation dans le circuit primaire insuffisante ( $\Delta t > 35^{\circ}\text{C}$ ).	Vérifier le fonctionnement de la pompe modulante (12). Eliminer d'éventuelles obstructions sur l'installation de chauffage. Nettoyer l'échangeur sanitaire d'éventuelles incrustations.

SYMBOLE	CODE SUR ECRAN INTERNE	CODE SUR EASYr	DESCRIPTION	REMEDES
	22	22	<b>MAUVAIS POSITIONNEMENT DES SONDES</b> Sondes de départ et de retour interverties.	Vérifier les câblages des sondes (11) et (22).
	24	24	<b>VITESSE HORS CONTROLE</b> Altération de la vitesse du ventilateur qui est insuffisante.	Vérifier le fonctionnement du ventilateur (18) et son câblage.
	26	26	<b>VITESSE HORS CONTROLE</b> Altération de la vitesse du ventilateur qui est supérieure à la normale.	Vérifier le fonctionnement du ventilateur (18) et son câblage.
	6	6	<b>HAUTE TEMPERATURE</b> Température de la chaudière trop élevée.	Vérifier le fonctionnement de la pompe modulante. Nettoyer l'échangeur de chaleur (24).
	8 MANQUE EAU	8	<b>MANQUE D'EAU</b> Pression d'eau insuffisante et par conséquent, intervention du pressostat eau (13).	Remplir le circuit hydraulique comme décrit dans le parag. 3.7, pour que la valeur de la pression à froid rentre à nouveau dans les limites acceptables. Remplacer le pressostat eau si nécessaire.
	44	12	<b>PRESSON EAU</b> Pressostat eau défectueux. Demande intervention S.A.V.	Attendre que les valeurs rentrent à nouveau dans les limites acceptables / Remplacer le pressostat eau.
	16	16	<b>GEL DE L'ECHANGEUR (24)</b> Le gel de l'échangeur de chaleur a été détecté. Si la sonde chauffage mesure une température inférieure à 2°C, l'allumage du brûleur est interdit tant que la température ne sera pas à nouveau supérieure à 5°C.	Couper l'alimentation électrique générale en amont de la chaudière. Fermer le robinet de barrage sur l'alimentation en gaz, puis réaliser avec précaution le dégivrage de l'échangeur de chaleur.
	THER. LIMITE	01	<b>THERMOSTAT LIMITEUR</b> Intervention du thermostat limiteur de sécurité eau (10).	Appuyer sur la touche de réarmement (D) du tableau de commande. Remplacer le thermostat TL si nécessaire.
	13	13	<b>SONDE SANITAIRE</b> Défaut de la sonde sanitaire (1)	Vérifier la sonde (voir le tableau au parag. 4.1 : "Résistance/Température") ou son câblage.



# Unical®



[www.unical.eu](http://www.unical.eu)

00336863 - 1<sup>ère</sup> édition 05/17 UF.

## **Unical® France S.A.**

ZAC Le champ du Roy - 250 rue Hélène Boucher - CS 8703 - 69140 RILLIEUX LA PAPE CEDEX  
Tél: +33 (0)4.72.26.81.07 - Fax : +33 (0)4.72.26.47.48 - email: [sav@unical.fr](mailto:sav@unical.fr)

Unical décline toute responsabilité dans le cas d'inexactitudes, si elles sont dues à des erreurs de transcription et d'impression. Elle se réserve également le droit d'apporter à ses produits les modifications qu'elle jugera utiles ou nécessaires, sans en modifier les caractéristiques essentielles.