

1

CARATTERISTICHE TECNICHE COSTRUTTIVE-DIMENSIONALI

1.1 - DATI TECNICI CALDAIA

La caldaia è in acciaio elettrosaldato con camera di combustione secca a inversione di fiamma.

Le pareti che si affacciano alla fiamma non sono raffreddate direttamente dall'acqua, per cui la loro temperatura è più elevata rispetto a quella delle pareti bagnate. Di conseguenza si ottengono combustioni migliori, minor imbrattamento delle superfici di scambio anche grazie alla turbolenza provocata dall'inversione di fiamma. Il fondo del focolare è costituito da una gettata refrattaria e la porta anteriore in ghisa è provvista di isolamento in fibra ceramica.

La fiamma quindi non vede in alcun caso parti bagnate dall'acqua. Come abbiamo visto, tutti gli elementi che costituiscono il focolare concorrono ad elevare la temperatura della zona in cui avviene la combustione migliorandola decisamente. Il focolare è privo di elementi mobili quali cilindri di acciaio inossidabile o di fibra che nel tempo potrebbero facilmente deteriorarsi.

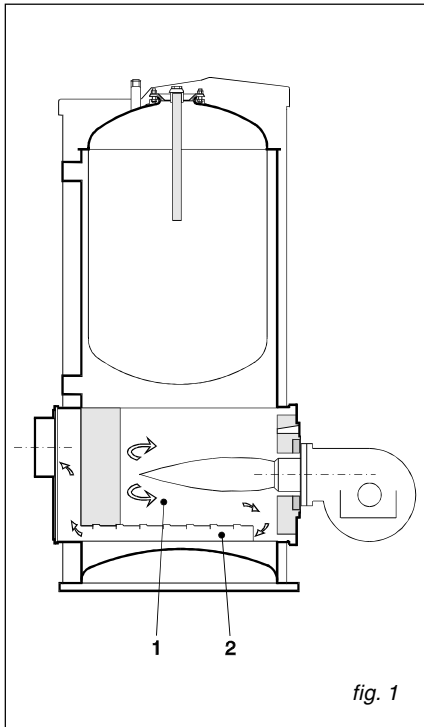
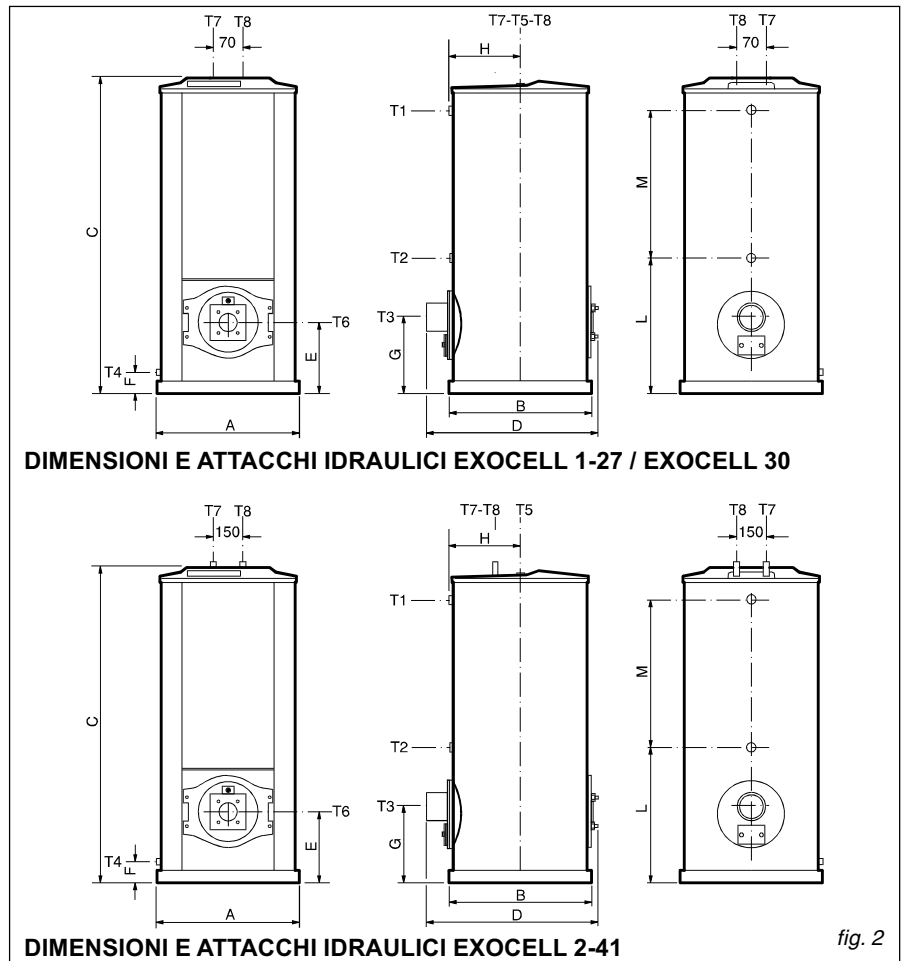

fig. 1

Circuito fumi

1. Primo giro nel focolare
2. Secondo giro nei canali fumo

MODELLO		EXOCELL 1-27	EXOCELL 30	EXOCELL 2-41
PORTATA TERMICA A GASOLIO	(kcal/h)	29.900	33.200	50.000
	(kW)	34,8	38,6	58,1
POTENZA UTILE A GASOLIO	(kcal/h)	27.000	30.000	45.000
	(kW)	31,4	34,9	52,3
PORTATA TERMICA A GAS	(kcal/h)	25.800		39.700
	(kW)	30		46,2
POTENZA UTILE A GAS	(kcal/h)	22.800		34.800
	(kW)	26,5		40,5
PRESS. MAX DI ESERCIZIO CALDAIA	(bar)	3	3	3
CONTENUTO ACQUA CALDAIA	(l)	85	85	120
PERDITA DI CARICO LATO ACQUA Δt 15 K	(mm c.a.)	80÷120	80÷120	150÷180
PERDITA DI CARICO LATO FUMO	(mm c.a.)	1,0÷2,0	1,0÷2,0	1,5÷2,0
PESO CON IMBALLO	(Kg)	166	166	254



DIMENSIONI E ATTACCHI IDRAULICI EXOCELL 1-27 / EXOCELL 30

DIMENSIONI E ATTACCHI IDRAULICI EXOCELL 2-41

fig. 2

- T1 Mandata riscaldamento
- T2 Ritorno riscaldamento
- T3 Attacco camino
- T4 Scarico caldaia

- T5 Attacco anodo
- T6 Attacco bruciatore
- T7 Uscita acqua calda sanitaria
- T8 Entrata acqua fredda

	DIMENSIONI											ATTACCHI							
	A	B	C	D	E	F	G	H	L	M	T1	T2	T3	T4	T5	T6	T7	T8	
EXOCELL 1-27	610	610	1350	674	302	90	362	298	550	480	1 1/4"	1 1/4"	Øe 130	1/2"	3/4"	Ø 110	3/4"	3/4"	
EXOCELL 30	610	610	1350	674	302	90	362	298	550	480	1 1/4"	1 1/4"	Øe 130	1/2"	3/4"	Ø 110	3/4"	3/4"	
EXOCELL 2-41	700	700	1590	774	382	95	472	343	660	610	1 1/4"	1 1/4"	Øe 150	1/2"	3/4"	Ø 110	3/4"	3/4"	